

ESTHETIC PURE

JOURNAL FÜR BEAUTY | MODE | KULINARISCHES | REISEN | WELLNESS | GESUNDHEIT | LEBENSART

EUR 3,50



**Winterurlaub für Genießer
im Grand Hotel Binz**

**Hannover
Koloniale Spuren im
Landesmuseum**

**Braunschweig
Denkwerk
Zukunft**

**Moderne
Lasertherapie
in der Dermatologie**



**Neu:
Coole
Luxus-
Flitzer**

**Raffinierte
Schmucktrends 2017**



HANNOVERS 13. WINTERVARIETÉ

Der Welterfolg! Nach Sydney, London & Barcelona jetzt nur 7 Wochen in Hannover.

WET *the show*

1,5 Millionen
begeisterte
Zuschauer
weltweit!



Präsentiert von:



GOP.
varieté-theater

26. November 2016 bis 15. Januar 2017
Herrenhäuser Gärten

variete.de



Sigrid Tille



Eda Sagdic



Hans-Werner Schwarz

Liebe Leserinnen und Leser,

lassen Sie uns die besondere Atmosphäre der vierten Jahreszeit mit inspirierenden Ideen, erfrischenden Anregungen und ausgewählten Events harmonisch zelebrieren! Herzlich willkommen zur neuen Ausgabe Esthetic Pure 2016/17! Politisch-kulturell liegt Spannung in der Luft: *das heikle Erbe kolonialer Spuren*, zu sehen in Hannover; gelungene Integration auf dem *Boulevard der Einwanderer* in Berlin; *Denkwerk Zukunft* in Braunschweig und mit den *Game Masters* geht es nicht nur für digital Natives super kreativ und virtuell in Hamburg zu. Lustig-locker wird's dank genialer Animation aus einem Londoner Filmstudio. Und als Pulsbeschleuniger stellen wir Ihnen *Cooler Kurvenfresser* vor: Ferrari, Lamborghini, Cadillac, Mercedes AMG.

Insselfeeling für echte Genießer

Reisen Sie an die winterlich romantische Ostsee – und Sie werden auf Deutschlands größter und sonnenreichster Insel Rügen herrliches Insselfeeling erleben. Die Luxusdestination *Private Palace Grand Hotel Binz* erwartet Sie mit einem Top Service-Team in exklusivstem Ambiente - direkt am feinen Sandstrand des traditionsreichen Seebades Binz! Einzigartig in Deutschland: das authentische indische Ayurveda-Angebot des Fünf Sterne Hauses für Ihre Gesundheit und Ihre maximale Entspannung.

Genießen Sie im traumhaft-originalen Thai-Bali SPA die von den Ayurveda-Spezialisten Dr. Raghavendra Shetty und Dr. Rajkumar Bhati für Sie individuell zusammengestellte und begleitete Ayurveda-Therapie! Zu empfehlen sind die Rasayana-Kur als ayurvedische Verjüngungsbehandlung und die Stress-off-Kur für effektive nachhaltige Leistungsfähigkeit!

Köstliche Verführung im Rugard's Fine Dining

Mit einem grandiosen Panorama-Blick auf die endlose Weite der winterlichen Ostsee und einer tollen 3000 qm großen Wellness-Oase verwöhnt Sie das imposante Vier Sterne Superior Rugard Strandhotel in Binz. Hoch oben über der Ostsee werden Sie im Rugard's Fine Dining exquisit, stilvoll und auf höchstem Niveau dinieren. Der Maestro der mehrfach ausgezeichneten Küche setzt auf „die Frische der Region Rügen“ und zaubert für anspruchsvolle Feinschmecker und Gourmets eine köstliche und überraschende Vielfalt auf den Teller. Dazu ein erlesener Wein – und der Abend ist perfekt!

Medizin aktuell

Ungeliebte Tattoos, Rötungen, Feuermale, Couperose, Altersflecken – mit moderner Lasertherapie in den Händen eines spezialisierten erfahrenen Dermatologen kann Betroffenen in wenigen Sitzungen erfolgreich geholfen werden. Volkskrankheit Venenleiden: In den Venenzentren Eilenriede Klinik Hannover und Klinik am Zuckerberg, Braunschweig, behandeln hochqualifizierte Fachärzte für Chirurgie, Gefäßchirurgie und Phlebologie ihre Patienten nach neuesten innovativen Therapiestandards. Und nur wenige Patienten wissen, dass mit dem Spalthauttransplantat eine rasche Heilung beim Krankheitsbild „Offenes Bein“ möglich ist.

Dieses und viel Interessantes mehr lesen Sie jetzt in Esthetic Pure 2016/17!
Wir wünschen Ihnen Freude und eine gute Zeit!

Herzlichst
Ihr Esthetic Pure Team

INHALT



10 Foto: Landesmuseum Hannover



24 Foto: Zoo Hannover

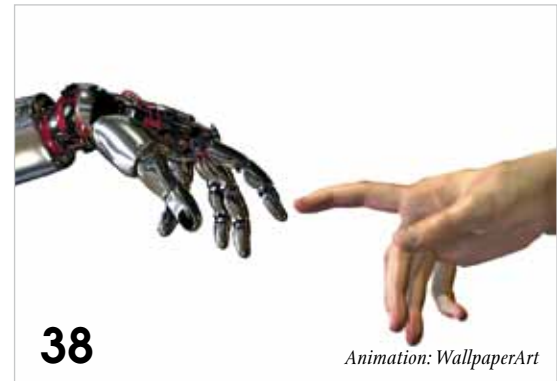

38 Animation: WallpaperArt



40 Foto: HAUM



50 Foto: FoodforThought



70 Foto: Porsche

- 10-13 Heikles Erbe. Ausstellung im Landesmuseum Hannover
- 16-17 Whisky – Genuss und Lebensart
- 18 Greser & Lenz: Witze für Deutschland
- 22-23 Hannover sucht den Superstar! Interview mit M. Melzer
- 24-25 Schmucktrends 2017
- 26-27 Zauberhafter Winter-Zoo Hannover
- 30-31 Unternehmer Christopher v. Berlepsch im Interview
- 32-33 Erinnerung an Graf Carl von Alten
- 36-38 Hannover Kultur-Highlights
- 42-45 Faszination Animation
- 46-47 Im Fokus: Bewusstsein und Vernunft
- 48-52 Verführung im HAUM
- 54-57 Quo vadis Afrika?
- 58-59 Transformation Design – Denkwerk Zukunft
- 60-61 „Liebe und so weiter ...“
- 62-63 BBK Braunschweig: Aktuelle zeitgenössische Kunst
- 64 Die Comedian Harmonists
- 66-69 Braunschweig Kultur-Highlights
- 74-79 Coole Kurvenfresser
- 80-81 Kalaschnikoff gefällig?
- 82-85 Der nächste große Sturm kommt bestimmt ...
- 86-89 Hamburg – Amerikanische Photo-Highlights



46



97



100



116



126

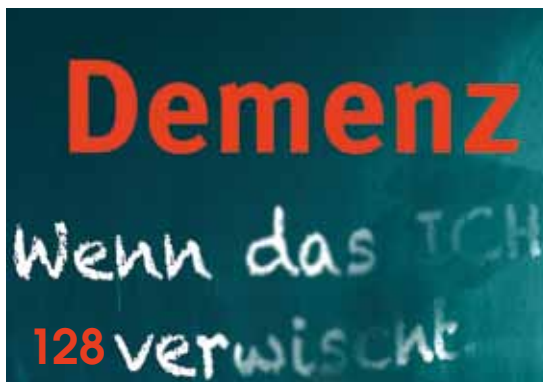

128



134



106

- 90-93 Der geniale Erfolg der Game Masters
- 94-96 Berlin-Kantstraße: Bunter Boulevard in zweiter Reihe
- 97-99 Berlin-Kantstraße 76: Exklusiv-Interview mit Abbas Maroufi
- 100-101 Winterurlaub im Fünf Sterne Grand Hotel Binz
- 102-103 Ayurveda im originalen THAI-BALI SPA
- 104-105 Authentisches Ayurveda auf Rügen
- 106-107 Traumhafte Urlaubstage im Rugard Strandhotel
- 108-111 Französische Sterne-Küche im Rugard's Fine Dining
- 112-113 Das richtige Saunieren
- 114-115 Veranstaltungen auf Rügen
- 116 Patenschaft für Wölfin „Luna“
- 118-121 Haltbarkeit von Lebensmitteln und Medikamenten
- 122-123 „Ich will mein Leben nicht vergessen!“ Demenzkrankheit
- 124-127 Kloster-Medizin – Arznei aus Gottes Garten
- 128-131 Schlaganfälle: „Blitz im Kopf“
- 132-133 Rasche Heilung beim ‚Offenen Bein‘
- 134-135 Dermatologie: Moderne Lasertherapie
- 136-137 Burnout
- 138-141 Ein einzigartiges Team – Väter und Töchter
- 144-145 Erfolgreiche Behandlungsmethoden bei Venenleiden
- 146 Impressum

HANNOVER



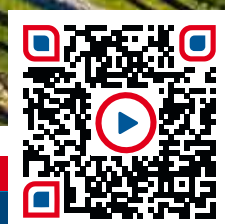

zum Video

TSPRUNG – Herrenhäuser Gärten Hannover



zum Video

ZEITSPRUNG – Hannover Linden

www.HANNOVER.de/zeitsprung

TAG UND NACHT VEREINT

Hannover lädt zum Zeitsprung ein!

HANNOVER IM ZEITRAFFER: AB 21. OKTOBER STARTET DIE BUNDESWEITE IMAGEKAMPAGNE DER HANNOVER MARKETING UND TOURISMUS GMBH (HMTG) MIT AUSSERGEWÖHNLICHEN AUFNAHMEN AUS DER REGION HANNOVER.

Zeitsprung: Auf der einen Seite eine spiegelklare blau-grüne Wasseroberfläche, abendliche Lichter Mardorfs am Horizont, sternklarer Himmel über dem Steinhuder Meer, auf der anderen Seite eine strahlende Sonne, aktive Besucher im Elektroboot oder Auswanderer.

Die neue deutschlandweite Imagekampagne der HMTG präsentiert unterschiedliche Highlights der Region Hannover im Zeitsprung. Besondere, bekannte und schöne Orte, dargestellt im Übergang zwischen Tag und Nacht: Der Erlebnis-Zoo Hannover, wie er am Tag seine zahllosen Besucher begrüßt und am Abend in gemütlichem Licht erstrahlt. Die Aussicht vom Conti-Hochhaus der Universität über die lebendige Stadt in der Nacht und der erholsame Blick auf die Bäume am Ufer der Leine tagsüber.

Das Neue Rathaus mit Blick von der Rathauskuppel zum Maschsee – grün und entspannt am Tag, bunt erleuchtet und turbulent am Abend beim jährlichen Maschseefest. Kurzum: Die Faszination der Aufnahmen eines Zeitrafferfilms vereint in nur einem Bild dargestellt! Je Motiv sind dabei zwischen 800 und 3.800 Aufnahmen entstanden, insgesamt für die Kampagne damit ca. 20.000 Fotos.

„Das sind tausend verschiedene Blicke auf Hannover! Mit diesen Aufnahmen verlängern wir den Sommer und machen schon jetzt Lust auf einen Besuch im nächsten ereignisreichen Jahr 2017. Jedoch sollen neben Touristen auch die Hannoveraner dazu angeregt werden, ihnen bekannte Orte mal in einem anderen Licht zu betrachten“, erklärt Hans Christian Nolte, Geschäftsführer der HMTG.

Realisiert wurde die aufwändige Kampagne mit dem hannoverschen Fotografen Stefan Knaak, der sich auf Zeitrafferaufnahmen spezialisiert hat. Bereits seit 2014 arbeiten die HMTG und Knaak eng zusammen. Der Film „Hannover – timelapse 2.0“ wurde erstmals am 27. Dezember 2014 bei Facebook gepostet, im HMTG Youtube Chanel und im Tourismusportal von Hannover.de online gestellt. Die Reaktionen: rund 390.000 Mal geklickt, 5.400 Mal geteilt und verbreitet. Seitdem geht der Film weltweit auf Reisen, um Hannover zeitgemäß vorzustellen: Aktuell läuft er im Kino in der Hannoverschen Straße in Changde. Davor war er im Rahmen der Hannover Lounge und internationalen Reisemessen in den USA, Russland, China, Belgien und in der Türkei. Auch die CeBIT 2015 mit dem Partnerland China hat er eröffnet.

„Nach dem Zeitraffer Film habe ich diese faszinierende Facette der Fotografie genutzt, um die stimmungsvollen Motive Hannovers neu zu präsentieren. Die richtigen Orte und dann vor allem die richtige Perspektive für diese Orte zu finden, war eine spannende Aufgabe“, so Knaak.

Der Startschuss für die Werbeoffensive ist gefallen: Rund 700 bundesweite Großflächenplakate machen auf die touristischen Highlights Hannovers aufmerksam. Geworben wird unter anderem in Ostfriesland, Hamburg, Bremen und in nördlichen Teilen von Nordrhein-Westfalen. Weiterhin präsentieren rund 100 Megalights in Hannover und weiteren Städten, wie z.B. Hildesheim, Kassel und Braunschweig, Hannover im Zeitsprung. Darüber hinaus zielt ein Motiv der aktuellen Kampagne das Titelbild der nächsten Zeitungsbeilage „Tipps und Termine“, die Mitte November

erscheint und auf die Highlight-Veranstaltungen der nächsten drei Monate aufmerksam macht. Durch ganz Deutschland werden die Kampagnenmotive auf den Titelseiten der ICE Reisefahrpläne der Deutschen Bahn transportiert.

Making-of

Über die QR-Codes auf den Werbeplakaten gelangt man z. B. mit einem Smartphone zu bewegten Bildern! Diese demonstrieren, wie der Tag zur Nacht wird. Die kurzen Zeitrafferfilme zeigen die zahlreichen Einzelaufnahmen der Shootings. Insgesamt sind 12 unterschiedliche, ausdrucksstarke Motive entstanden - zu jedem gibt es ein faszinierendes Video. Gesammelt sind diese auch auf der Internetseite zur Kampagne unter www.hannover.de/zeitsprung zu finden. Außerdem gibt es noch einige interessante Einblicke rund um die Entstehung und Aufnahme der einzelnen Motive.

Zeitsprung für zu Hause

Aus den insgesamt 12 entstandenen Motiven wurde darüber hinaus ein Kalender für das nächste Jahr erstellt. Dieser ist ab dem 26.10.16 für 12,90 € in der Tourist-Information am Ernst-August-Platz und im Online-Shop unter www.hannover.de/onlineshop erhältlich.

Ein Besuch in Hannover ist zu jeder Zeit lohnenswert: Die HMTG hat dafür attraktive Gruppenarrangements und Übernachtungspakete zusammengestellt. Eine Übersicht gibt es unter www.hannover.de/erlebnispakete. Speziell für junge Leute: Das Übernachtungspaket „Hannover Living: Wochenendtrip“ ermöglicht einen günstigen Aufenthalt in der Landeshauptstadt Hannover.

Weitere Pressemitteilungen und Fotos finden Sie unter www.hannover.de/presse_hmtg.

Promotion



www.HANNOVER.de/zeitsprung

ZEITSPRUNG – Neues Rathaus Hannover

zum Video



Heikles Erbe. Koloniale Spuren bis in die Gegenwart

Die Ausstellung »Heikles Erbe. Koloniale Spuren bis in die Gegenwart« geht den Spuren der deutschen Kolonialgeschichte nach und wirft mit Arbeiten zeitgenössischer Künstler aus Hawaii zudem einen Blick auf die relativ unbekanntere US-amerikanische Annexion der polynesischen Inselkette.

Afrika
Statue eines Königs aus Bamileke,
Kamerun, vor 1910, Sammlung von Frese
© Landesmuseum Hannover



ahlreiche faszinierende Zeugnisse anderer Kulturen in den völkerkundlichen Sammlungen Europas stammen aus der Kolonialzeit. Der Frage, ob diese kolonialen Spuren heute grundsätzlich ein heikles Erbe sind, wird in der Ausstellung anhand von über 300 Werken, zum Großteil aus der eigenen Sammlung, sowie Multimedia- und Videoinstallationen mit Interviews und historischen Filmbeiträgen nachgegangen.

»Unsere Schau ist eine der ersten großen ethnografischen Ausstellungen in Deutschland, die sich im Zusammenhang mit der Kolonialzeit mit der eigenen Sammlung auseinandersetzt«, so Dr. Alexis von Poser, Projektleiter »Heikles Erbe« und Kurator der Völkerkunde im Landesmuseum Hannover.

Erst nach 1884 unterhielt Deutschland Kolonien in Afrika, Ozeanien und China, die mit Ende des Ersten Weltkriegs aberkannt wurden. Die Ausstellung zeigt völkerkundliche Objekte aus den ehemaligen deutschen Kolonien. Sie wurden nach Europa gebracht, um kulturelle Unterschiede zu dokumentieren. Was hat die Sammler in den Kolonien fasziniert? Auf welche Weise sind die beeindruckenden Exponate erworben worden?

Hinter den Sammlungen stehen spannende Geschichten: Kolonialbeamte, Siedler, Reisende, Geschäftsleute oder Forscher haben sie auf vielfältige Weise erworben. Manche Stücke wurden gekauft oder eingetauscht, andere in Kampfhandlungen erbeutet. Die Ausstellung beleuchtet die unterschiedlichen Umstände ihrer Erwerbung und verfolgt den Weg der Objekte in das Museum. Von Hofkunst aus Kamerun über rituelle Tanzmasken aus Neuirland, Waffen von den Salomon-Inseln oder Musikinstrumente aus Westafrika – die außergewöhnlichen und teils erstmalig gezeigten Exponate zeugen von kultureller Vielfalt, der die Sammler auf ihren Reisen begegneten, und zeichnen ein differenziertes Bild einer vergangenen Epoche. ▶▶



Afrika
Tanzaufsatzmaske in Gestalt eines Büffels, Nyati,
Kamerun, vor 1900, Sammlung Fleischhauer
© Landesmuseum Hannover



Afrika
Aufsatzmaske in
Form eines Frauen-
kopfes, Ngoin,
Kamerun, vor 1926,
Sammlung Hintz
© Landesmuseum Hannover



Afrika
Soldaten der Schutztruppe,
Kamerun?, vor 1911?
Sammlung von Puttkamer?
© Landesmuseum Hannover



Afrika
Tanzhelm, Togo, vor 1919,
Sammlung Kittel
© Landesmuseum Hannover

Als Stadt in der preußischen Provinz gehörte Hannover in den 1880er Jahren nicht zu den führenden Städten, was die Rolle und Bedeutung bei den deutschen kolonialen Bestrebungen betrifft. Die nachrangige Position machte die Stadt durch einen erhöhten Kolonialeifer wett. Kolonialakteure fanden sich in Straßennamen wie der Lettow-Vorbeck-Allee, der Nachtigalstraße und der Wissmannstraße. So kann durchaus von einer erhöhten urbanen Erinnerungskultur in Bezug auf die deutsche Kolonialzeit gesprochen werden. Dies wirkte sich auch auf den Umgang mit den völkerkundlichen Sammlungen aus den ehemaligen Kolonien aus.

Direktor Jacobus Reimers hat in seiner Amtszeit (1890 – 1910) versucht, durch direkte Kontakte zu den in den Kolonien tätigen Hannoveranern an Sammlungen zu kommen. Die so ans Provinzialmuseum (heute Landesmuseum) gelangten Objekte wurden von seinem Nachfolger Karl Hermann Jacob-Friesen in den 1930er Jahren in zwei großen Kolonialausstellungen gezeigt. »Sammlungen, die wir in unseren Museen verwahren, verpflichten uns, diese zu erforschen und einer breiten Öffentlichkeit zu vermitteln. Für eine differenzierte Auseinandersetzung mit der Herkunftsgeschichte ethnologischer Objekte sind wir gut beraten, Wissenschaftler aus den Herkunftsländern darin einzubeziehen. Diesen Weg hat das Landesmuseum Hannover mit seinem im vergangenen Jahr gestarteten wechselseitigen Kuratoren austausch mit Museen in Eastern Cape, Südafrika, bereits eingeschlagen. Die aktuelle Schau leistet darüber hinaus einen wichtigen Beitrag zur eigenen Sammlungsgeschichte“, so Dr. Annette Schwandner, Ministerialdirigentin im Niedersächsischen Ministerium für Wissenschaft und Kultur.

Die Ausstellung behandelt auch die Frage, wie und von wem Objekte gesammelt wurden. Die Sammler der Ethnographika kamen aus unterschiedlichen sozialen Schichten und waren in diversen Funktionen im kolonialen Netzwerk tätig. Wie die Stücke in deren Besitz gekommen sind, kann in spannenden Sammlerportraits nachvollzogen werden.

»Es geht uns in dieser Ausstellung nicht darum, im positiven oder negativen Sinne zu pauschalisieren, sondern einen differenzierten Blick auf unsere eigenen Sammlungen und ihre Herkunft zu werfen. Neben den vielen Schatten, die die Kolonialzeit bis heute wirft, gab es auch Begegnungen, die von gegenseitiger Hilfe und Unterstützung geprägt waren. So wollen wir mit dieser Ausstellung Besucher über die eigene Vergangenheit aufklären und anhand von charakteristischen Lebensläufen einen Einblick in die Krise einer Epoche geben, die wir heute als Fin de Siècle bezeichnen«, so Prof. Dr. Katja Lembke, Direktorin des Landesmuseums Hannover.

Kolonialismus ist ein weltweites Phänomen, das bis in die Gegenwart Bestand hat. Zum Teil eigens für die Ausstellung entstandene zeitgenössische Werke einer Künstlergruppe aus Hawaii setzen sich kritisch mit der postkolonialen Situation der Inselkette auseinander. Die größtenteils erstmalig in Deutschland gezeigten Arbeiten zeugen von den Folgen der historischen Ereignisse, die bis heute spürbar sind.

Text: Landesmuseum Hannover

Begleitprogramm:

Sonntags, 13:00 – 14:00 Uhr

»Heikles Erbe«

Überblicksführungen

Sonderausstellungseintritt + 2,50 €

Sonntags, ab 11:00 Uhr

»Heikles Erbe« **Aktionsprogramm für die ganze Familie**

Museumseintritt

**Niedersächsisches
Landesmuseum Hannover**

Willy-Brandt-Allee 5 • 30169 Hannover

Telefon: 0511 9807686 • www.hannover.de

Bis 26.02.2017



*Hawaii Marques Marzan: Ka i koko,
Hawaii, 2016, Leihgabe des Künstlers
© Landesmuseum Hannover*



*Ozeanien
Tatanua-Maske, Neuirland vor 1901
Sammlung von Bennigsen
© Landesmuseum Hannover*

Drei Weltmarken unter einem Dach.



Das 3-Marken Autohaus Hamann am Lindener Hafen.

Seit über 80 Jahren ist das Autohaus Hamann ein fester Begriff für automobiler Kompetenz. Die bekannten Marken Ford, Opel und Hyundai werden unter der Dachmarke Hamann verkauft, gewartet und repariert. So sehr sich diese drei Marken in ihren Eigenschaften unterscheiden, so ist doch die Beratung und

das Fachwissen der Mitarbeiter sehr auf die einzelnen Marken abgestimmt. So gibt es die Opel-Spezialisten, genauso wie die für Ford und Hyundai. Alle vereint zwar die Philosophie des Hauses: nämlich hohe fachliche Kompetenz in allen Fragen der Mobilität zu zeigen und sich wie in einer großen Familie zu fühlen und zu handeln,

doch ist unterschwellig auch ein markenspezifisches Konkurrenzdenken zu spüren. Unterstützt wird das natürlich auch von den einzelnen Markenherstellern, die durch ständige Schulungen die Vorteile ihrer Markenfabrikate herausheben, detaillierte Kenntnisse in der Technik vermitteln und dadurch eine innige Bindung an ihre Marke erzeugen. Wer sich als Käufer für eine der drei Marken entscheidet, wird im Autohaus Hamann immer ein Team von Mitarbeitern finden, das voll und ganz hinter der jeweiligen Marke steht und mit Rat und Tat helfen kann.

Eines ist jedoch ganz sicher: Alle Leistungen sind immer top und typisch für das Unternehmen Hamann. Gute Beratung, hohe technische Kompetenz, Hilfsbereitschaft und faire Preise gehören selbstverständlich dazu.

Promotion



Verkehrsknotenpunkt in Shanghai, Foto: Denys Nevozhai / Unsplash

Kraftvoll, dynamisch und unverwechselbar – die neue Generation des **Ford Mustang** ist eine wahre Ikone.

Das markante Design, die hochmodernen Technologien sowie die effizienten und kraftvollen Motoren machen den Ford Mustang zur perfekten Verkörperung von Leistung und Freiheit. Entdecken Sie den neuen Mustang. In Ihrem Autohaus Hamann.

Eine Ikone kehrt zurück.



Kraftstoffverbrauch Ford Mustang:
innerorts 10,1-20,0 l/100 km, außerorts 6,8-6,9 l/100 km,
kombiniert 8,0-13,6 l/100 km; CO₂-Emission kombiniert 179-306 g/km
(gemäß VO (EG) Nr. 715/2007. Effizienzklasse D-G.

HYUNDAI Die Zukunft hat begonnen.

Die Mobilität von morgen hat Einzug in unseren Alltag gehalten. Der neue **Hyundai IONIQ** ist ein zukunftsweisendes Fahrzeug, das in unser Leben passt. Effizient und gleichzeitig begeisternd. Nachhaltig beim Umweltschutz wie beim Fahrspaß. Ein Fahrzeug, das Sie elektrisieren wird.

Als Hybrid mit hocheffizientem Benzinmotor und 32 kW Elektromotor sorgt er für geringen Verbrauch und CO₂-Ausstoß. Zur Probefahrt bereit. In Ihrem Autohaus Hamann am Lindener Hafen.

Kraftstoffverbrauch für den Hyundai IONIQ Hybrid 1.6 GDI 104 kW (141 PS) 6-Gang-DCT: innerorts: 3,9-3,4 l/100 km; außerorts: 3,9-3,6 l/100 km; kombiniert: 3,9-3,4 l/100 km; CO₂-Emission kombiniert: 92-79 g/km; Effizienzklasse: A+.
Stromverbrauch für den Hyundai IONIQ Elektro 88 kW (120 PS) 1-stufiges-Reduktionsgetriebe: kombiniert: 11,5 kWh/100 km; CO₂-Emission kombiniert: 0 g/km; Effizienzklasse: A+. Die nachstehenden Angaben für den Hyundai IONIQ Plug-in Hybrid stellen vorläufige Werte dar. Die endgültigen Werte lagen bei Veröffentlichung noch nicht vor. Kraftstoffverbrauch kombiniert für den Hyundai IONIQ Plug-in-Hybrid: 1,9 l/100 km; CO₂-Emissionen kombiniert: 32 g/km; Effizienzklasse: A+.



OPEL Besser als je zuvor.

Der neue **Opel Mokka X** bringt Premiumformat in die KompaktSUV-Klasse. Mit markantem Design, großen Rädern und Extra-Bodenfreiheit glänzt er in der Stadt und hat gleichzeitig selbst extreme Herausforderungen im Gelände voll im Griff. Das Interieur bietet zusätzlich höchsten Komfort und das exklusive Raumgefühl eines Oberklasse SUV.

Nehmen Sie Platz im neuen Opel Mokka X. Wir sind startbereit zu einer ausführlichen Beratung und gern auch zu einer Probefahrt.

Kraftstoffverbrauch Opel MOKKA X innerorts 4,4-9,9 l/100 km, außerorts 3,6-6,3 l/100 km, kombiniert 3,9-7,6 l/100 km; CO₂-Emission kombiniert 103-159 g/km (gemäß VO (EG) Nr. 715/2007. Effizienzklasse A++-E.

80 Jahre



OPEL



HYUNDAI

hamann



Autohaus Hamann GmbH • Davenstedter Str. 120 • 30453 Hannover • Telefon 0511/9 21 66-0 • www.hamann-hannover.de

Whisky – Genuss und Lebensart

„Man muss dem Leben immer um einen Whisky voraus sein.“

Humphrey Bogart

Whisky-Tastings werden immer beliebter. Hier können Interessierte entdecken, was Kenner längst wissen: Whisky ist viel mehr als ein alkoholisches Getränk - Whisky ist ein Synonym für Genuss und Lebensart. Beim „Tasting“ oder „Nosing“ tauchen die Teilnehmer tief in die Welt der exklusiven Tropfen ein.

„Welcher Whisky darf's denn sein? Ein Blended Malt oder Blended Grain, ein Bourbon, ein Rye, ein Single Malt Whisky oder gar ein Single Cask?“ Das erste, was dem erstaunten Laien in einem Einsteiger-Tasting vermittelt wird, ist die schier unglaubliche Vielfalt der Whisky-Sorten. Whisky ist niemals gleich Whisky. Jede Marke vereint in sich einzigartige Merkmale, die abhängig vom verwendeten Wasser und Getreide über den Destillationsprozess bis hin zur Lagerung für ihren unverwechselbaren Geschmack sorgen.

Die Ursprünge des Whiskys reichen bis ins 5. Jahrhundert zurück. Irische oder schottische Mönche waren die Ersten, die ein Verfahren entwickelten, mit dem sich aus Getreide ein Destillat gewinnen ließ. Dabei hatten die braven Mönche nur Gutes im Sinn, sie nannten ihr Produkt „uisge beatha“ – Wasser des Lebens – und verwendeten es zuerst als Medizin. Über die Klöster wurde das Wissen um seine Herstellung weiter verbreitet. Als das „Lebenswasser“ Eingang in die Gaststätten fand, trat es im Laufe der Jahrhunderte seinen Siegeszug um die Welt an. Whisky wird heute überall getrunken und in vielen Ländern hergestellt. Doch die bedeutendsten Sorten kommen nach wie vor aus Irland und Schottland, aber auch aus Nordamerika.

Bis heute gilt die Whisky-Herstellung als Kunst. Traditionsreiche Destillerien hüten ihre teils uralten Rezepte wie Schätze, um die Einzigartigkeit ihrer Whiskys zu bewahren. Ein Kenner soll in einem Glas Whisky wie in einem Buch lesen können: Wenn Whisky seine Aromen entfaltet, heißt es malerisch, erzählt er etwa von den Quellen der Insel Islay oder dem Schmelzwasser der Rocky Mountains, von Torffeuern oder von Eichenfässern, in denen zuvor Sherry oder Wein lagerte.

In einem Whisky-Tasting bekommen die Teilnehmer die Gelegenheit, die Geschmacksvariationen und Qualität erlesener Whiskysorten zu erleben. In der Regel werden bis zu sechs verschiedene Whiskys gereicht, und ähnlich wie bei einer Weinprobe führt der Weg des Schmeckens und Riechens von den milden zu den kräftigen Sorten. Jeder Anbieter hat seine erklärten Favoriten im Angebot, im besten Fall kleine Partien ausgesuchter Brennereien, die man sonst nirgendwo finden kann.

Informationen rund um Herstellung und Herkunft des Whiskys wie auch der Wahl des richtigen Glases sollten einen Einsteiger-Abend abrunden. Aber auch passionierte Whisky-Liebhaber kommen auf ihre Kosten, wenn sie mit Gleichgesinnten fachsimpeln können und einen Tropfen ins Glas bekommen, der lange im Gedächtnis bleibt.

Die Nachfrage steigt. Karen Falkenhagen, die in Hannovers Stadtmitte das Geschäft „Vom Fass“ betreibt und regelmäßig Whisky-Tastings anbietet, glaubt, dass sich ein Trend entwickelt. „Die Anfragen kommen aus allen Altersgruppen der Erwachsenen“, sagt sie, „zunehmend interessieren sich auch immer mehr Frauen für Whisky.“ Whisky zu trinken hieße, das Schnellebige zurückzunehmen und Genuss in Ruhe zu zelebrieren. Umso schöner, wenn man das Erlebnis mit anderen in netter Atmosphäre teilen kann.

Foto: freewallpaper





Achim Greser

Heribert Lenz

Foto: Museum Wilhelm Busch – Deutsches Museum für Karikatur und Zeichenkunst

Greser & Lenz: Witze für Deutschland

Aus Anlass der Verleihung des 10. Karikaturpreises der deutschen Anwaltschaft zeigt das Museum Wilhelm Busch in der Kabinettausstellung „Greser & Lenz: Witze für Deutschland“ rund 60 Werke des Karikaturistenduos, darunter Zeichnungen für die „Frankfurter Allgemeine Zeitung“, den „Focus“ oder die „Titanic“.

Am 3. November 2016 verlieh die Bundesrechtsanwaltskammer den mit 5.000 Euro dotierten Karikaturpreis der deutschen Anwaltschaft an Achim Greser und Heribert Lenz. Bereits zum zehnten Mal wird mit dem Preis das unermüdliche Engagement national und international herausragender Karikaturisten geehrt, die aktuelle politische und kulturelle Missstände mit ihren kritischen Darstellungen

scharfsinnig auf den Punkt bringen. Die Preisverleihung fand erstmals in Hannover, im Deutschen Museum für Karikatur und Zeichenkunst statt. Zu den bisherigen Preisträgern zählen unter anderem Ronald Searle, Marie Marcks, Gerhard Haderer, Hans Traxler und Steve Bell. Die Preisverleihung war zugleich Auftakt der Kabinettausstellung „Greser & Lenz: Witze für Deutschland“.

Seit 1996 zeichnen Achim Greser (*1961) und Heribert Lenz (*1958) gemeinsam Karikaturen für große deutsche Zeitungen wie die „Frankfurter Allgemeine Zeitung“ oder den „Focus“ und haben damit ein Stück Pressegeschichte geprägt. Sie bewegen sich an der Schnittstelle von Karikatur, Illustration und Comic, denn den unverwechselbaren Stil erhalten ihre Zeichnungen durch die Zugabe von Texten, platziert in Sprechblasen, Texttafeln und Bildunter-

schriften. Mit Wortwitz und List thematisieren Greser & Lenz in ihren kritischen Darstellungen die brennenden politischen und gesellschaftlichen Geschehnisse – getreu ihrem Motto „Jeder Krieg hat seine Opfer, das gleiche gilt für den guten Witz“. Gezeigt wird eine Auswahl an Karikaturen, erschienen in der „Frankfurter Allgemeinen Zeitung“ und dem „Focus“, aus den Bereichen Politik, Sport, Religion und allgemeines Zeitgeschehen. Zudem werden Illustrationen zur wöchentlich in der „FAZ“ erscheinenden Seite „Staat und Recht“ und Blätter der Reihe „Die Roten Strolche“, veröffentlicht 1994 in der „Titanic“, präsentiert.

Museum Wilhelm Busch – Deutsches Museum für Karikatur und Zeichenkunst
Georgengarten • 30167 Hannover
www.karikatur-museum.de



Breaking News



Gibt es ein Entrinnen vor dem Fluch der neuen Welt?

RADIO Hannover 87.6

DIE STIMME DER STADT



Wir lieben Hannover!

Der erste private, lokale Radiosender für die Stadt und Region Hannover hat im Frühjahr 2014 den Sendebetrieb auf der UKW-Frequenz 87.6 MHz aufgenommen und sendet an 365 Tagen im Jahr, 24 Stunden am Tag.

Im Fokus des Programms steht die umfassende Berichterstattung über politische, wirtschaftliche, gesellschaftliche und kulturelle Themen der Region Hannover. Immer auf den Punkt, kreativ und authentisch. Weltnachrichten, Sportberichte und Veranstaltungstipps runden das Programm ab. Mit diesem Programm erreicht Radio Hannover die Zielgruppe der 29- bis 59-Jährigen.

Das Team aus erfahrenen Radiomachern sorgt non-stop für aktuelle Nachrichten, sendet Beiträge, Sportberichte, Kultur- und Veranstaltungstipps und Interviews und ist dafür täglich in Hannover unterwegs auf der Suche nach interessanten Themen für seine Hörer. Insbesondere die Hannover-News, immer werktags zur halben Stunde, informieren lokal und immer aktuell. Zum Team gehören u.a. Björn Stack als Programmdirektor, Claudia Fyrnihs, Dörthe Hansen, Kultmoderator Jens-Peter Beiersdorf oder Laura Zacharias.

In den Mittagsstunden informiert Radio Hannover zudem mit speziellen Sendungen über Kulturereignisse, Dienstleistungen, Immobilien, Jobs, Produkte, Gastronomie oder Sportvereine in und um Hannover.

Neben der lokalen Berichterstattung bietet Radio Hannover ein abwechslungsreiches Musikprogramm, das aus Musik-Klassikern der vergangenen 40 Jahre und auch aktuellen, neuen Hits besteht. Ebenfalls bietet das Programm Freiräume für Specials wie die „Grenzwellen“ von Ecki Stieg. Die Kultsendung schaffte hierdurch nach 17 Jahren den Weg zurück ins Radio.

„Die Hannoveraner können von uns ein erwachsenes Programm erwarten, das umfassend über alles in und um Hannover berichtet und auch über den Tellerrand hinausschaut. Unser Motto lautet: Wir lieben Hannover und spielen einfach gute Musik“, sagt Martin Wöbbeking, der mit Frank Maass Geschäftsführer des Senders ist.

„Neben der regionalen Relevanz für nationale Werbekunden ist es Radio Hannover in seiner noch jungen Geschichte gelungen, einen messbaren Mehrwert für die lokale Werbewirtschaft zu generieren“, freut sich der Marketing- und Vertriebsleiter Benjamin Kahnt. „Lokal ist Trumpf“ gilt also nicht nur im redaktionellen Programm des Senders, sondern ebenfalls im Angebot für die werbetreibenden Unternehmen.

Promotion

Das Büro der Zukunft: Begegnungsort und Multitalent

Wie sieht das Büro von morgen aus? Der Ruf nach flexiblen Räumen wird größer - in denen sich Kreativität entfalten kann. Ein Arbeitsort, an dem Menschen gerne arbeiten, ihr Potenzial entfalten können. Dabei erinnert die Büroumgebung und das Interieur mit oft wohnlichem Charakter nicht selten an das eigene Zuhause! In offenen „Open-Space“ Arbeitswelten laden gemütliche Sitzlandschaften oder „In-between-Zonen“ dazu ein, spontan in Teams zusammen zu kommen. Agiles und projektbezogenes Arbeiten wird somit ermöglicht. „Raum-in-Raum-Lösungen“ bieten zudem Rückzugsmöglichkeiten an, damit störungsfreies Arbeiten oder Regeneration möglich sind. Der Arbeitsort wird zum Multitalent und muss unterschiedlichen Bedürfnissen gerecht werden. Oftmals braucht es nicht mal mehr einen festen Arbeitsplatz, denn dieser wird täglich von den Mitarbeitern neu gewählt. Alles Zukunftsmusik? Die Forderung nach neuen Arbeitsformen wird immer lauter in der Gesellschaft. Eine neue Arbeitskultur des Vertrauens

ist im Vormarsch, bei der ergebnisorientiertes und selbstbestimmtes Arbeiten im Mittelpunkt stehen. Eine funktionale und atmosphärische Büro- und Arbeitslandschaft sollte dies unterstützen, einen Ort des guten Arbeitens und das Unternehmen als attraktiven Arbeitgeber zeigen. Die **pro office Einrichtungsexperten** entwickeln individuelle und an die Wünsche des Kunden angelehnte Lösungen. Jeder Planungsschritt lässt das zukünftige Büro und die Arbeitslandschaft sichtbar werden, wird visuell und realitätsnah dargestellt. Ob für kleine Büro- oder Open-Space-Lösungen: Die Einrichtung, Farben, akustisch wirksame Lösungen sowie dynamische Lichtlösungen sorgen für Gesundheit und Wohlbefinden am Arbeitsplatz. Sie werden Teil des Wertebildes und der Marke eines Unternehmens. Neue Arbeitsplatzkonzepte bringen das Wissen des Einzelnen und das vorhandene Kollektivwissen für alle Beteiligten im Unternehmen zukünftig zusammen: Kommunikativ, digital, fokussiert, vernetzt.

Promotion

Foto: steelcase.com



WAS ZÄHLT SIND
WERTE,
AUSDRUCK
UND SIE.



Know your classics. USM pflegt die Reduktion auf das Wesentliche: klassisches Design, klare Formen, unaufdringliche Eleganz.

Anzeige

#usmmakeityours

pro **office**
Büro + Wohnkultur

Theaterstraße 4-5, 30159 Hannover
Tel. (0511) 950798 80 Fax. (0511) 950798 90
info.hannover@prooffice.de | www.prooffice.de

2nd **life**
by pro **office**

Berliner Allee 9-11, 30175 Hannover
Tel. (0511) 336539 50 Fax. (0511) 336539 49
2ndlif@prooffice.de

USM
Möbelbausysteme

www.usm.com



Hannover sucht den Superstar!

GESPRÄCH MIT DEM BEKANNTEN EVENTMANAGER MARLON MELZER ÜBER DIE MUSIKBRANCHE UND WIE SCHWIERIG ES IST, VON HANNOVER AUS TALENTE ZU FÖRDERN...

Sie sind u. a. Geschäftsführer der Trend ID GmbH. Was sind Ihre Hauptaufgaben als Eventmanager?
Neben dem Planen von Events schule ich mein Personal. Meine Philosophie ist, dass jeder Mitarbeiter in meinem Unternehmen – egal ob Praktikant, Azubi oder Projektleiter – alle relevanten Inhalte vermittelt bekommt. Anders gesagt: Jeder sollte wissen, was läuft, um mitreden zu können. Neben meiner Kernarbeitszeit täglich im Büro bin ich natürlich auch auf vielen Veranstaltungen unterwegs. Dort geht es aber mehr darum, Projektleiter zu unterstützen oder mit den Kunden im Austausch zu sein.

Sind Sie auch international tätig?

Klar, allerdings sind Top-Veranstaltungen im Ausland wie dieses Jahr mit Mark Forster oder PUR besondere Highlights und stellen auch für mich immer wieder eine neue Herausforderung dar.



Andre Roszewicz, besser bekannt im Internet als „aberANDRE“, ist einer der jungen Künstler, die Sie aktuell intensiver fördern. Was sind dabei die größten Probleme?

In unserem Business sprechen wir nie von Problemen, sondern vielmehr von Herausforderungen. Einen jungen Künstler deutschlandweit bekannt zu machen, ist mit Sicherheit eine ziemlich komplexe Aufgabe. Dazu gehört natürlich virales Marketing wie Facebook und Co., aber auch andere Marketingtools wie das Organisieren eines Auftritts auf einem großen Event oder das Erstellen eines Videoclips.



Wie weit sind Sie bisher gekommen?

Wir haben eine Menge erreicht und sind mit der Umsetzung zufrieden. Dennoch ist noch viel Luft nach oben, denn nicht gleich beim ersten Anlauf wird aus einem Sänger gleich ein Popstar. Das alles braucht Zeit und die geben wir dem Künstler und auch uns in unserem Team. Schneller Erfolg führte bei vielen auch zum schnellen Niedergang, daher ist man professionell genug, sich innerhalb des Konzeptes auch das nötige Zeitfenster zu geben.

Sie haben gesagt, Sie halten Andre für ein ganz großes Talent. Was macht sein Talent aus? Und was braucht man außer Talent heute noch?

Wenn jemand neben einer guten Stimme eine starke Bühnenpräsenz hat und die Leute mitreißen kann, dann ist das Talent, das hat Andre zweifelsfrei.

Wo tritt Andre demnächst auf? Ist ein Album in Planung?

Nach vielen Auftritten bei Festivals als Live Act Support unserer DJs ist nun erst einmal Studioarbeit angesagt, das Album ist in Arbeit. Sobald es fertig ist, darf man dann auf ein komplettes Konzert gespannt sein...

Ist es eigentlich schwieriger, von Hannover aus als Künstler bundesweit die Charts zu erobern, als z. B. von Hamburg oder Berlin aus?

Das kann man pauschal so nicht sagen. Hannover hat mit Mousse T, den Scorpions oder auch Lena sogar international erfolgreiche Acts. Also es ist überall möglich und selbstverständlich auch gut von Hannover aus. Voraussetzung sind ohnehin meist gute Kontakte, natürlich Talent und Durchhaltevermögen und das alles ist ja nicht ortsgebunden.





Edelgard Wollny
Inhaberin

	Flexibilität		Leistung	
	Qualität		Motivation	
	Zuverlässigkeit			

WOLLNY PERSONAL

steht für faire
Zusammenarbeit –
für Kunden und
Mitarbeiter



Schillerstr. 31
30159 Hannover
Telefon: 0511 306466

personal@wollny-personal.de
www.wollny-personal.de

Anzeige



Eyecatcher: extralanger Ohrring



FEMININ, INDIVIDUELL - UND GERN ETWAS MEHR!

SCHMUCKTRENDS 2017

Lieben Sie filigrane Ketten? Davon sollten Sie in dieser Saison unbedingt ein paar mehr miteinander kombinieren, vielleicht sogar viele – und zwar in unterschiedlichen Längen: „Mehr ist Mehr“ lautet das Motto. Ein dekoratives Muss sind die sogenannten Choker, Halsbänder, die sehr reizvoll wirken im Zusammenspiel mit superlangen Anhängerketten. Auch Ringe und Armreifen werden mehrfach übereinander gestapelt - und manchmal zieht einfach der schmale Armreif am Oberarm alle Blicke auf sich ...

Haarkette, Schulterkette, Sonnenbrillenkette

Wunderbar, die Kette im Haar! Funkelnder Haarschmuck liegt im Trend auf den Fashion Weeks. Als außergewöhnliches Accessoire zeigt er die besondere Individualität seiner Trägerin. Neuerdings schmücken spannend coole Gliederketten die zarte Schulterpartie der Frau. Und an einer massiven Gliederkette, mehrfach um den Hals gelegt, findet endlich die (Sonnen-) Brille ihren chicen Platz.

Der Ohrring als Statement

Der Schmuck am Ohr schmeichelt jeder Frau – und 2017 darf er zum Statement werden: Tragen Sie einfach nur einen, aber dafür einen schön opulenten Ohrring! Dazu sind in dieser Winter-Saison extralange Ohrhänger angesagt. Sie lenken den Blick des Betrachters auf den feinen femininen Hals der Frau. Entsprechend sollten Ohrringe eigentlich nicht immer als Paar daherkommen! 2017 dürfen Sie sie einfach mixen - und Ihr Ohrschmuck wird wahrlich zum Eyecatcher. Wer es dennoch lieber dezent und business-like mag, wählt die Ohrringe-Tropfen, die sind immer in.

Nicht nur zur Partysaison:

Perlen, Broschen und Edelsteine

Große farbige Edelsteine auf Ringen, Armbändern und als Kettenanhänger sind ein Must-have der Saison! Sie feiern als Revival der Siebziger ihren starken Auftritt. Außerdem zieren Perlen, eben „Girl's best Friends“, in neuen wilderen Formen den Finger der Frau. Rockig-modern darf's mit Perle als Halsspange sein. Übrigens feiert die Brosche 2017 ein absolutes Comeback! Sie ist ab sofort wieder trendig nicht nur auf Pullovern, Blusen und Revers, sondern schmückt in XXL-Format auch das Haar der Frau. Unauffällig dezent war gestern, individuell und extravagant ist heute! ■

Sigrid Tille



Fotos:
Hersteller

Große farbige Edelsteine -
ein Must-have 2017

NEUES
THEATER
HANNOVER

*Ihr
Unterhaltungstheater*

Uraufführung

mit Gaby Blum, Annette Schneider,
Tanja Schumann, Werner Opitz
und Kay Szacknys

Inszenierung: Andreas Werth

24.11.2016 bis
04.03.2017



Der Muttersohn

Komödie von
Florian Battermann

VORSCHAU

09.03. bis 13.05.2017

DREI MANN

IN EINEM BOOT

Komödie von Jerome K. Jerome
mit Wolfgang Finck, Gideon Rapp u.a.

18.05. bis 08.07.2017

MACHOS AUF EIS

Komödie von Christian Kühn
Inszenierung: Oliver Geilhardt

Georgstraße 54 · 30159 Hannover
Telefon (0511) 36 30 01

www.neuestheater-hannover.de



Anzeige

Änderungen vorbehalten

Herrlich winterlich!

ZAUBERHAFTER WINTER-ZOO
IM ERLEBNIS-ZOO HANNOVER



Ein Winter-Wunderland mitten im Erlebnis-Zoo! Vom 25. November 2016 bis 12. Februar 2017 verwandeln sich Meyers Hof und Müllewapp mit Unterstützung des Netzbetreibers Avacon in eine funkelnde Winter-Welt – ein Rundumwinterzauberpaket für die ganze Familie und alle, die den Feierabend genüsslich einläuten wollen! Mit Schlittschuhbahn unter freiem Himmel, Rodelrampen, Wintermarkt mit kulinarischen Köstlichkeiten, Kunsthandwerk und regionalen Spezialitäten, Eislaufschule, Weihnachtsmann und Eisdisco!

Über 1.000 Meter Lichterketten, 200 Leuchtgirlanden und -sterne, 250 Meter illuminierte Eiszapfenvorhänge und 27 tierische Leuchtfiguren tauchen den Winter-Zoo in ein stimmungsvolles Licht. Zwischen den festlich beleuchteten Fachwerkhäusern lädt die große Open-Air-Eislaufbahn zum verträumten Dahingleiten und zu Sprints in gekonnter Kufentechnik ein. Auf dem Rodelberg locken die schwungvollen Bahnen zu rasanten Abfahrten – für die Eiszwerge gibt es natürlich wieder die beliebte Porutscher-Bahn. Gruppengaudi garantiert heißt es auf vier Bahnen beim Eisstockschießen und Curling (Reservierung erforderlich!), während das große Kinderkarussell mit über 40 Plätzen Kindheitsträume weckt.

Auf dem stimmungsvollen Winter-Markt duftet es verführerisch: Es gibt Schmalzkuchen, rustikalen Krustenbraten, knusprig gebackene Waffeln, traditionelle Gulaschsuppe oder leckeren Flammhachs im Brötchen. Glühwein (ganz traditionell, zudem Holunder-Ingwer-, Erdbeer-Vanille-, Kirsch-, Heidelbeer- und Schlehenglühwein), Bratapfel- und Zwetschgenpunsch sowie heiße Schokolade wärmen richtig schön auf. Und an den Wochenenden lässt es sich ausgiebig in den urigen Weihnachtsmarkt-Hütten nach tollen Weihnachtsgeschenken stöbern. Wechselnde Aussteller präsentieren Kinder-Mützen, Kissen, Decken, Frühstücksbrettchen, einzigartige Kuschtiere, hausgemachte Marmeladen, leckere Mandeln und Süßwaren und und und...



Eintritt und Öffnungszeiten

Der Eintritt in den Winter-Zoo ist ab 16 Uhr frei!
(Eintrittspreise für den Erlebnis-Zoo von 10-16 Uhr siehe www.erlebnis-zoo.de)

Winter-Zoo-Öffnungszeiten:

Bis zu den Weihnachtsferien (25.11.-20.12.) öffnet der Winter-Zoo montags bis freitags immer ab 16 Uhr (Mo-Do bis 20 Uhr, Fr bis 21 Uhr).

An den Wochenenden und in den Nds. Ferien (21.12.-06.01) ist von 11 bis 20 Uhr geöffnet.*

Nach den Winterferien (07.01.- 12.02.) öffnet der Winter-Zoo immer **freitags** (16-20 Uhr), **sonnabends** und **sonntags** (11-20 Uhr).

Weitere Informationen unter www.erlebnis-zoo.de/winterzoo

*Ausnahmen: 24.+31.12.: 11-14 Uhr. 25./26.12., 1.1.: 11-19 Uhr





*Blick auf die festlich beleuchtete Altstadt von Hannover.
Foto: Hannover Marketing und Tourismus GmbH*



WILLKOMMEN IN DER WELT VON

Lifestyle @ Luxus

Seit 1988 ist die kleine, edle Passage ein Treffpunkt für alle, die das Besondere lieben: exklusiv einkaufen in entspannter Atmosphäre!

Traditionsreiche Familienunternehmen und vielversprechende Newcomer bieten hochwertige Damenmode, Accessoires, Schmuck, Kosmetik und vieles mehr.

Die persönliche Beratung ist die Leidenschaft der meist noch inhabergeführten Geschäfte. Wandeln Sie durch die Passage, entdecken Sie wahre Schätze, denn einige Geschäfte erreichen Sie nur von innen! Die Kröpcke Passage ist eine Durchgangspassage von der Luisenstraße zur Rathenastraße.

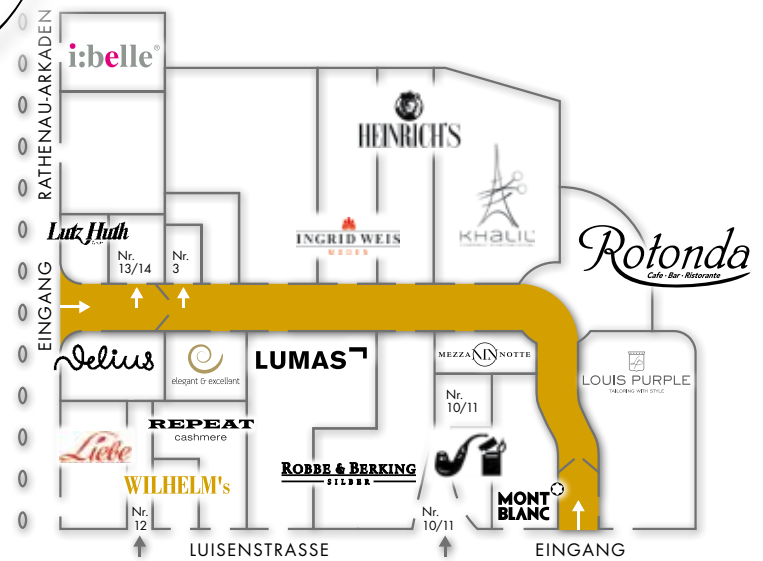

Fotos: O. Vossilage

In der Weihnachtszeit erscheint die Passage im festlichen Glanz.

Dank des gläsernen Kuppeldaches kann hier bei Wind und Wetter geshoppt und in Ruhe flaniert werden. Die mediterranen Farben in der Passage laden zum Verweilen im Restaurant ROTONDA ein. Italienische Köstlichkeiten werden Ihnen vom Inhaber Antonio Origlio und seinen freundlichen Mitarbeitern serviert.

Erleben Sie eine herrliche Adventszeit mit unseren weihnachtlichen Aktionen! Jeden **Adventssamstag** gibt es eine Überraschung in der Passage. Besuchen Sie uns an unseren Veranstaltungstagen **29.11. | 06.12. | 13.12. | 20.12.**



Ein wenig versteckt liegt der Eingang zur Passage über die Rathenastraße. Hier finden Sie auch die Aufgänge zu den Büros und Praxen.

Christopher v. Berlepsch im Interview



Offen, klar und stringent beantwortete Hannover's bedeutender Unternehmer und Mann des öffentlichen und kulturellen Lebens, Christopher v. Berlepsch, die Fragen unseres Journals Esthetic Pure.

Herr v. Berlepsch, Sie sind ein erfolgreicher Unternehmer. Gibt es Projekte, die Ihnen besonders am Herzen liegen?

Grundsätzlich liegen mir alle Projekte, in die ich mich einbringe, am Herzen! Aber natürlich hat unser NEUES THEATER einen besonderen Stellenwert. Zum einen natürlich familiär bedingt (mein Vater James v. Berlepsch gründete das Haus 1962), zum anderen

aber auch, weil wir – nach einer ab 2008 notwendigen Neustart-Phase - inzwischen recht kontinuierlich zeigen, dass ein Unterhaltungstheater nicht nur seinen Stellenwert in Hannover beweisen, sondern auch unsubventioniert betrieben werden kann!

Man sollte dabei aber auch nicht das andere Familienunternehmen vergessen, welches ich seit 2007 leite: die heutige vB Schünemann GmbH, die im Bereich „Immobilien-Management“ tätig ist. Auch hier waren tiefgreifende Umstrukturierungen sinnvoll und notwendig, um das Unternehmen (existiert seit 1878) den aktuellen Erfordernissen anzupassen.

Auch wenn es sich hier um zwei völlig unterschiedliche Projekte handelt, so haben doch beide ihren speziellen Reiz!



Blick in die Kröpcke Passage im Frühling

Die KRÖPCKE PASSAGE mit ihrer wunderschönen Architektur zählt als Luxus-Adresse in Hannovers Innenstadt. Was bewog Sie zu diesem Konzept?

Das heute existierende Konzept hat ja wenig mit meiner Planung zu tun, denn es besteht in seiner architektonischen Form so bereits seit 1988! Damals waren Passagen „in“, und – etwas anders als heute – wurden eher kleinere Ladenlokale im Innenbereich nachgefragt. Zu jener Zeit war die exklusive Nachbarschaft in der Luisenstraße so noch kaum vorhanden - diese hat sich erst später entwickelt, was natürlich auch der KRÖPCKE PASSAGE zugutekam.

Sicherlich hat auch die - durch die Eigentümer geplante und finanzierte – Modernisierung der Luisenstraße im Jahr 2009 ihren Teil dazu beigetragen, die Wahrnehmung dieses Teils der Innenstadt als eine „gehobene Adresse“ zu verfestigen.

Zum Glück wurde bereits in den 80er Jahren eine Optik für die Neugestaltung gewählt, die auch heute noch zeitgemäß erscheint, sodass wir nicht zwingend in naher Zukunft über eine weitere Modernisierung des Objektes nachdenken müssen ...

Das Neue Theater Hannover in der Georgstraße ist heute eine Institution und begeistert seine Zuschauer immer wieder neu. Wie machen Sie das?

Es wäre schön, wenn man das auf eine einfache Formel bringen könnte... Aber genau das macht das Theatergeschäft ja eben aus: Man WEISS nie genau vorher, ob etwas ankommt oder nicht! Und auch rückblickend wird man bei einzelnen Produktionen immer mal wieder überrascht, wie gut – oder manchmal eben auch weniger gut – sie beim Publikum ankommen ...

Aber es ist natürlich auch keine Auswahl aufs Geratewohl hin: Zum einen fragen wir uns bei Stückauswahl, Besetzung und Inszenierung schon prioritär, was dem Publikum gefallen könnte. Und bleiben der Überschrift „Unterhaltungstheater“ in einem Rahmen treu, der keine zu großen Ausreißer zulässt. Wenn dann die vorstehenden Positionen ausgewählt sind, achten wir natürlich auch im laufenden Betrieb darauf, dass die Zuschauer bei jeder Vorstellung professionell aufgeführtes Unterhaltungstheater zu sehen bekommen und möglichst mit einem Lächeln nach Hause gehen!

Bis in das 12. Jh. zurück reicht das altehrwürdige ursprünglich niedersächsische Adelsgeschlecht v. Berlepsch. Haben Sie das Gefühl, Adel verpflichtet?

In Deutschland wurden die Adelsprivilegien vor knapp 100 Jahren abgeschafft, folglich müsste dann auch Gleiches für die Verpflichtungen gelten ...



Eingang zum Neuen Theater, Foto: O.Vosshage



Stammhaus Schünemann seit 1912



Foto: Flickr.com/Stefan_68

BERÜHMTE HANNOVERANER

Das Von-Alten-Mausoleum

ERINNERUNG AN DEN MANN, DER NAPOLEON (MIT-)BESIEGTE

Roter Backstein blitzt zwischen dem dichten Grün, das das Gut Sundern am Rande des Hemminger Stadtteils Arnum umgibt. Nach wenigen Metern öffnet sich das Blattwerk und eine schmale Allee gibt den Blick frei auf eine filigrane Backsteinruine. Es sind die wenigen Reste eines Mausoleums für den Grafen **Carl von Alten** (1764-1840). „Erbaut wurde es vor mehr als 170 Jahren. Für lange Zeit war das die Ruhestätte des Generals und späteren Kriegs- und Außenministers vom Königreich Hannover – er ist unser berühmtester Bürger“, erzählt Dirk Jüchter, Vorsitzender des Fördervereins Mausoleum Graf Carl von Alten e. V. Hemmingen. „Von Alten wollte unbedingt hier beerdigt werden. Er war einfach gern auf dem Familiengut in Wilkenburg und hat den Platz für sein Mausoleum selbst

ausgesucht.“ Heute ist wieder zu erahnen, was für ein besonderer Bau das Mausoleum und wie ausgesucht der Standort dafür war. Und es wird nachvollziehbar, dass sich Carl von Alten in Hemmingen ganz in der Nähe seiner gewünschten letzten Ruhestätte möglicherweise Entspannung und Frieden nach seinem vielseitigen, aber auch harten Leben als Soldat und Politiker erhoffte. Er wurde als neuntes Kind in Hannover geboren und verlor als Dreijähriger seine Mutter. Schon früh war seine militärische Laufbahn festgelegt. Als Napoleon 1803 das Kurfürstentum Hannover – erst elf Jahre später (1814) sollte es zum Königreich erhoben werden – besetzte und das Heer auflöste, sammelte von Alten die versprengten Truppen und organisierte für seine Soldaten eine Überfahrt nach England. Es folgten zahlreiche Einsätze und schließlich am 18. Juni 1815

die legendäre Schlacht von Waterloo. Dabei kämpfte eine Allianz englischer, preußischer, österreichischer und russischer Truppen zusammen mit den Hannoveranern gegen Napoleon, der seine einstige Machtfülle über Europa zurückgewinnen wollte. Carl von Alten befehligte eine Division britischer und hannoverscher Soldaten. Sie kämpften an einer entscheidenden Gefechtslinie zwischen den Engländern und Napoleons Armee und hielten einen strategisch wichtigen Hof so lange, bis mit dem preußischen Feldmarschall Gebhard Leberecht von Blücher (1742-1819) die dringend benötigte Verstärkung kam. Damit drehte sich die fast verloren geglaubte Schlacht. Es war auch von Altens Verdienst, dass Napoleon am Ende besiegt werden konnte. Zum Dank wurde der Hannoveraner zum General befördert und in den Grafenstand erhoben.



Foto: HRehme

In den nächsten Jahren wurden von Alten in Hannover für seinen militärischen Einsatz große Ehren zuteil. So wurde im Gedenken an die Schlacht von Waterloo von dem damaligen Stararchitekten Georg Ludwig Friedrich Laves (1788-1864) auf dem Waterloo-Platz eine Säule erbaut und am Jahrestag der Schlacht im Juni 1832 eingeweiht. Von 1837 an führte von Alten das Kriegsministerium des Königreichs Hannover und beschäftigte sich mit der Reformierung des Heereswesens. Zwei Jahre später realisierte er einen langgehegten Wunsch und fuhr nach Rom. „Dies sollte seine letzte Reise sein“, berichtet der Vorsitzende des Fördervereins. „Auf dem Rückweg erlitt der mittlerweile 75-jährige einen Schlaganfall und starb wenige Tage später am 20. April 1840.“ Von Alten hatte sich für seine letzte Ruhestätte einen verlandeten Leinearm in

der Nähe des Familiengutes ausgesucht. Wie auch die Gedenksäule auf dem Waterloo-Platz entwarf Architekt Laves die Familien-Grabkapelle. Doch er überließ die Fertigstellung dem zu der Zeit noch jungen Architekten Conrad Wilhelm Hase (1818-1902). Der schuf weitere markante Bauwerke in Hannover, so das Künstlerhaus in der Innenstadt sowie die Christuskirche am Klagesmarkt in der hannoverschen Nordstadt. **Carl von Alten** hat seine letzte Ruhestätte zwar mittlerweile längst in der hannoverschen Neustädter Hof- und Stadtkirche gefunden. Dennoch wäre er sicherlich froh, wenn der Verfall seiner Familien-Grabkapelle aufgehalten würde. (Auszug aus dem gerade erschienenen Buch „Hannoversche Geheimnisse - 50 neue Geschichten aus der Landeshauptstadt und der Region Hannover“ (192 Seiten, 14,90 Euro, ISBN 978-3-946581-07-9).



So kommen Sie zum Von-Alten-Mausoleum: Das Mausoleum liegt am Rande des Hemminger Stadtteils Wilkenburg. Von der Straße Im Sundern geht ein Landwirtschaftspfad ab. An der Weggabelung führt der Weg rechts zur Familien-Grabkapelle.

Das barrierefreie Bad

Das barrierefreie Bad gewinnt immer mehr an Bedeutung. Nicht nur behinderte und ältere Menschen wünschen sich eine Barrierefreiheit im Bad, sondern auch für alle anderen Nutzer gewinnt dieser tägliche Komfort immer mehr an Bedeutung. Es wird zunehmend wichtiger, möglichst lang autark auch im Alter in seiner gewohnten Umgebung selbstständig agieren zu können. Dafür bedarf es möglichst einfach benutzbarer, aber auch pflegeleichter Alltagsutensilien.

Die **RW Hellglas Manufaktur** stellt hierfür eine Reihe von Beispiellösungen im Bereich Duschabtrennungen zur Verfügung. Diese zeichnen sich aus durch eine Vielfalt an Detaillösungen, je nach Bedarf und Gebrauch durch den täglichen Nutzer. Eine Beispiellösung soll hier vorgestellt werden:

„Venezia“ ist charakterisiert durch die einfache Funktionalität einer „Walk-In“-Lösung, wird ohne jegliche Profile, Beschläge, Haltestange und Griffe ausgeführt und ist somit einfach zu pflegen. Das Glas wird hier passgenau eingeklebt und versiegelt, Feuchtigkeit kann sich somit nicht in Halteprofilen absetzen, dort verbleiben und später Schäden verursachen (z. B. Schimmelausblühungen, Kalkrückstände, Korrosion). Eine Aussteifung und damit Stabilität wird hier über ein weiteres Glas, das im rechten Winkel zur Hauptglasabtrennung gestellt wird, gewährleistet. Dieses Glas geht mittels spezieller UV-Verklebung eine kraftschlüssige Verbindung mit dem Hauptglas ein. Es dient dabei nicht nur der Aussteifung der Anlage, es bietet gleichzeitig einen Spritzschutz für den im Hauptglas befindlichen, formschön eingelassenen Ausschnitt, der als Handtuchhalter funktioniert –

eine Detaillösung, die von der **RW Hellglas Manufaktur** entwickelt wurde. Dieser integrierte Handtuchhalter kann in seiner Formgebung den jeweiligen Wünschen seines Nutzers entsprechen (eckig, rund, o. ä.). Hierbei müssen also weder Fliesen verletzt werden noch bedarf es aufwändiger Haltestangen oder Aufhänger für griffbereite Handtücher. Auch kann auf Körbe o. ä. für Shampoo, bzw. Seifen verzichtet werden, wenn man Glasböden verwendet, die ebenfalls per UV-Verklebung dort eingepasst werden, wo der Nutzer es wünscht.

Man begeht seinen Duschbereich ohne große Anstrengung im stets offenen, barrierefreien Zugang. Das Glas wird je nach gewünschter Pflegeleichtigkeit ausgeführt, so dass der Pflegeaufwand über spezielle Glasveredelungen auf ein Minimum reduziert werden kann. Nach dem Duschvorgang wird die Glasduschabtrennung ohne große Mühe mit dem Abzieher vorgetrocknet, um einer Glaskorrosion vorzubeugen und so nachhaltig die Glasduschabtrennung in ihrem Ursprungszustand zu erhalten.

„Man glaubt gar nicht, wie unterschiedlich die Menschen duschen“, sagt **Ralf Wittig**, Geschäftsführer der RW Hellglas Manufaktur. „Jeder Kunde wird bei uns dahingehend befragt und individuell beraten. Diese individuellen Prioritäten im Duschverhalten haben selbstverständlich Einfluss auf gewisse Ausführungen und Notwendigkeiten, die bei der Optimierung der Gestaltung der Duschabtrennung berücksichtigt werden.“

Besuchen Sie uns in unserer Ausstellung!

RW Hellglas Manufaktur

Tel. 0511-2614440 | Limmerstraße 104 | 30451 Hannover www.hellglas.de | info@hellglas.de | [www.facebook.com hellglashannover](https://www.facebook.com/hellglashannover)



Promotion - Foto: Matthias Fischer

Foto: RW Lifestyle / Ralf Wittig

WIR SCHENKEN IHNEN JEDEN TAG EINEN ...

GUTEN MORGEN

Eine gute **Geschenkidee** für Sie selbst oder Ihre Lieben an der Sie **365 Tage im Jahr** Freude haben.

SONDERAKTION IM DEZEMBER

Für Bestellungen bis zum **31.12.2016** erhalten Sie einen **Rabatt** in Höhe von **10 %!**

Besuchen Sie unsere Ausstellung täglich!

(Montags bis Freitags von 10.00 – 18.00 Uhr und Samstags von 10.00 – 14.00 Uhr)



RW Hellglas Manufaktur · Limmerstr. 104 · 30451 Hannover · Tel.: 0511 / 2 614 440
www.hellglas.de · info@hellglas.de · facebook.com/hellglashannover



RINGSGWANDL
 Woanders. Saubere Musik
 und dreckige Geschichten.
 Fr., 09.12.16
 Beginn: 20:00 Uhr
 Pavillon Hannover

NIGHT OF THE PROMS 2016
 Do., 15.12.16
 20:00 Uhr bis 23:30 Uhr
 TUI ARENA

JOE BOWIE & DEFUNKT
 Di., 10.01.17
 Beginn 20:00 Uhr
 Pavillon Hannover

POP ORATORIUM LUTHER
 Das Projekt der 1000 Stimmen
 Sa., 14.01., 19:00 bis 21:00 Uhr
 So., 15.01., 17:00 bis 19:00 Uhr
 TUI Arena



JOACHIM WITT ▲ *Foto: youtube*
 Do., 26.01.17
 Einlass: 19:00 Uhr
 Beginn: 20:00 Uhr
 MusikZentrum Hannover

UB40
 Fr., 03.02.17
 Einlass: 19:00 Uhr
 Beginn: 20:00 Uhr
 Capitol Hannover

**LACRIMAS PROFUNDERE /
 A LIFE DEVIDED**
 Doppel-Headliner-Show
 Sa., 11.02.17
 Einlass: 19:00 Uhr
 Beginn: 20:00 Uhr
 MusikZentrum Hannover

Georgette Dee und Terry Tuck ►
Foto: alchetron



**LOTTO KING KARI &
 DIE BARMBEK DREAM BOYS**
 Fr., 24.02.17
 Einlass: 19:00 Uhr
 Beginn: 20:00 Uhr
 Capitol Hannover

BROILERS
 Di., 07.03.17
 20:00 Uhr bis 22:30 Uhr
 Swiss Life Hall

**30 Jahre
 FURY IN THE SLAUGHTERHOUSE**
 Fr., 10.03., Sa., 11.03., So., 12.03.17
 20:00 Uhr bis 23:00 Uhr
 TUI Arena

▲ *Georg Ringsgandl*
Foto: wikimedia

**GEORGETTE DEE, begleitet
 am Flügel von TERRY TUCK**
 „Ach Du - mein Ach!“
 Oden an die Melancholie
 So., 19.03.17
 Beginn: 20:00 Uhr
 Pavillon Hannover

DADDY COOL
 Das Boney M.-Musical live
 So., 30.04.17
 Beginn: 20:00 Uhr
 Theater am Aegi





MENSCHEN WELTEN

Von der Evolution bis heute beleuchtet sie Aspekte der Menschheitsgeschichte und bietet Einblicke in diverse Kulturen auf fünf Kontinenten.
ab So., 02.10.16
Niedersächs. Landesmuseum

LEIBNIZ-CAKES, INDIA-PRALINEN, PELIKANO
Gebrauchskunst made in Hannover.
bis So., 29.01.17
Museum August Kestner

JAMES RICHARDS
CRUMB MAHOGANY
Videoarbeiten
Sa., 03.12.16 bis So., 05.02.17
kestnergesellschaft

SUSAN PHILIPSZ

Sound-Installationen. Seit zwei Jahrzehnten beschäftigt sich die in Glasgow geborene Künstlerin mit der Umgestaltung und Interpretation musikalischer Quellen vor dem Hintergrund ortsspezifischer Gegebenheiten.
Sa., 10.12.16 bis So., 19.02.17
Kunstverein Hannover

Susan Philipsz ▶
Foto: speedmuseum

HEIKLES ERBE

In zwei Bereichen widmet sich die Ausstellung dem Kolonialismus und seinen Auswirkungen.
Bis So., 26.02.17
Landesmuseum Hannover



ROCHELLE FEINSTEIN
MAKE IT BEHAVE
Malereien, Videos,
Skulpturen und Installationen
Sa., 03.12.16 bis So., 05.02.17
kestnergesellschaft

GRESER UND LENZ
Karikaturen
Fr., 04.11.16 bis So., 26.03.17
Wilhelm Busch -
Deutsches Museum für
Karikatur und Zeichenkunst

FIX UND FOXI ▲
„Comic-Helden“
Sa., 12.11.16 bis So., 26.03.17
Wilhelm Busch -
Deutsches Museum für
Karikatur und Zeichenkunst

NIKI DE SAINT PHALLE – THE BIG SHOTS ...

... präsentiert ihre künstlerische Entwicklung anhand der Meisterwerke (1950-1990).
bis So., 07.05.17
Sprengel Museum Hannover

„BEI SPRENGELS UNTERM SOFA“

Ein SehLabor
Eine Installation für kleine und große Besucher des Museums
bis So., 14.05.17
Sprengel Museum Hannover

LEIBNIZ-AUSSTELLUNG
DER LEIBNIZ UNIVERSITÄT
Ziel der Ausstellung ist es, die vielfältigen Leibnizschen Entdeckungen und Erfindungen mit dem Postulat „theoria cum praxi“ anschaulich zu vermitteln. bis So., 31.12.18
Leibniz Universität Hannover



„Slow“, Foto: GOP

„HUMOR ZONE“
Klimafreundlich, ARTgerecht
und einfach umwerfend!
Mi., 16.11.16 bis So., 15.01.17
GOP Varieté Hannover

„WET – THE SHOW“
Brillante Akrobatik und
wogendes Nass ergeben
spritzige Unterhaltung.
Sa., 26.11.16 bis So., 15.01.17
GOP Varieté Hannover,
Orangerie H.-Herrenhausen

„SLOW“
In der Ruhe liegt die Kraft.
Do., 12.01.17 bis So., 05.03.17
GOP Varieté Hannover

„DIE GROSSE COPERLIN SHOW“
Glitter - Glamour - Comedy
Mi., 08.03.17 bis So., 30.04.17
GOP Varieté Hannover

DER MUTTERSOHN
Uraufführung, Komödie von
Florian Battermann
Do., 24.11.16 bis Sa., 04.03.17
Neues Theater

DREI MANN IN EINEM BOOT
Uraufführung, Komödie von
Jerome K. Jerome
Do., 09.03.17 bis Sa., 13.05.17
Neues Theater

DIE NACHT VON LISSABON
Von Erich Maria Remarque
Premiere
Regie: Lars-Ole Walburg
Bühne + Kostüm: Tine Becker
Musik: Lars Wittershagen /
Silvester von Hösslin
Dramaturgie:
Kerstin Behrens
Sa., 04.02.17, 20:00 Uhr
Cumberlandsche Bühne

DON'T THINK TWICE!
Aufbruch als Leitmotiv:
Bob Dylans bekannter Song
gibt den Impuls für drei
Auftragschoreographien – kreierte von eigenwilligen Repräsen-
tanten des zeitgenössischen Tanzes: Georg Reischl, David Blázquez
und Yaron Shamir. – Uraufführung 14.01.17, Opernhaus



DER FLIEGENDE HOLLÄNDER
Premiere
Oper von Richard Wagner
in drei Aufzügen
Sa., 11.02.17, 19:30 Uhr
Opernhaus

JOCHEN MALMSHEIMER
NEUES PROGRAMM
Hannover-Premiere
Fr., 24.02.17, 20:00 Uhr
Theater am Aegi

KABARETT BUNDES:LIGA
Nektarios Vlachopoulos vs.
Hengstmann Brüder
Auch in diesem Jahr wird auf
dreizehn namhaften Klein-
kunstbühnen bundesweit der
deutsche Kabarett-Meister
ermittelt.
Sa., 18.03.2017, 20:00 Uhr
TAK, Die Kabarett-Bühne

CONTROLLING CROWDS
Premiere
Eine Produktion der Performing
Group mit Jugendlichen aus
Hannover und der Region
Sa., 21.04.17, 19:30 Uhr
Ballhof Eins, Junges Schauspiel

TARTUFFE von Molière
Premiere
Regie: Martin Laberenz
Do., 27.04.17, 19:30 Uhr
Schauspielhaus

◀ *Le Tartuffe*
Stahlstich aus *Oeuvres Complètes de Molière*, Paris, 1872



UB40



UB40 - 2010, Foto: Band

UB40 ist eine populäre multinationale Reggae- und Popband aus Großbritannien. Die Band hatte eine Reihe von Hits, darunter *Red Red Wine*, *I Got You Babe*, *Can't Help Falling in Love* und *Kingston Town*. In ihren Texten schneiden UB40 häufig soziale Themen wie Rassismus oder Arbeitslosigkeit an. UB40 ist ursprünglich die Bezeichnung für ein Formular des britischen Arbeitsamtes: Unemployment Benefit, Form 40.

UB40 tritt am Freitag, den 03.02.2017 im Capitol in Hannover ab 20 Uhr auf. Der Einlass ist ab 19 Uhr.



GOLDRAUSCH

Kosmetik und Permanent Make up



- * Permanent Make Up
- * Zertifizierte Permanent Make Up Ausbildungen
- * Microblading
- * Laserbehandlung
- * CoolSculpting
- * über 10-jährige Berufserfahrung
- * kostenloses Beratungsgespräch
- * Wir freuen uns auf Sie ...

Golddrausch Kosmetik

Knochenhauerstr. 27

Hannover-Altstadt

Tel.: 0511 - 260 74 66

www.golddrausch-kosmetik-hannover.de

Mo.-Fr. 9-18h

Sa. nach Vereinbarung.



Anzeige

Heiß auf alkoholfrei?

Je kälter die Tage, umso beliebter sind heiße alkoholische Getränke wie Punsch und Glühwein, die von innen herrlich aufwärmen. Doch es kann immer Gründe geben, lieber auf Alkohol verzichten zu wollen. Da ist es gut zu wissen, dass die alkoholfreien Varianten von Punsch und Co nicht weniger munden. In der eigenen Küche lässt sich die Vielfalt alternativer Rezepte am besten entdecken. Nelken, Zimt und Kardamom beleben die Sinne auch ohne Alkohol. Probieren Sie es doch einmal aus!

Winterpunsch

Der Klassiker schmeckt auch Kindern

Zutaten

- | | |
|-------------|------------------|
| 1 1/2 Liter | Tee (Früchtetee) |
| 1 Liter | Apfelsaft |
| 1/2 Liter | Orangensaft |
| 1 | Orange |
| | Zimt |
| 1/2 Pck. | Vanillezucker |
| 1 TL | Honig |

Zubereitung:

Den Tee kochen und nach dem Ziehen in einen großen Topf umfüllen. Apfelsaft und Orangensaft hinzugeben. Die Schale der Orange abreiben und ebenfalls in den Topf füllen. Nun die Orange in hauchdünne Scheiben schneiden und zufügen. Vanillezucker, eine Prise Zimt und den Honig hinzugeben und umrühren. Alles erhitzen, aber nicht kochen lassen. Wenn der Punsch heiß genug ist, in Tassen umfüllen.



Foto: Kruse



Volkswagen Automobile Hannover. Mein Autohaus.

Genießen Sie das schöne Gefühl, gut beraten zu sein. Unsere Verkaufsberater sind verrückt nach Autos und wissen auch das, was nicht im Internet steht. Einen unserer 6 Standorte finden Sie garantiert auch in Ihrer Nähe.

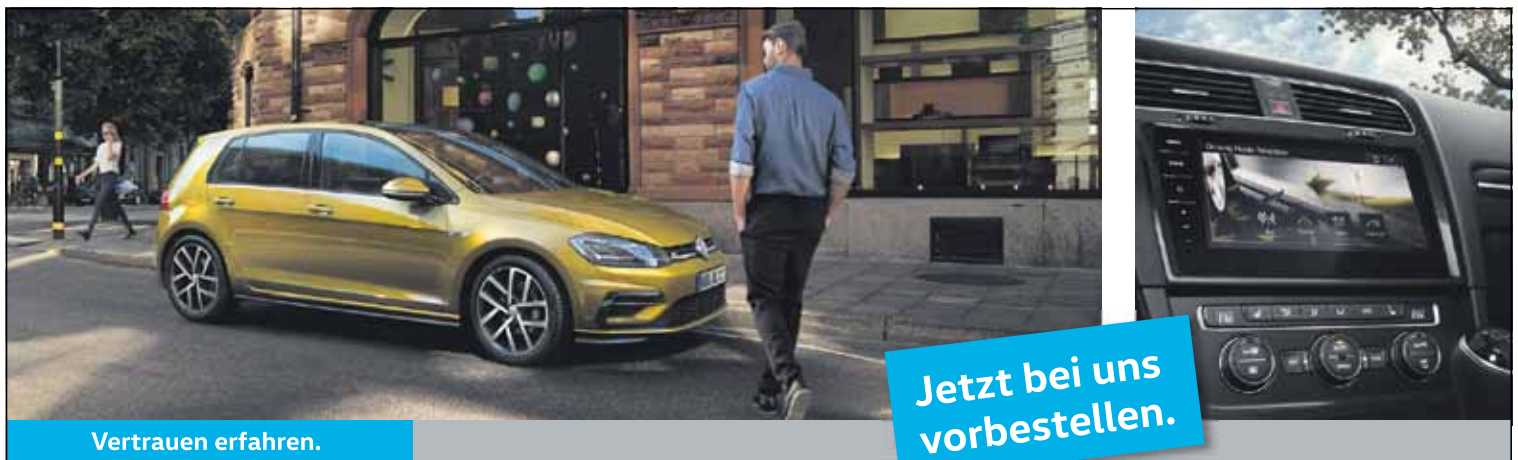

Vertrauen erfahren.

Jetzt bei uns vorbestellen.

Bereit für das, was kommt. Seit 1974.

Freuen Sie sich auf den neuen Golf.

Der Golf ist Kult. Denn wie kein anderes Auto versteht er es, den Bedürfnissen der Menschen nachzukommen. Und auch voraus zu sein. Denn der neue Golf überzeugt mit innovativem Interieur, wie der optionalen Gestensteuerung¹. Dieses Highlight ermöglicht es Ihnen, etwas zu bewegen, ohne es zu berühren.

¹Gestensteuerung nur möglich mit Discover Pro.



Volkswagen

Volkswagen Automobile Hannover GmbH

Autohaus Podbi

Podbielskistraße 295, 30655 Hannover, Tel. 0511 54740-150

Autohaus Bischoff & Hamel*

Hildesheimer Str. 349, 30519 Hannover, Tel. 0511 8609-170

Autohaus Nordstadt

Vahrenwalder Str. 203, 30165 Hannover, Tel. 0511 35858-70

Volkswagen Automobile Region Hannover GmbH

Autohaus Burgwedel

Kokenhorststr. 2, 30938 Burgwedel, Tel. 05139 8086-10

Autohaus Langenhagen

Friesenring 4/8, 30853 Langenhagen, Tel. 0511 726668-199

Autohaus Lehrte

Rudolf-Petzold-Ring 1, 31275 Lehrte, Tel. 05132 5006-444

*Volkswagen Agentur für Nordstadt

www.volkswagen-hannover.de, www.facebook.com/vw.hannover und als Smartphone-App

WALT DISNEY, HARRY POTTER, ZOOTOPIA

Faszination Animation Vom Daumenkino zur 3D Computer-Animation

Animationsfilme faszinieren Millionen, bringen zum Lachen und zum Weinen und machen einfach Spaß. Wer kennt sie nicht, die populärsten Animationsstreifen im Ranking der Filmkritik-Website www.rottentomatoes.com: *Inside Out* und *Finding Nemo*, *Ice Age*, *Toy Story 3*, *Zootopia* und viele, viele andere tolle und berührende Animationsfilme für Groß und Klein. Geradezu süchtig zeigte sich die Nation nach *Harry Potter* mit den realistisch anmutenden Phantasie-Kreaturen als „VFX“ (Visual Effects Animation), wie diese Art von Animation in der Filmindustrie bezeichnet wird. Ob „Daumenkino“, 2D am Computer handanimierte Streifen oder die 3D computer-generierten Trickfilme, immer handelt es sich um traumhafte Figuren und Charaktere, die von einem „Animator“ künstlerisch feinsinnig zum Leben erweckt werden – und das über die Grenzen der Wirklichkeit hinaus. Eine dieser begeistert-ambitionierten jungen Animations-Künstlerinnen ist **Marion Strunck**, zurzeit im Animationsfilm-Hotspot London tätig. Ihr Bachelorfilm „Parrot Away“ hat den Audience Award beim Hamburg Film Festival gewonnen, den Audience Award beim Anima Mundi Festival in Brasilien, den „Highly Commended“ Award bei den CG Student Awards und den „Best Student Film“ Award beim Fedrikstad Animation Festival.

Frau Strunck, in welchem Filmstudio sind Sie kreativ tätig?

Ich habe ungefähr zwei Jahre lang bei „Framestore“ in London gearbeitet, ein tolles Studio mit außergewöhnlichem Talent, das hervorragende, überwältigende Arbeit leistet. Framestore hat so liebenswerte Charaktere wie *Paddington* zum Leben erweckt, uns in *Harry Potters* magische Welten mitgenommen, und für seine herausragende Umsetzung der Szenen in dem Weltraumdrama „Gravity“ wurden Tim Webber und Max Solomon und sein Team mit dem Oscar ausgezeichnet.

Seit dem Sommer arbeite ich nun in der Londoner Filiale von *Industrial Light and Magic (ILM)* mit Hauptsitz in San Francisco - ein ebenso wunderbares Erlebnis, da dieses Studio all die visuellen Effekte und Animationen von *Star Wars* und *Jurassic Park* hergestellt hat. In der deutschen Animationsszene versucht Johannes Wolters mit der Gemeinschaft „INDAC“ mehr Produktion und Animation nach Deutschland zu bringen.



▲ *Krake* - Illustration Marion Strunck

▼ *Paddington* Gruppenfoto: einige Animatoren, Produktionsmanager und Technical Artists des Filmstudios Framestore, vorne links auf der Sitzbank Animatorin Marion Strunck





▲ Kleiner Papagei aus dem Bachelorfilm „Parrot Away“ zeigt, wie das Team mit „Rendering/Shading“ den 2D Effekt auf dem 3D Papagei und dem 3D Set erzeugte.



◀ Fuchs

Tierkarikatur-Zeichnung
von Marion Strunck

Gibt es mehrere Animatoren pro Film?

An einem VFX-Film arbeiten durchschnittlich um die 20 bis 40 Animatoren, abhängig von der Menge an Animationen im Film. Zum Beispiel sieht man in dem Film *Paddington* den Bären *Paddington* in fast jedem Shot, in jeder Szene. Allerdings bemerkt das Publikum oft nicht, wie viel Animation oder visuelle Effekte eigentlich hinter einem Film stecken, da diese realistisch erscheinen und deshalb nicht als computer-generiert erkannt werden. Gibt es in einem Film mehrere Charaktere oder sehr viele Szenen mit einem Charakter, so wird das Animationsdepartment manchmal in mehrere kleine Teams aufgeteilt. Jedes Team kann etwa aus drei bis sieben Mitarbeitern bestehen und arbeitet unter einem eigenen Animationsleiter, der auf Kontinuität, Charakterentwicklung und schauspielerischen Ausdruck der Figuren achtet.

Erhalten Sie Animationsvorgaben bei einem sehr großen Film?

Bei der Produktion eines großen Films gibt es mehrere Abteilungen. Studios, die visuelle Effekte produzieren, machen Postproduktion, sind also nach dem Filmen am Set gefragt. In einem Kunstdepartment wird Concept Art gezeichnet, das vorgibt, wie der Charakter aussieht. Das wird weitergereicht an das Modellddepartment, das wiederum ein Charaktermodell im Computer formt. Danach kommt es in das Texture Department, wo die Texture Artists eine Texture auf den Charakter „malen“ zum Beispiel eine bestimmte Hautfarbe mit Sommersprossen oder Reptilienschuppen etc. Dieses Modell wird an das Rigging Department gegeben, das Muskeln, Skelett und die Kontrollpunkte/-griffe anbaut, die die Animatoren bewegen sollen, also vom Kopf bis hin zum Lachmuskel, bis hin zur Lippe oder Augenlid und Iris, eben alles, was sich bewegt. >>



Wie entsteht konkret der Charakter einer Figur?

Die Persönlichkeit und die Bewegungen einer Figur werden meist durch einen Schauspieler vorgegeben, der gewisse Charaktereigenschaften vorspielt. Manchmal spielen wir auch eine Szene selbst, um gewisse Bewegungen richtig umzusetzen. Da die Charaktere, die wir animieren, selten die Anatomie eines Menschen besitzen, müssen wir vorsichtig sein bei der Interpretation der Körperlichkeit, die uns die Darbietung des Schauspielers oder die Vorstellung des Direktors in Bezug auf die Figur vorgeben. Im Animationsdepartment arbeiten wir jedenfalls nach diesen Grundlagenvorgaben.

auf Schatten achten - und das Compositing Department, das sicherstellt, dass der Charakter und die Simulationen in den Rest des Filmes passen sowie Tiefe des Bildes, Farben, Saturation, Licht und Schatten stimmen. Für jedes Department gibt es einen Head of Department und mehrere Supervisor, die einzelnen Filmen zugeteilt sind und die Arbeit für diese Filme überblicken und voranbringen. Der Arbeitsvorgang ist sehr flüssig und offen, da wir zwischen den verschiedenen Departments gute Kommunikation haben müssen, um einen tollen Charakter herzustellen. Es ist also eine riesige kreative Zusammenarbeit mit all den Teams.

ein bis zwei Jahre. Da ein Film unglaublich viele verschiedene Firmen und Departments zusammenbringt, die ihn formen und zurückdrücken oder erheben und damit intensive kreative Kontrolle ausüben, kann die Produktion auch mehrere Jahre dauern.

Medusa (linke Seite) und Rotkäppchen
- Freie Illustrationen von Marion Strunck

Wolf und Mowgli - Eine Dankeschön-
Illustration für Marion Struncks Junglebook-Supervisor
Max Solomon. ▼



Welche verschiedenen Artist-Teams arbeiten an den Figuren und den „Visual Effects“?

Wir Animatoren animieren die Bewegungen des Charakters in einer Szene. Diese Szene mit den Bewegungen wird dann weitergegeben an mehrere andere Departments wie zum Beispiel das Groom-Department. Die Groom Artists sind für die Haare eines Charakters zuständig. Falls also Wind durch die Haare weht, stellen diese sicher, wie die Haarstruktur aussieht und wie sie sich bewegt. Ebenso, wenn z. B. in einer Szene ein Gebäude zusammenbricht, sind dafür die Effects Artists verantwortlich, die Explosionen, Rauch, Regen, Feuer etc. simulieren. Danach kommt das Rendering und Lighting Department, die die Szene beleuchten und

Wie viel Zeit beansprucht eine Animation?

In VFX Animation arbeitet man an einer Szene, die mit einem Charakter im Vordergrund eine Minute dauert, von zwei Wochen bis hin zu vier Monaten oder länger, da man Entscheidungen und Vorgaben vom Supervisor oder Direktor möglichst eins zu eins umzusetzen hat. Das ist manchmal sehr komplex und die Vorgaben können sich während des Animationsprozesses verändern. Darauf muss man dann immer wieder flexibel reagieren. Manchmal bekommt man mehrere Szenen zugeteilt, die unterschiedliche Fristen haben.

... und die Produktionszeit für einen sehr anspruchsvollen Film?

Ein Film mit sehr viel Animation dauert im Durchschnitt, wenn alles glatt läuft, etwa

Was bereitet Ihnen am meisten Spaß bei der Animationszeichnung?

Am meisten Spaß macht das Kreieren einer Animation, denn ich liebe es, Charakteren oder Dingen Leben einzuhauchen. Dabei kann man sehr viel Kreativität und ein Stückchen von sich selbst mit hineingeben. Es ist wie ein Kunstwerk, und es macht mich glücklich, es im fertigen Film zu sehen, mit Bewegungen und Emotionen, mit Fell, Licht, Texturen, Wind und Farben. Die enge Zusammenarbeit mit anderen Künstlern ist definitiv etwas Wundervolles an dieser Arbeit, da ich immer wieder Neues lerne und mich der Austausch im Team stets inspiriert.

Vielen Dank, Frau Strunck, für diese interessanten Hintergrund-Infos zu all den herrlichen Animationsfilmen, die Millionen von Zuschauern in die Kinos locken!

■ Sigrid Tille



Bewusstsein und Vernunft - ein Haufen von Atomen und Molekülen?

„Ein Schnupfen saß auf der Terrasse, auf dass er sich ein Opfer fasse.“, witzelte Christian Morgenstern. Nun kann ein Schnupfen aber nicht für sich allein existieren, ohne eine Person, der er zugehörig ist und die ihn aufgrund ihres Bewusstseins als ausgesprochen lästig wahrnimmt. Doch seit den 90er Jahren, dem erklärten Jahrzehnt des Gehirns, verkündeten angesagte Neurowissenschaftler, wir, unsere Empfindungen und unser Denken seien lediglich das Ergebnis nervlicher Verschaltungen und elektrischer Impulse. Demnach wäre das individuelle Ich eine reine Illusion und wir einzig Marionetten von Pheromonen und Botenstoffen. Auch Neo-Psychologen und -Soziologen beschreiben uns als bloße Spielbälle des Lebens, als eine Reaktion auf unsere Herkunft und Umgebung und auf unkalkulierbare Zufälligkeiten, der Macht des Unbewussten ausgeliefert. In etwa so spricht der Zeitgeist in prominenten Magazinen wie Nature und Science. Identität und Selbstbestimmung - das klassische Bild des bewussten und vernunftbegabten Menschen gerät ins Wanken und somit auch Lebenseinstellungen, Ideale und Überzeugungen. Die Zeit der Aufklärung scheint bedeutungslos passé. Zum Glück bringt Philosoph Philipp Hübl nun einiges ins Gleichgewicht: So faszinierend die naturwissenschaftlichen Erkenntnisse erscheinen mögen, unumstößliche naturwissenschaftliche (Neuro-) Wahrheiten gäbe es nicht, denn wir alle lebten ohnehin in „einem absolut unordentlichen Universum“, das auch mit Super-Mathematik und Logik wohl nie restlos erklärbar sein werde.

Was macht uns aus? Wir sind doch keine Zombies!

Der Neuro-Hype

Alles scheint heute mathematisch-logisch erklärbar – ebenso der Mensch in seiner Funktionalität und das „wundersame Hirn“ des Menschen erst recht. Ein regelrechter Neuro-Hype ist derzeit entstanden, dem wir wissenschaftsgläubig nachhängen. Neurowissenschaftler beschreiben die Vorgänge in unserem Hirn als Reiz-Reaktion, sprechen von Impulsen vom Motorkortex im Frontallappen des Hirns, von der Netzhaut, die infolge eines Lichtstrahls einen Nervenimpuls im Hirn auslöst und so fort ... Als Antwort auf diese funktionalistische Sichtweise rüstet die technisch-industrielle Roboter-Entwicklung nach. Roboter, die Bewegungen nachahmen, auf Augenimpulse reagieren, Technik-Wesen, die mit Sprache antworten. Aber wir Menschen sind weder Roboter noch Zombies. Wir empfinden Erhabenheit infolge von Sinneseindrücken z. B. am Meer und in den Bergen, fühlen Anspannung und Herzklopfen. Wir sind nicht ausschließlich funktionierende Teilchen nach dem Prinzip Reiz-Reaktion – also bin ich! Dazu schrieb der berühmte Physiologe Emil du Bois-Reymond bereits vor über 100 Jahren: „Es ist eben durchaus und für immer unbegreiflich, dass es einer Anzahl von Kohlenstoff-, Wasserstoff-, Stickstoff-, Sauerstoff- usw. Atomen nicht sollte gleichgültig sein, wie sie liegen und sich bewegen, wie sie lagen und sich bewegen, wie sie liegen und sich bewegen werden. Es ist in keiner Weise einzusehen, wie aus ihrem Zusammenwirken Bewusstsein entstehen könnte. (...) Ich fühle Schmerz, fühle Lust; schmecke süß, rieche Rosenduft, höre Orgelton, sehe Rot.“ Sicher, unser Hirn besteht aus 100 Milliarden Neuronen und diese wiederum aus unendlich vielen Atomen, eine tolle Erkenntnis! Warum aber aufgrund der Prozesse zwischen Neuronen und Atomen im Hirn Erlebnisse und Empfindungen für unser Leben entstehen, bleibt ein Rätsel, das der zeitgenössische amerikanische Philosoph Joseph Levine als entscheidende ewige „Erklärungslücke“ beschreibt.

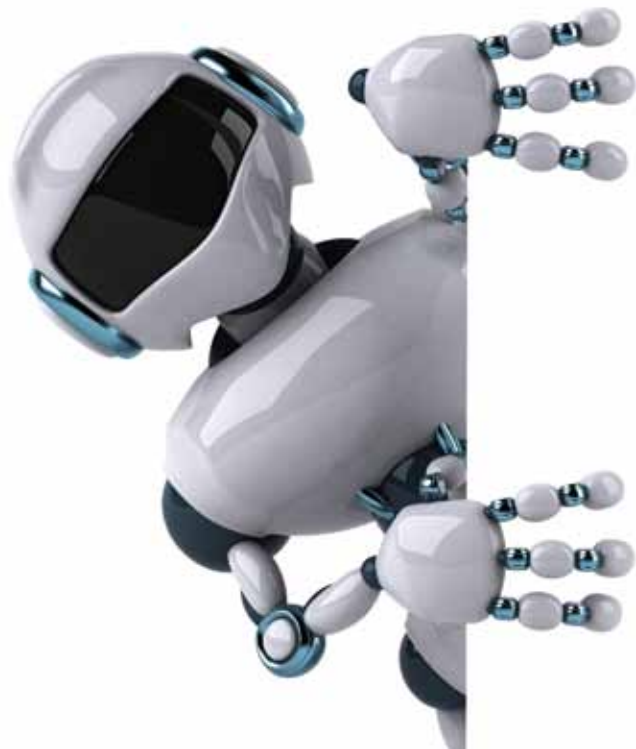

1: Moleküle - Animation: WallpaperArt

2 + 3: „Intelligenter Roboter“ - Animation: WallpaperArt

Dem Unbewussten ausgeliefert?

Einmal abgesehen vom rein funktionalen Blutfluss, vom Wachsen und Verfall unserer Haare, Nägel und unserer körperlichen Zellen allgemein, existieren tatsächlich viele weitere Prozesse, die direkt unser Hirn betreffen und ebenfalls nicht bewusst ablaufen: ein Schluckauf, das Gähnen, der Traum, der Tagtraum, der Muskelkater, die plötzliche Erinnerung ... Hinzu kommen unsere ganz verschiedenen Sinnesorgane, die uns getrennt voneinander unterschiedlichste Eindrücke vermitteln. Phänomenal aber ist: Wir sind in der Lage, all die verschiedenen Eindrücke als Ganzes zusammenzuführen, sie in unserem Bewusstsein zu erleben und zwar mit einer uns eigenen Perspektive. Selbstverständlich existiert das Unbewusste, vergleichsweise im „Untergeschoss“, doch „oben“ vermögen Bewusstsein und Vernunft einiges zu bewirken. Allerdings können wir unseren primären Eindrücken oftmals nicht trauen, denn sie sind von unseren Erfahrungen, Erinnerungen und von unserem Vorwissen überlagert. Dabei vermischen wir neue Eindrücke mit unserem Innenleben. Täuschungen sind vorprogrammiert, wir verzerren und irren. Schwierig also, Reaktionen und Handeln insbesondere im Hinblick auf Zukunft einschätzen zu können. Hier beginnt der Part der Vernunft mit dem Versuch einer aktiven Introspektion, die die Zusammenhänge von Nervenverschaltungen des Körpers mit dem Bewusstsein hinterfragt, bevor Entscheidungen getroffen werden.

Phänomen Bewusstsein, das Neues schafft

Das große Mysterium in unserem Wahnsinns-Universum ist demnach nicht das Unbewusste samt seiner Existenz von Molekülen und Atomen, sondern unser Bewusstsein. Dieses Bewusstsein bedeutet, dass wir in der Lage sind, unsere Welt zu gestalten. Bewusstsein ist die Summe von Erlebnissen, Erfahrungen und schließlich Überzeugungen und Werten - und vor allem auch die Fähigkeit, etwas Neues zu schaffen, was am Ende wirklich vorhanden ist. Dabei ist Bewusstsein resp. Geist eine Leib-Seele-Verbindung, mit der kommunikatives und empathisches Handeln im Miteinander erst möglich wird. Obwohl viele Prozesse tatsächlich unbewusst ablaufen, so besitzen wir doch die Fähigkeit, Einflüsse wahrzunehmen und zu kontrollieren, uns selbst zu beherrschen und im Sinne der Vernunft zu orientieren. Philipp Hübl verweist auf das Odysseus-Prinzip, Odysseus, der die Gefahren des verführerischen Gesangs der todbringenden Sirenen mental vorwegnahm und seine Ohren mit geschmolzenem Wachs zuvor verschloss, um später nicht dem Klang der Sirenen in den sicheren Tod zu folgen. Und selbst die Natur- und Neurowissenschaftler seien schließlich nur mit ihrem eigenständigen Bewusstsein und ihrer Vernunft in der Lage gewesen, Welt und Hirn zu erforschen, entgegnet Philosoph Hübl überzeugend seinen Neo-Wissenschaftskollegen.

Digitale Entgiftung

Mit entsprechender Aufmerksamkeit und vernünftigem Nachdenken können wir uns also wappnen gegen Verführungen von Propaganda, von Werbung und auch gegen pseudowissenschaftliche Darstellungen - uns sogar aus Zwängen und Ideologien befreien. Die häufig gepriesenen Bauchentscheidungen, die sogenannte Intuition, verlieren dabei an Bedeutung und sollten höchstens als ein zusätzlicher Entscheidungsfaktor gesehen werden. Und damit unser menschlich begrenztes Potenzial an aktiver Aufmerksamkeit nicht ausschließlich von den neuen Medien restlos aufgesogen wird, rät Hübl ab und an zu einer digitalen Entgiftung – einer Zeit zum Denken. So ist und bleibt nach Edmund Husserl, dem deutsch-österreichischen Philosophen, Mathematiker und einflussreichem Denker des 20. Jahrhunderts, „Die Introspektion, die bewusste Innenschau, (...) der Königsweg zum menschlichen Geist.“ ■ *Sigrid Tille*

Philipp Hübl (2015): Der Untergrund des Denkens. Reinbek bei Hamburg, Rowohlt Verlag GmbH

Joseph Levine (2001): Purple Haze. The Puzzle of Consciousness. Oxford and New York. Oxford University Press
3SAT Kulturzeit Mediathek



Foto:
H. Landell



◀ Schatzkammer, Foto: HAUM

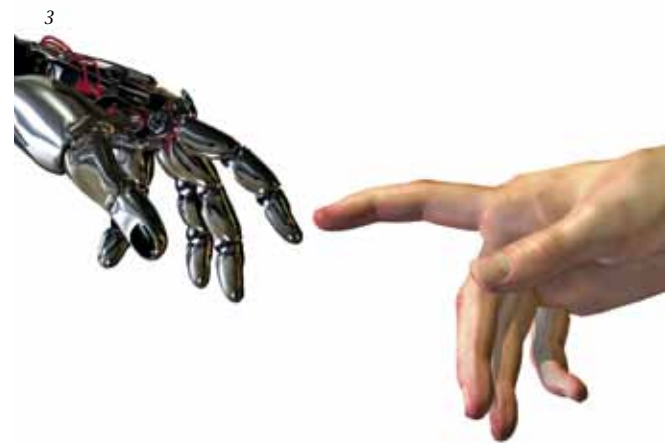
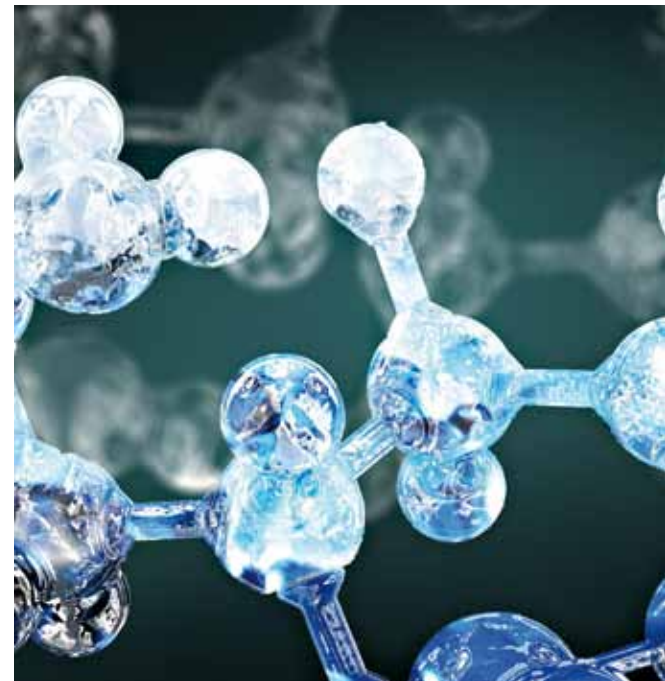

VERFÜHRUNG



*Zu den Meisterwerken passend:
farblich neu gestaltete Raumfluchten*



Skulpturen, Foto: HAUM ▶

IM HAUM ▶





Pressekonferenz im neuen Apollo-Foyer (von links: Direktor Prof. Dr. Jochen Luckhardt, Gabriele Heinen-Kljajic, Niedersächsische Ministerin für Wissenschaft und Kultur, Jan Haude, stellvertretender Pressesprecher des Niedersächsischen Ministeriums für Wissenschaft und Kultur), Foto: Tille

ENDLICH WIEDER NEU ERÖFFNET -
UND IN DER ERSTEN LIGA
EUROPÄISCHER AUSSTELLUNGSHÄUSER:

VERFÜHRUNG IM HAUM

Ein international bedeutender Schatz befindet sich in Braunschweig: Endlich steht eines der 20 wichtigsten und ältesten Kunstmuseen Deutschlands nach sieben langen Jahren der Sanierung allen Interessierten und Wartenden aus nah und fern wieder zur Verfügung - das **HERZOG ANTON ULRICH-MUSEUM**. Viel Beachtung und Presserummel gab es zur Eröffnung und das mit Recht, kann man sich doch von 3000 Jahren Kunst, Geschichte und Geschichten auf höchstem Niveau nun regelrecht „verführen“ lassen. So lautet jedenfalls das Motto des ehrwürdigen Hauses: Mit dem stimmungsvollen Ausstellungsmodus all der kostbaren Kunstwerke und Kuriositäten, speziellen Vitrinen für die Graphik-Sammlung und einem extra entwickelten digitalen Interaktionstisch hat man sich voll auf überraschend neue Seh-Erlebnisse für die Besucher konzentriert. „Die Wiedereröffnung des HAUM ist ein großartiges Ereignis für das Museum, die Stadt Braunschweig und das Land Niedersachsen. Mit dem neuen HAUM besitzt Niedersachsen eine Perle unter den Kunstmuseen.“, Gabriele Heinen-Kljajic, Niedersächsische Ministerin für Wissenschaft und Kultur, zollte dem ‚neu erfundenen‘ historischen Haus und somit dem gesamten Team unter Direktor Prof. Dr. Jochen Luckhardt ihren vollen Respekt.

Großes Interesse der Presse: **Prof. Dr. Jochen Luckhardt**, Direktor des Herzog Anton Ulrich-Museums, Fotos: Tille ►





*Herrscher-Büste in Marmor:
Kaiser Hadrian (76-138 n. Chr.) Italien, 17. Jh.
Foto: Tille*

Who is Who

Rubens, Rembrandt, Vermeer, Cranach, Dürer, Hohlbein, Giorgione, Palma il Vecchio, Goya, Beckmann, Picasso - einige der namhaften Meister, die bereits seit mehr als 300 Jahren im Braunschweiger HAUM ihr faszinierendes Dasein fristen. Sie sind die insgesamt 35,6 Millionen Euro Erweiterung und Sanierung dieses Neorenaissance-Baus mehr als wert, hätten die wunderbaren Werke ansonsten bei der zuvor hoffnungslos veralteten Technik und den drastischen Schäden der Bausubstanz des 1887 erbauten Gebäudes nach und nach in der Depot-Versenkung verschwinden müssen. Immerhin zählen die hochkarätigen Bestände des Museums weltweit zu den bedeutendsten Sammlungen frühneuzeitlicher Kunst. Ob Leidenschaften, Erotik, Familie, Macht, Schuld, Liebe, Leben und Tod - mit ihrer bildgewaltigen bewegenden Erzählung und Darstellung des stets aktuellen menschlichen Ringens im Leben sind die alten Meister der Kunst schließlich ein Teil unserer gewachsenen Identität heute. Zum Glück spielt das neue HAUM mit modernster Klimatechnik, einer ca. 900 qm großen Sonderausstellungsfläche und einmalig imposanten Meisterwerken ab heute wieder in der ersten Liga deutscher und europäischer Ausstellungshäuser, bereit für internationale Leihgaben.

Originell: Intervention. Raum für junge Kunst Und wunderliche Kuriositäten

Junge Künstler nehmen den Dialog auf mit den Sammlungen des Herzog Anton Ulrich-Museums. Hat der Besucher die beiden Ausstellungsräume des zweiten Obergeschosses besinnlich durchschritten, so trifft er auf einen originellen Wendepunkt des Rundgangs: die Auseinandersetzung zwischen alter und neuer Kunst. Zum Auftakt präsentiert mit subversiver Bissigkeit und kritischer Ironie der international bekannte Künstler Wolfgang Petrick seinen „Wunderspiegel“ - Installationen mit Spiegeln und spiegelnden Oberflächen, unvollendete Grafiken und Zeichnungen, um einen verstörenden Blick hinter das allem zugrunde liegende Geheimnis zu werfen und auf die „Wirklichkeit des Wirklichen“ zu stoßen. In Nachbarschaft zur jungen Kunst die sogenannte Kunstkammer mit wunderlichen Kuriositäten der frühen „Kunst- und Wunderkammern“: Naturalia in Form von Tierpräparaten, Straußeneier, Nautilusschnecken, Narwahlzähnen, zudem Geräte, Lupen, chirurgische Instrumente, Trepanationsbestecke, Kunstuhren und unerklärliche Dingen wie Missgeburten.

Lassen Sie sich im HAUM mit allen Sinnen verführen – am besten mit einer Führung! Viel Spaß! ■ *Sigrid Tille*



▲ Matthias Kolb, Fünf Musikanten, 1765

Fotos: HAUM

▼ Intervention. Raum für junge Kunst

▼ Peter Paul Rubens, Judith mit dem Haupt des Holofernes, um 1616/18

▼ Hans von Aachen, Die drei Grazien, um 1604



TÜV NORD Service für Oldtimer



Wir bieten Ihnen für Ihren Oldtimer:

- Oldtimergutachten
- Schaden- und Wertgutachten
- Hauptuntersuchungen
- Abgasuntersuchungen

Service-Tel.: 0800 80 70 600
www.tuev-nord.de

TÜV®

TÜV NORD

Mobilität
sicher genießen





BZ „Afrika – Quo vadis?“

Diskussion der Afrika-Experten: Erzbischof Schick, Ex-Bundespräsident Wulff, ARD-Korrespondentin Birgit Virnich und Asfa-Wossen Asserate, Großneffe des letzten äthiopischen Kaisers Haile Selassie (v. l.)

52 Millionen Afrikaner sitzen auf gepackten Koffern

„Jagt die Diktatoren zum Teufel! Sonst kommen die Afrikaner zu Ihnen. Sie haben die Wahl!“

Dramatisch appelliert Unternehmensberater und politischer Analyst Asfa-Wossen Asserate an uns Deutsche: Jeder einzelne solle unseren Politikern gewaltig auf die Füße treten, im Wahlkampf, per E-Mail oder wie auch immer. Asserate weiß, wovon er spricht. Afrika ist ein Kessel unter Druck, Abermillionen verzweifelte Afrikaner sind auf dem Weg nach Norden. Daher benötigen wir stante pede eine gemeinsame Europapolitik gegenüber den afrikanischen Staaten, um die Lebensbedingungen der Afrikaner vor Ort zu verbessern - und zwar auf der Grundlage der europäischen Wertegemeinschaft. Das bedeutet: Schluss mit der Kompromiss-Realpolitik Europas gegenüber den diktatorischen Regimen Afrikas, die nichts als Unterdrückung, Armut und infolge Extremismus produzieren! Mittlerweile bringt die drohende Migrationswelle auch Europa in Gefahr, denn wir sitzen mit unseren afrikanischen Nachbarn auf diesem Planeten in einem Boot. Und man wundert sich, wie nah Afrika eigentlich ist: von Gibraltar aus nicht mehr als 16 Kilometer! Überhaupt sind wir alle Landsleute, stammen wir doch von ein und derselben Urgroßmutter namens „Lucy“ ab, die vor mehr als drei Millionen Jahren in Ostafrika lebte.

Ex-Bundespräsident Wulff warnt

Viele Afrikaner sind arbeitslos, bettelarm, politisch verfolgt, ohne Perspektive, von Hunger und Durst bedroht. Sie haben nichts zu verlieren. „Ihr könnt ruhig eine Atombombe auf uns schmeißen, wir kommen trotzdem. Zuhause sterben wir auch.“ Die traurige Aussage eines Afrikaners auf der Flucht trifft die prekäre Situation. Er ist einer von Millionen jungen afrikanischen Männern, die sich derzeit aus dem Süden, Osten und Westen des Kontinents auf der Flucht gen Norden bewegen, um eines Tages das Mittelmeer zu überqueren. Die Flüchtlingswelle des Nahen Ostens sei im Vergleich dazu ein gelinder Anfang gewesen, selbst eine zweite chinesische Mauer könne Europa nicht retten, so Ex-Bundespräsident Christian Wulff: „Wenn sie kommen wollen, können wir sie nicht aufhalten. Wir brauchen eine engagierte und offensive Nachbarschaftspolitik, damit junge Afrikaner nicht nur die Alternative haben, entweder arbeitslos zu sein, Kämpfer oder Flüchtling zu werden.“ Positive Beispiele wie Mauritius mit seinem Tourismuskonzept und das mit Diamanten gesegnete Botswana zeigen, was wirtschaftlich möglich ist und politisch geschehen muss: Die Korruptionsrate ist gering, die Einwohner genießen Bildung, haben Arbeit und sind krankenversichert. >>





Entwicklungshilfe „dead aid“

In den letzten Jahren erhielt Afrika ca. 625 Milliarden Dollar, davon sind 480 Milliarden zurück nach Europa geflossen: auf Schweizer Konten afrikanischer Diktatoren, in Käufe von spanischen Latifundien und Schlössern an der Loire in Frankreich. Mit europäischer Budget-Hilfe korrupte afrikanische Systeme zu stützen, sei einfach sinnlos, denn ohne eine gute Regierung vor Ort in Afrika könne Entwicklungshilfe nicht funktionieren, darin sind sich die Afrika-Experten einig. ARD-Journalistin und langjährige Afrika-Korrespondentin Birgit Virnich spricht von „dead aid“, und fügt hinzu: „Wir finanzieren außerdem eine Hilfsindustrie aus reichen Europäern in afrikanischen Edelhôtels!“

Was muss passieren? Chinesische Wirtschaft oder „afrikanische Schweiz“?

Virnich beurteilt Wirtschaftsinteresse und Arbeit der Chinesen in Afrika trotz der kritisch zu bewertenden Ressourcennutzung insgesamt als positiv für die Entwicklung des Kontinents. Um in Afrika überhaupt wirtschaftlich tätig werden zu können, bauten die Chinesen die Infrastruktur auf, stellten Straßen fertig, chinesische Ingenieure lebten zum Teil bei den Arbeitern vor Ort. Chinesen seien einfach Händler, interessiert an Absatzmärkten, sie brächten die Wirtschaft in Gang. 2000 chinesische Firmen seien in Afrika tätig gegenüber 624 deutschen Unternehmen, so die ARD-Korrespondentin. - Nebenbei bemerkt: Chinesische Firmen genießen bei Misserfolg die volle Absicherung durch den Staat, deutsche hingegen investieren auf eigenes Risiko. – Zumindest eine Teilabsicherung für deutsche Investoren durch den Staat schlägt Asserate vor. Insgesamt geschehe deutsche Hilfe in Afrika leider eher auf karitativer Basis und bringe zu wenig wirtschaftliche Effizienz, kritisiert die Korrespondentin. Erzbischof Ludwig Schick äußert sich allerdings skeptisch: Die Absichten der Chinesen seien quasi kolonialistisch ausbeutend. Zudem brächten sie bei Bauprojekten häufig ihre eigenen Arbeiter mit. Der Erzbischof weilt regelmäßig in Afrika, um Entwicklungsprojekte mit den Menschen persönlich aufzubauen und zu begleiten. Stattdessen solle sich Europa von einer christlichen Wirtschaftsethik leiten lassen, Projekte an der Basis als Hilfe zur Selbsthilfe initiieren, mit echter Nächstenliebe und auf Augenhöhe. Christian Wulff

empfiehlt eine „Afrikanische Schweiz“, d. h., einem afrikanischen Land bei seiner Entwicklung derart effektiv zu helfen, dass es als eine Art Vorbild für weitere afrikanische Staaten wirken könne. Wulff schlägt Tunesien als Musterland vor - mit Demokratie, aufblühender Wirtschaft und Wohlstand. Deutsche Firmen sieht er dabei in der Verantwortung. Tunesien könne eigentlich ein Anfang für deutsche Investoren sein.

Gläubige Afrikaner:

Christen, Muslime - Und alle Tribalisten

Afrikaner sind eigentlich alle tiefgläubig. Die Religion gehöre zur afrikanischen Alltagsrealität, so Erzbischof Schick im Einvernehmen mit Asserate. Atheisten? Nur in Europa! Christentum und Islam seien die dominierenden Religionen, die sich z. B. im Senegal keineswegs feindlich gegenüberstünden, sondern gemeinsam versuchten, sich gegen den nordafrikanischen extremistischen Islam zu wehren, erläutert der Erzbischof. Animisten seien die Afrikaner allerdings alle im Sinne einer spirituell-religiösen Vorstellung von Beseeltheit und einem innewohnenden Geist vieler Objekte der Natur, so Asserate. Auf diese religiösen Gegebenheiten müsse sich Europa einstellen und nicht mit säkularem Sendungsbewusstsein auftreten: „Ohne Religion ist in Afrika nichts zu erreichen!“ Hinzu kommt der Tribalismus, das Denken und die Zugehörigkeit zu Stämmen und Ethnien, worauf sich auch die afrikanischen Diktatoren bei ihren Rivalitäten berufen. Außerdem gibt es 2000 afrikanische Sprachen. Für eine Verständigung liegen hier die Hoffnungen bei den jungen Menschen, die in Europa studiert haben und als ‚Brückenbauer‘ dienen könnten. „Wir brauchen einfach einen Marschallplan für Afrika!“, zitiert der emeritierte Braunschweiger Domprediger Joachim Hempel den Bundesminister für wirtschaftliche Zusammenarbeit, Gerd Müller. Die Braunschweiger Zeitung wird den weltpolitisch schwerwiegenden Brennpunkt Afrika in Zukunft stark in den Mittelpunkt des Interesses rücken, auf weiteren hochkarätigen Veranstaltungen Standpunkte austauschen und politische Meinung bilden im Interesse Afrikas und Europas.

■ *Sigrid Tille*

Fotos: Food for Thought, Africa, Foto Diskussionsrunde: Tille



Transformation Design – Denkwerk Zukunft

NEUE GESTALTUNGSIDEEN FÜR EINE MODERNE GLOBALE ZIVILISATION



Transformation = Revolution

Wie lassen sich neue Gestaltungsideen politisch umsetzen? Da- sein, Überleben und Zukunft unserer globalen Zivilisation stehen auf dem Spiel - Hauptanliegen des Forschers, Mathematikers, Volkswirts und Philosophen Dr. Hans-Jochen Luhmann, Senior Advisor am Wuppertal Institut für Klima, Umwelt und Energie. Luhmann denkt neue Möglichkeiten und Transformationen für das bedrohte Leben auf unserem Planeten. Das ist dringend notwendig, basiert unsere hochentwickelte privilegierte westliche Wachstumsgesellschaft doch auf fossiler Energiewirtschaft und ist damit extrem fragil. Dabei ist eigentlich alles, was sich fossil unter der Erde befindet, nach dem Bundesberggesetz als Schatz definiert und sollte auch dort bleiben. Diesem Gesetz stimmten alle Parteien unisono zu - realpolitisch ist es allerdings ad absurdum geführt worden. Inzwischen verursacht die fossile Energiewirtschaft weltweit ein Klimaproblem. Außerdem werde sich auf der Grundlage fossiler Energie die wirtschaftliche Lage für große Teile der Bevölkerung zukünftig ohnehin nicht weiter verbessern lassen, so US-Star-Ökonom Robert Gordon. Im Gegenteil, die Ungleichheit verstärkte sich. Die großen Wohlstandsrevolutionen, die im Zuge einer Verbreitung der Automobile mit Verbrennungsmotoren, elektrischer Geräte und der Breiten-Gesundheitsversorgung zu enormen Verbesserungen des Lebensstandards führten, fanden bereits Anfang und Mitte des 20. Jahrhunderts statt. Fossile Energien sind begrenzt - und heute fordert zudem der demographische Alterungsprozess der Gesellschaft seinen Preis. Revolutionäre Gestaltungsideen und neue politische Wege der Umsetzung sind gefragt: Transformation Design.

Innovationen müssen her!

Die Einheit der Menschen auf Erden

Das derzeitige Wirtschaftsmodell hat ausgedient, Innovationen müssen gedacht, alternative Wirtschaftsmodelle entwickelt werden. Erklärtes Ideal und Ziel der international auf politischer Ebene zusammenwirkenden Zukunftsforscher sollte sein: die Einheit der Menschheit auf Erden. Vielleicht mögen Genügsamkeit, Nachhaltigkeit sowie eine national und global gerechtere Verteilung von Einkommen und Vermögen sowie die Veränderung von Machtstrukturen ein Teil der Lösung sein. Doch neue drängende Fragen stellen sich für die Zukunftsperspektiven unseres Gesellschafts- und Wirtschaftsmodells. Sollten sich mit abnehmender Dynamik wiederum Eigentums- und Machtstrukturen verfestigen, die sich auch noch gegenseitig stützen, so Uwe Sunde, Wirtschaftsprofessor der Ludwig-Maximilians-Universität München, dann müsse man sich global von den wirtschaftspolitischen Handlungsspielräumen und den hohen Wachstumsraten des vergangenen Jahrhunderts schon aus diesen Gründen verabschieden. Gefragt sind echte Innovationen mit Hilfe kompetenter Köpfe, die in der Lage sind, grundlegend Neues zu denken. Hinein in die postfossile Gesellschaft! Auch an der HBK Braunschweig beschäftigt sich der Masterstudiengang Transformation Design mit kulturellen, gesellschaftlichen, technologischen und ökologischen Veränderungsprozessen.

Foto oben, „Sinn schaffen“: **Dr. Hans-Jochen Luhmann**
Fotos unten: FreeWallpaper



Design heißt konkrete Politik

Beispiel Preußen: In Preußen herrschte bis Mitte des 18. Jahrhunderts eine reine Agrargesellschaft. Von 1763 bis 1874 setzten wirtschaftliche, gesellschaftliche und politische Transformationsprozesse ein, Preußen entwickelte sich von einer Agrargesellschaft zur Industriegesellschaft. Kluge Menschen werden am Werk gewesen sein, doch faktisch entstand dabei eine desaströse Verschmutzung der Luft und der Gewässer. Aber warum nahm das 19. Jahrhundert nicht die fatale Beeinflussung des Ökosystems zuvor warnend und handelnd wahr? Getragen vom Positivismus, reagierte die Wissenschaft lediglich auf das umgehend Beweismögliche – das Wissensideal des Faktischen. Die großräumigen Auswirkungen wurden ausgeblendet. Kritisches zukunftsorientiertes Denken der Wissenschaft und Design des politischen Rahmens wären vonnöten gewesen, um die damaligen schlimmen Umweltschäden für Mensch und Natur zumindest abzumildern oder gar zu vermeiden. Ein Denken, das auch in unserer heutigen globalen Gefahrenlage unabdingbar ist.

One state one vote -

ist bisher reine Illusion. Dennoch: Den Globus auf einer kompetenten Top-Ebene zu managen, ist eine Vision Dr. Luhmanns. Vor allem seien die existenziell wichtigen Klimabeiträge ohnehin nur auf globaler Ebene zu lösen. Das Pariser Klimaabkommen vom 22.04.2016 zur Begrenzung der Erderwärmung kritisiert Dr. Luhmann als ein rein buchhalterisches System: Im vergangenen Dezember haben sich 196 Vertrags-Parteien (195 Staaten und die EU) darauf geeinigt, alles zu unternehmen, um die Temperaturerhöhung auf unter zwei Grad zu begrenzen. Möglichst sogar auf unter 1,5 Grad. Gemeinsam beabsichtigen die Staaten in der zweiten Hälfte des Jahrhunderts nicht mehr Klimagase zu produzieren als das Ökosystem wieder aufnehmen kann. Dazu braucht es den Ausstieg aus Kohle, Öl und Gas - aber auch alternative Energiesysteme. 100 Milliarden Dollar sollen dafür seitens der Industriestaaten

für die Entwicklungs- und Schwellenländern ab 2020 jährlich mobilisiert werden. Leider fehle bisher das konkrete Design eines politischen Rahmens, mit dem die Ziele durchsetzbar seien, kritisiert Dr. Luhmann das Pariser Klimaabkommen.

Erfolgreiches Design prospektiv: Top-Akteure Beispiel: FCKW-Eliminierung und Photovoltaik

Als positives Beispiel für erfolgreiches wissenschaftliches und politisches Design nennt Dr. Luhmann den prospektiven Blick der 1980er Jahre mit der Prognose: Die Ozonschicht sei in Gefahr und damit akut die Gesundheit der Menschen. Hier traten zum Schutz der Ozonschicht die USA als eine seit einigen Jahrzehnten erfahrene Weltmacht auf den Plan und als Führungsspitze der agierenden Vorreitergruppe. Dazu gehörte ein entsprechender Fond zur Unterstützung. Ohne Druck wurde eine Koalition der Freiwilligen gegründet mit Großbritannien, Deutschland und sämtlichen FCKW-produzierenden Staaten. Mit klaren handelspolitischen Anweisungen wurde für Ersatzstoffe gesorgt und auf der anderen Seite mit handelspolitischen Sanktionen gearbeitet. Es braucht in der Geschichte des Klimaregimes, laut Umweltforscher Luhmann, vor allem erfahrene machtvolle Top-Akteure mit handelspolitischen Instrumenten. Als weiteres positives Beispiel für Transformation Design gilt Deutschland mit der Photovoltaik-Entwicklung, die nun in die Massenproduktion gegangen ist. Siemens hat bereits Ausschreibungen in Marokko veranlasst. Und Transformation Design zum Wohl und Bestand der Zivilisation ist nach Luhmann dringend notwendig für ein weiteres politisch-wirtschaftliches Aufgabenfeld: die Regulierung der Emissionen des internationalen Flugverkehrs! Vielleicht sind die beiden Sonnenflieger, die sich mit ihrem allein durch Sonnenenergie angetriebenen Flugmobil derzeit auf Weltumrundung befinden, ein weiterer beispielhafter Meilenstein für Transformation Design im Flugverkehr.

■ *Sigrid Tille*



„Liebe und so weiter ...“

 Die ewige Frage des menschlichen Lebens – Liebes-wortgewaltig fabuliert die vielfach ausgezeichnete Schriftstellerin und Ricarda-Huch-Poetikdozentin **Dr. Annette Pehnt** tolle Wahrheiten zur Gender-Diskussion. Männlich oder weiblich, hin oder her, real oder imaginär ... Geschlecht und Geschlechterverhältnisse sind seit jeher in großen literarischen Werken präsent. „Liebe und so weiter ...“, amüsanter intelligent und locker leicht wird die Liebe befragt, gängige Denk- und Wahrnehmungsgrenzen beschränkt und überschritten. Als Frau oder Mann begegnet man sich selbst und dem anderen.

Wo bleibt die Liebes-Euphorie?

Bestätigt wird, was man ahnt: Die Liebes-Euphorie kann leider nicht aufrecht erhalten werden. Man erfährt von der Überschätzung der Frischverliebten, von der Gefahr eines Endes im ausgetrockneten Stillstand: „Nichts spricht zu mir, nichts spricht mich an, ich bin herausgefallen aus dem Netz, (...) die papierhafte Trockenheit als Herzenskrankheit.“ Pehnt fragt nach dem Mich-Dich-Geist, sucht nach der Begeisterung, spricht von dem Liebesgefährten als verlorenem Adressaten. Abnutzungserscheinungen, Zumutungen und Wiederholungen des Alltags gefährden den Liebes-Zustand. Routine und ermüdende Rituale belasten den exklusiven Spielpartner auf der Spielwiese des Frischverliebtseins. Monotonie kehrt ein. Oder ist Begehren zu erfahren und Sehnsucht zu empfinden, eben der Entwurf der romantischen Liebe, etwa eine typisch weibliche Sicht - intensive Liebesgedanken eine geschlechtsspezifische Dramatik der Frau an sich oder der verlassenen Gefährtin? Ist beim Verlassenwerden der Schmerz überhaupt erzählbar oder etwa peinlich, vielleicht ein typisch weibliches Melodram? Versucht die Frau dem Verlassenwerden durch zartes, zartes Verhalten auszuweichen? In „Briefe an Charlie“ folgt man der Verliebt-Verlassenen und Beschädigten in virtuos verfassten Briefen, die die Protagonistin an sich selbst schreibt. Mit ihr ist man Herrscher(in) der Liebesgeschichte.



Schriftstellerin **Dr. Annette Pehnt** erhielt zahlreiche literarische Auszeichnungen, u. a. 2002 den renommierten Preis der Jury des Ingeborg-Bachmann-Preises und 2012 den Hermann-Hesse-Preis. Foto: www.annette-pehnt.de



Liebe – die Bühne für zwei

Reibung scheint die Voraussetzung für einen lustvollen Zustand beider Geschlechter. Heraus aus dem Verstehland mit Milch und Honig, jeder Tag muss neu erfunden, Begeisterung gesucht werden, um nicht in den Niederungen der alltäglichen Existenz unterzugehen. Der Ernst sollte in ein Spiel und das Spiel in Ernst verwandelt werden. Schauen wir die Welt zu zweit an, finden wir uns gegenseitig, entdecken wir die Welt gemeinsam, erfahren wir sie als Bühne für zwei, eine Welt, für die es sich zu einigen lohnt. Dabei ist Liebe ein Prozess, weniger ein Zustand. Soll es Liebe werden, so folgt auf die zufällige Begegnung auf Dauer eine gemeinsame Konstruktion, in der beide wohnen können: „Ich schenke Dir, was Du brauchst“ - möglicherweise ein gelingendes Experiment. Geht man Hand in Hand das hartnäckige Abenteuer Leben an, so könnte man die Liebe als einen gemeinsamen Zeugungszustand verstehen, den man als Glück empfinden wird. Trotzdem dürfe nicht aus zwei eins werden, der eine den anderen nicht einvernehmen, imaginiert Pehnt. Jeder muss bei sich selbst bleiben, den anderen anders sein lassen. So wird die Liebe uns aus der Einsamkeit erlösen und zu einem wahren Kraftwerk fürs Leben werden.

Na dann allen Lesern viel Liebesglück!

■ Sigrid Tille

Bücher zum Thema

Annette Pehnt (2015): Briefe an Charlie • Annette Pehnt (2012): Chronik der Nähe

Ricarda Huch (1864 – 1947), Schriftstellerin, Dichterin, Philosophin und Historikerin, dachte und agierte als Frau dominant, energetisch und emanzipiert gegen alle Widerstände im öffentlich-gesellschaftlichen Leben ihrer Zeit. Damit stellte Ricarda Huch bereits die Identitäten, ob männlich oder weiblich, in Frage. Ricarda Huch (Raabe-Preisträgerin) gilt als Braunschweigs erste große weiblich-emanzipierte Stimme zur humanistischen Tradition und zur Geschichtsschreibung im Rahmen der literarischen Moderne. Grund genug für die Stadt Braunschweig in Zusammenarbeit mit der TU, 2015 die alljährlich stattfindende Ricarda-Huch-Poetikdozentur ins Leben zu rufen.





1

DER BUND
BILDENDER
KÜNSTLER
(BBK)
BRAUNSCHWEIG

Aktuelle zeitgenössische Kunst Sieh, das Interessante liegt so nah

Es lohnt sich, die lebendige Szene der bildenden Künstler Braunschweigs immer wieder neu für sich zu entdecken, denn sie hat einiges zu bieten: Vielfalt in Malerei, Fotomontage, Collage, Fine Art Print, Lithographie, Drucktechniken, Fotografie, Bildhauerei, Film und Performances und vieles mehr. Schließlich ist Braunschweig Sitz der einzigen Kunsthochschule Niedersachsens. So gab es auf der alljährlich stattfindenden BBK-Ausstellung im raumLabor Hamburger Straße nicht nur ein reiches Spektrum, sondern auch echt Spektakuläres zu bestaunen. Für die Qualität der künstlerischen Arbeiten steht der Bund Bildender Künstler, in dem ausschließlich

professionelle Künstschafter organisiert sind. Voraussetzung für die Mitgliedschaft im BBK ist der Abschluss an einer deutschen Kunsthochschule. Entsprechend wird dem Kunstinteressierten auf Ausstellungen des BBK in Braunschweig stets aktuelle zeitgenössische Kunst mit einem beeindruckenden Repertoire an bildnerischen Ausdrucksformen der Künstschafter geboten: neue Sehweisen, originelle Positionen und auch authentische künstlerische Aussagen zur Lage unserer Nation. Übrigens zählt der BBK über 10.000 Mitglieder. Damit ist er die größte und erfolgreichste Künstlerorganisation in der Europäischen Union und steht zudem in engem Kontakt mit den im Bundestag vertretenen Parteien.



2

Der Wert der bildenden Kunst im Leben

Man stelle sich eine Stadt ohne Farben, ohne Bilder, ohne schöne harmonische oder zumindest spannende Formen vor: graue Tristesse weit und breit. Doch die ästhetische Bedeutung der Kunst, die die engagierten Künstler des BBK den Menschen zeigen wollen, weist bei Weitem über sich hinaus. Sie wird ergänzt durch aktuelle kritische Aspekte und überraschende Sichtweisen. Das Werk erweist sich oftmals als interessanter konstruktiver Beitrag des Künstlers für das Miteinander in unserer Gesellschaft und gibt wichtige Impulse für jeden einzelnen. Kunst zu erleben heißt daher sowohl genießen und in Form und Farbe schwelgen als auch sich wundern, aufgerüttelt werden, Toleranz probieren. Und zur Integration trägt die Künstlervereinigung BBK ebenfalls bei: Der Anteil der Künstlerinnen und Künstler mit Migrationshintergrund im Bund Bildender Künstler liegt weit über dem Durchschnitt, verglichen mit anderen Berufssparten der Bevölkerung.

1 SusanneHesch_commitment, Öl auf transparenter Folie, 2015
 2 Jens Isensee_White Washing Parade, Figurengruppe, 2016

Braunschweig am Nabel der zeitgenössischen Kunst

Weit zu reisen, um interessante Kunst präsentiert zu bekommen, braucht man eigentlich gar nicht, denn Braunschweigs Kunstschaffende befinden sich durchaus am Nabel der aktuellen zeitgenössischen Kunstwelt. Im Idealfall trifft dann die kreative Leidenschaft des Künstlers auf die Neugier und Freude des Betrachters am Kunstwerk, auf Kunstliebhaber, die das Kunstwerk mental und emotional auf sich wirken lassen und durch eigene Phantasie und Lebenserfahrung ergänzen. Stolz dürfen Künstlerinnen und Künstler des BBK sowie die Stadt Braunschweig auf mittlerweile mehr als 30 Jahre Ausstellungstätigkeit zurückblicken – vorwiegend im Kunsthaus des BBK, dem Stammsitz im Krahe-Torhaus an der Humboldtstraße 34. Alle Kunstinteressierten und solche, die es werden wollen, können sich auf weitere Aktivitäten und Ausstellungen der Braunschweiger Kreativen des BBK freuen.

www.bbk-bs.de

■ Sigrid Tille

3 Yvonne Salzmann_Schattenwelt, Fotografie, 2015
 4 Johanna Seipelt_o.T. 2, Objekt, 2016



◀ 3

4 ▶





Die Comedian Harmonists – eine der legendärsten A-Capella-Gruppen

Die Erfolgsgeschichte war leider sehr kurz: Von 1928 bis 1935. Die drei jüdischen Mitglieder verließen Deutschland am 10. März 1935. Das war das Ende der Gruppe und der Beginn der Legende.

Es begann mit einem Inserat im „Berliner Lokalanzeiger“. Harry Frommermann, ein Tenor, 1906 in Berlin geboren, suchte „sehr musikalische schönklingende Stimmen“. Er wollte eine vokalmusikalische Gruppe wie die amerikanische „The Revellers“ in Deutschland gründen und etablieren. Der erste Gruppenname war tatsächlich „The Melody Maker – die deutschen Revellers“.

Im August 1928 nahmen die Comedian Harmonists ihre erste Schallplatte unter diesem Namen auf. Mitglieder waren der Berliner Robert Biberti (Bass), der Bulgare Asparuch „Ari“ Leschnikoff (Tenor), Erwin Bootz (Klavier), Roman Cycowski aus Polen (Bariton), Walter Nussbaum (2. Tenor) und Harry Frommermann (3. Tenor und Gründungsmitglied). Der Berliner Tenor Erich Abraham Collin ergänzte 1929 das endgültige Sextett.

Von 1929 bis 1935 verkaufte das Sextett Millionen Schallplatten. In zwölf Filmen wirkte die A-Capella-Gruppe mit, von denen der bekannteste „Die drei von der Tankstelle“ war. Die Comedian Harmonists traten in den größten Schauspielhäusern der Welt auf, sogar auf dem amerikanischen Flugzeugträger „Saratoga“ in New York.

Sie sangen internationale Erfolge wie „Tea for two“ und „Stormy Weather“ oder deutschsprachige Schlager wie „Mein kleiner grüner Kaktus“ sowie klassische Lieder wie die „Barkarole“ aus „Hoffmanns Erzählungen“. Zu ihrem Repertoire gehörte „Schlafe, mein Prinzchen, schlaf ein“, ein Wiegenlied, und deutsche sowie europäische Volkslieder wie „In einem kühlen Grunde“ und „Guter Mond...“.

Nach dem endgültigen Verbot der Comedian Harmonists durch das nationalsozialistische Regime im Februar 1935 gründeten die arischen Mitglieder in Deutschland eine neue Gruppe. Die drei jüdischen Mitglieder emigrierten und fanden sich ebenfalls zu einer neuen Gesangsgruppe in den USA zusammen.

Im Jahre 1997, dem siebzigsten „Band-Jubiläum“, wurde ein Film über das Leben und Wirken des Sextetts „Comedian Harmonists“ und seine erfolgreiche, kurze Karriere im Deutschland der dreißiger Jahre gedreht. Regie in dem erfolgreichen österreichisch-deutschen Kinofilm führte Joseph Vilsmayer. Die Hauptdarsteller waren Ben Becker (Robert Biberti), Heino Ferch (Roman Cycowski), Ulrich Noethen (Harry Frommermann), Heinrich Schafmeister (Erich Collin), Max Tidof (Ari Leschnikoff), Kai Wiesinger (Erwin Bootz). Die weiblichen Hauptrollen spielten Meret Becker (Erna Eggstein), Katja Riemann (Mary Cycowski), Susanne Hoss (Rosa) und Dana Vávrová (Ursula Bootz). ■ hws



▲ Die erfolgreichste „Single“ des Sextetts: „Mein kleiner grüner Kaktus“, 1934

◀ Die Comedian Harmonists in der Urbesetzung, 1928

»VERONIKA,
DIE WELT IST
GRÜN ...«

Comedian Harmonists in Concert

HOMMAGE AN DIE ERSTE „BOYGROUP“ DER WELT

Sie sind zurück! Zwei Sommer begeisterten die Braunschweiger „Comedian Harmonists“ mit der Geschichte und den Hits des legendären Originals das Publikum. Seit 2012 touren sie in einer konzertanten Version mit großem Erfolg durch den deutschsprachigen Theaterraum. Nun sorgen sie in Braunschweig einmal mehr dafür, dass die unnachahmliche Musik, der verblüffende Witz, die Eleganz und die Lebenslust der Originale in den späten 20er Jahren unvergessen bleibt.

Staatstheater Braunschweig, Großes Haus

Di., 06.12., Mo., 19.12., Di. 27.12., Fr., 30.12.16



THAICRAFT

Thaimassage & Spa



Geschenkgutscheine

Auch Online, zum Sofortausdrucken!

Thailändische-Massage
Aromaöl-Massage
Thaikräuterstempel-Massage
Fußreflex-Massage
Massage für Schwangere



Spiegelbergallee 4 38159 Vechelde
Tel. 05302 6839 www.thaicraft.de

Mo.- Fr. 10 - 20 Uhr
im Dez. Sa. 10 - 14 Uhr

AUSSTELLUNGEN

**ÖTZI. DER MANN AUS DEM EIS...
UND ZWEI VON HIER**
23.03.2016 - 22.01.2017
Braunschweigisches Landesmuseum
(Vieweg-Haus), Burgplatz 1

**WANDLE AUF ROSEN
UND VERGISSMEINNICHT.**
Eine Hochzeit von alten Dingen
und neuer Kunst
von Matthew Cowan (◀Foto links: *The Morris Bellman* von M. Cowan, 2007)
28.05.2016 - 12.02.2017
Braunschweigisches Landesmuseum

SCHATZKAMMER HARZ
05.08.2016 - 03.03.2017
Schlossmuseum Braunschweig, Schlossplatz 1 ▶

DAUER-AUSSTELLUNG ZUR EINTRACHT-HISTORIE
Eintracht-Stadion, Hamburger Str. 210



Luchs-Pokal
Foto: A. Spellerberg

NIEDECKENS BAP - LEBENSLÄNGLICH
Jubiläumstournee 1976-2016
Donnerstag 01.12.2016, 20:00 Uhr
Stadthalle

**35. WEIHNACHTS-JAZZ DER
SARATOGA SEVEN**
Samstag 03.12.2016, 19:00 Uhr
Milleniumhalle

LALELU - A CAPELLA COMEDY
Freitag 02.12.2016, 20:00 Uhr
Kultur- und Kommunikationszentrum
Brunsviga e.V., Karlstraße 35

REINER KRÖHNERT
Samstag 03.12.2016, 20:00 Uhr
Kultur- und Kommunika-
tionszentrum Brunsviga e.V.

Wolfgang Niedecken
Foto: imager





RAGTIME

Sonntag 04.12.2016, 14:30 Uhr
Staatstheater

Hommage an die legendären

COMEDIAN HARMONISTS

Dienstag 06.12.2016, 19:30 Uhr

Montag 19.12.2016, 19:30 Uhr

Dienstag 27.12.2016, 19:30 Uhr

Freitag 30.12.2016, 19:30 Uhr

Staatstheater, Großes Haus

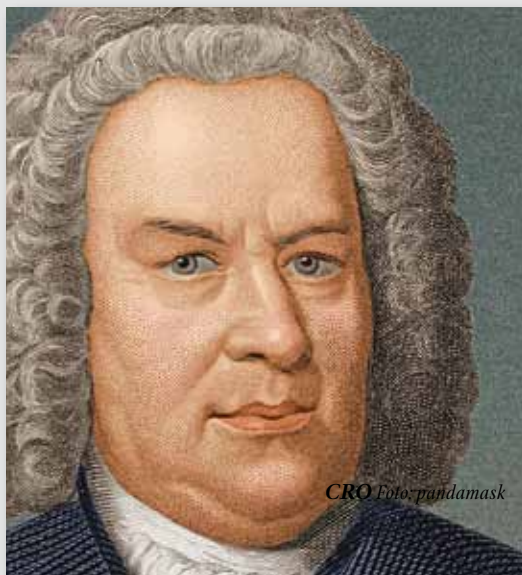

CRO Foto: pandamask

WLADIMIR KAMINER

Donnerstag 08.12.2016, 20:00 Uhr
Kultur- und Kommunikations-
zentrum Brunsviga e.V.

WIENER JOHANN STRAUSS

KONZERT-GALA

Donnerstag 08.12.2016, 20:00 Uhr

Stadthalle (►Foto/Komposition rechts: J. Strauss)

IN DULCI JUBILO

Samstag 10.12.2016, 19:30 Uhr

Staatstheater

CAVEMAN IN BRAUNSCHWEIG

Samstag 10.12.2016, 20:00 Uhr

Stadthalle

◀ JOHANN SEBASTIAN BACH -

WEIHNACHTSORATORIUM

Kantaten I-III und IV-VI

Kombiticket

Sonntag 11.12.2016, 18:00 Uhr

Dom St. Blasii

HEINZ ERHARDT

ERLEBNIS SCHMAUS

Sonntag 11.12.2016, 18:00 Uhr

Hotel Landhaus Seela

JAN WEILER

Sonntag 11.12.2016, 20:00 Uhr

Staatstheater

NENA

Mittwoch 14.12.2016, 20:00 Uhr

Stadthalle



Wladimir Kaminer Foto: Kaminer





Alison Balsom
Foto: wikimedia



MICHAEL MITTERMEIER
Wild - das neue Programm
Donnerstag 15.12.2016, 20:00 Uhr
Stadthalle

THE BALSOM ENSEMBLE
ALISON BALSOM
Freitag 16.12.2016, 20:00 Uhr
Stadthalle

**KLAUS MARIA BRANDAUER &
SEBASTIAN KNAUER**
Samstag 17.12.2016, 20:00 Uhr
Staatstheater

NABUCCO -
Oper von Giuseppe Verdi
Sonntag 18.12.2016, 19:00 Uhr
Stadthalle

SILVESTERPARTY
Staatstheater Braunschweig
Samstag 31.12.2016, 22:30 Uhr
Diverse Spielorte in Braunschweig

BRASS BAND BERLIN
Freitag 06.01.2017, 19:30 Uhr
Stadthalle

**BOLSCHOI STAATSBALLETT
BELARUS - Der Nussknacker**
Sonntag 08.01.2017, 19:00 Uhr
Stadthalle

GÖTZ WIDMANN (Liedermacher)
Konzert
Donnerstag 19.01.2017, 20:00 Uhr
Gemeinschaftshaus Brunsviga e.V.

**DR. ECKART VON HIRSCHHAUSEN
WUNDERHEILER**
Mittwoch 25.01.2017, 20:00 Uhr
Stadthalle

MANTASTIC SIXX PAXX
Ten Men, Ten Dreams
Freitag 10.02.2017, 20:00 Uhr
Stadthalle

**KIRILL PETRENKO dirigiert Mo-
zart und Tschaikowsky**
(Live-Übertragung)
Donnerstag 23.03.2017, 19:30 Uhr
Cinemaxx Braunschweig

**THE AUSTRALIAN PINK FLOYD
SHOW - The Best Side Of The
Moon Tour 2017**
Mittwoch 29.03.2017, 20:00 Uhr
Stadthalle

CHRIS TALL Selfie von Mutti!
Wenn Eltern cool sein wollen
Freitag 31.03.2017, 20:00 Uhr
Stadthalle



Bolschoi Staatsballett Belarus
Foto: Indianafalls





DER NEUE INTERESSANTE HERBST/WINTER-LOOK IN DER BOUTIQUE LA FEMME

Chic, sportiv, urban und raffiniert – Lassen Sie sich inspirieren!

Tolle Trend-Outfits mit Stil und Qualität für die individuelle selbstbewusste Frau von heute - so gesehen auf der beliebten Modenschau der Boutique La Femme. Feminin-sportiv, gelassen luxuriös, teils auch maskulin anmutend in minimalistischem Design – die aktuelle Herbst/Winter Mode verleiht ihrer Trägerin entspannte Attraktivität. Schmeichelnde Longwesten und Capes, sportive Hosen, weiche Strickmäntel, fließende Seidenblusen und legere Pullover, leicht oversized und teils im Layering, bringen den neuen lockeren De-Stress-Look. Edel, soft und mit hohem Anspruch geben sich die Materialien der phantastischen Kollektio-

nen von Luisa Cerano: Kaschmir-Mischungen, Mohair, Lammfell, hochwertige Double-Face-Qualitäten in modernen superleichten Wollmischungen - ideal für weiche fließende Silhouetten im alltagstauglichen Easy Chic. Seide, Comfort Jersey, Crêpe de Chine prägen die feminine Note. Farbliche Grundlage für den winterlichen Kuschel-Look bilden Smokey Grey Ton in Ton, dunkles Navy, zarte Beige-Braun-Töne und Schwarz. Wer mag, setzt frische Akzente in Velvet Red oder Cranberry. Freuen Sie sich auf Ihr chices neues Outfit bei bester fachlicher Modeberatung in der Boutique La Femme!

■ *Sigrid Tille*





La Femme

exklusive Damenmode

Schlosspassage 11
38100 Braunschweig
Tel. 0531 6018868
www.lafemme-bs.de

Wir führen
Luisa Cerano

Nice Connection • Riani • Sportalm •
Margittes • Milestone • Cambio Jeans •
Arlette Kaballo • Nurage Gürtel
... in den Größen 34 bis 46.

Inspirierend ...

1... Lancôme – Hypnôse

Der luxuriöse Flakon mit seiner gewagten Form eines gedrehten Kristallturms und seinen schlichten, modernen Linien ist eine feminine und schlanke Neuinterpretation des Magie-Flakons aus dem Jahre 1950. Der sonnige „Floriental-Duft“ startet mit einer fruchtig-blumigen Kopfnote aus Passionsblume. Absolut Vanilla versprüht im Herzen orientalische Sinnlichkeit. Vetiver sorgt im Fond für eine intensive und intime Note.

EdP. Für sie.

2... Hugo Boss - Boss Ma Vie Pour Femme

Mit einem Kaktusblütenakkord fängt die Kopfnote die belebende Frische der unbeugsamen Wüstenpflanze ein. Er verleiht dem Duft einen unverwechselbaren, modernen Charakter und ein prickelndes Flair, das Lebensfreude weckt.

EdP. Für sie.

3... Issey Miyake - L'Eau d'Issey Pure

Wasser, lebendiges und essenzielles Element der L'Eau-d'Issey-Düfte, wird in L'Eau d'Issey Pure durch grauen Amber in Kombination mit maritimen Noten verkörpert. Ein Herz aus Maiglöckchen, Jasmin und Rose verleiht dem Duft eine Aura, die in der Basis von zarten Kaschmir-Hölzern abgerundet wird.

EdP. Für sie.

4... Giorgio Armani – Acqua di Gioia

Die prickelnde Frische von Minze wird durch das Aroma des braunen Zuckers verfeinert und verleiht dem Duft so eine belebende Wärme. Rosa Pfeffer, Pfingstrose und die aquatische Jasminblüte sorgen für ein einzigartiges, aquatisch-mediterranes Erlebnis. Die sizilianische Zeder gibt dem Duft eine holzig-sanfte Note.

EdP. Für sie.



1.



2.



3.



4.

... zum verschenken
oder
selber schenken.

5.



6.



7.



5... Hugo Boss - Boss The Scent

In der Kopfnote sorgt Ingwer für einen temperamentvollen Auftakt. In der Herznote umhüllen der verführerische Duft der Maninka-Frucht und der elegante Duft von Lavendel die Haut mit purer Sinnlichkeit. In der Basis sorgen intensive Lederakkorde für eine maskuline Note und hinterlassen einen bleibenden, unverwechselbaren Eindruck. EdT. **Für ihn.**

6... Salvatore Ferragamo - Acqua Essenziale Blu

Die pikanten Schwingungen von grünem Kardamom umarmen die Energie der Zitrone und die Frische von Bergamotte, um intensive und zarte Kopfnoten zu erschaffen. In den Herznoten verschmilzt die überraschende Variation eines Moleküls, die Cascalone, mit dem Holzaroma des Atlaszedernholzes und den rauchigen Ledertönen von Cypriol, kraftvoll unterlegt durch einen kräftigen Lavendelduft. Die abschließende Dry Down-Note ist eine deutliche, intensive Essenz dank des sinnlichen Dufts des Benzoin und der warmen Ambranote. EdT. **Für ihn.**

8.

7... Bentley - For Men

Der erste Duft aus dem Hause Bentley spricht die klare Sprache des unverwechselbaren Designs von Bentley Motors. Die orientalisch-würzige Komposition besticht in der Kopfnote durch die Würze schwarzen Pfeffers in Kombination mit der Frische von Bergamotte und Lorbeerblättern. Die Herznote wird bestimmt durch das eindrucksvolle Zusammenspiel von Salbei, Zimt und Rum. Zedernholz und Patschuli sorgen für ein formvollendetes Finish. EdT. **Für ihn.**

8... Giorgio Armani - Code Homme

Der brillante Auftakt ist geprägt von grünen Mandarinen, grünem Apfel und Kardamom. Der überwältigende Eindruck von Frische setzt sich in der Herznote mit aromatischen Lavendelnoten und Muskat-Essenz fort und wird von sonnig-reinen Orangenblüten untermalt. Die strahlenden Facetten werden gewärmt von Tonkabohnen-Absolue und eingehüllt in einen fesselnden Holz-Amber-Akkord. EdP. **Für ihn.**

www.douglas.de



Hardtop-Version: Offener Ferrari ‚Laferrari‘

Als limitierte Sonderserie stellt die Fiat-Tochter Ferrari eine offene Version des ‚Laferrari‘ vor. Der V12-Motor leistet 800 PS, der Elektromotor mit 120 kW Leistung noch einmal umgerechnet 163 PS. Die Gesamtleistung von 963 PS entspricht in Punkto Mechanik und Leistung derjenigen des geschlossenen Ferrari Laferrari. Größere Eingriffe wurden an der Karosserie sowie an der Aerodynamik vorgenommen, um die Torsions- und Biegesteifigkeit der Coupé-Version zu wahren und dieselbe Festigkeit auch ohne Dach zu gewährleisten. Geschätzter Preis für das Supercar: 2,4 Millionen Euro!

Cooler Kurvenfresser

Stärker war noch keiner: Lamborghini Centenario

Zur Feier des hundertsten Geburtstags von Ferruccio Lamborghini hat das Unternehmen den neuen Centenario in den Markt gebracht. Der V12 Saugmotor des Supersportwagens leistet 770 PS (stärkster je von Lamborghini gebauter Motor), beschleunigt von 0-100 km/h in 2,8 Sekunden, von 0-300 km/h in 23,5 Sekunden und sorgt für eine Höchstgeschwindigkeit von mehr als 350 km/h. Der Bremsweg aus 100 km/h bis zum Stillstand beträgt 30 Meter. Monocoque und Karosserie bestehen komplett aus Carbonfaser und sorgen so für das geringe Gewicht von 1.520 kg und ein Leistungsgewicht von nur 1,97 kg/PS. Preis: ab 1,75 Millionen Euro plus Steuern für die limitierte Edition.





Fahrspaß pur für den kleineren Geldbeutel: Toyota GT86

Toyota hat den GT86 weiter aufgepeppt. Das Fahrspaß-Coupé bietet in Zukunft noch mehr Ausstattung und zusätzlichen Komfort. Die Basisversion, GT86 Pure' (ab 29.990 Euro) wartet u. a. mit LED-Scheinwerfern, LED-Tagfahrlicht und LED-Nebelscheinwerfern auf, die in Verbindung mit dem größeren Kühlergrill und den modifizierten Stoßfängern das markante (neue) Gesicht des attraktiven Pulsbeschleunigers prägen. In der Topausstattung „GT86“ (ab 31.750 Euro) fährt der agile Japaner auf schicken 17-Zoll-Leichtmetfallfelgen in neuem Design vor. Zusätzlichen Komfort versprechen die Lenkradbedientasten, eine Mittelkonsole aus Leder sowie ein großer (4,2 Zoll) TFT-Bildschirm, der neben den üblichen Fahrinfos die Drehmoment- und Leistungskurve, Rundenzeiten und die gemessenen Fliehkräfte anzeigt. Lichtsensor, Zwei-Zonen-Klimaautomatik und eine Geschwindigkeitsregelanlage sind weiterhin mit an Bord. Den Vortrieb übernimmt in beiden Varianten der bewährte 2,0-Liter-Boxermotor mit 147 kW/200 PS. Dank der neuen Fahrwerksabstimmung mit veränderter Federung und Dämpfung ist der 2+2-Sitzer so agil wie nie zuvor, die verbesserte Kontrolle garantiert maximalen Fahrspaß.

**SIE SIND DIE HINGUCKER DER AUTOSHOWS WELTWEIT. INNOVATIVE MEISTERLEISTUNGEN –
STYLISCH, SCHNELL, AUF DER HÖHE DER ZEIT...**

Bärenstark und extrovertiert: Cadillac ATS-V

Wer in Deutschland einen leistungsstarken, amerikanischen Sportwagen fahren will, der wählt meist einen der typischen, allseits bekannten Vertreter: Muscle-Cars wie Ford Mustang und Chevrolet Camaro buhlen mit Klassikern à la Dodge Viper und Corvette um die Gunst der Kunden. Andere Hersteller wie beispielsweise Cadillac geraten dabei oft in Vergessenheit, etwa durch den Ruf, in erster Linie luxuriöse Limousinen zu bauen. Mit der auf 374 kW/508 PS leistungsgesteigerten Version des Cadillac ATS-V bietet der auf US-Cars spezialisierte offizielle Cadillac-, Corvette-, Chevrolet-, Ford-Händler Karl Geiger eine noch exklusivere Alternative an. Gegenüber der Serienleistung des von zwei Turboladern beatmeten V6-Triebwerks mit 3,6 Litern Hubraum bedeutet das Geiger Cars-Tuning eine Steigerung von 39 PS. Die Höchstgeschwindigkeit erreicht der ATS-V bei 312 km/h. Komplettpreis: 88.630 Euro.





Lufthoheit auf der Überholspur: Mercedes-AMG GT C Roadster

Mercedes-AMG GT hat eine Roadster-Variante seines Sportwagens vorgestellt. Der offene Zweisitzer ist ab Marktstart im Frühjahr 2017 in zwei Versionen verfügbar: Im Basismodell leistet der AMG 4,0-Liter-V8-Biturbo 350 kW/476 PS; der dynamischere GT C Roadster kombiniert seine Spitzenleistung von 410 kW/557 PS mit einer besonders exklusiven Ausstattung. Zusammen mit den beiden Coupés AMG GT und AMG GT S, dem GT R sowie dem Rennwagen AMG GT3 umfasst die GT-Familie jetzt bereits sechs Mitglieder. Für den authentischen V8-Sound sorgt im GT C Roadster die schaltbare Performance-Abgasanlage. Das Verdeck öffnet und schließt in elf Sekunden bis zu einem Tempo von 50 km/h. Preis: ab ca. 130.000 Euro.

Schicke Eleganz aus Bella Italia: Alfa Romeo Giulia Veloce

Das Emblem Veloce (italienisch für: schnell) steht in der Historie von Alfa Romeo für besonders sportliche Versionen. Zum ersten Mal wurde diese Bezeichnung 1956 für den Alfa Romeo Giulietta Sprint Veloce verwendet, der sich mit gesteigerter Motorleistung und Leichtbau-Komponenten von den anderen Versionen der Baureihe abhob. Auch der neue Alfa Romeo Giulia Veloce richtet sich vorrangig an Menschen mit Benzin im Blut, die sich ein Auto mit hoher Leistung und individuellem Charakter wünschen. Äußere Kennzeichen der neuen Alfa Romeo Giulia Veloce sind spezifische Stoßfänger, 18-Zoll-Leichtmetallräder im Fünf-Loch-Design, ein neu gestalteter Diffusor mit integriertem Doppelauspuff, Xenon-Scheinwerfer und Fensterrahmen mit Zierleiste in glänzendem Schwarz. Im Innenraum sorgen elektrisch verstellbare Ledersitze, Aluminium-Einsätze in der Armaturentafel und an den Türverkleidungen sowie ein Sportlenkrad mit speziellen Griffmulden für Dynamik. Der 510 PS starke Top-Benziner steht erst ab einer Investition von 71.800 Euro in der eigenen Garage. Marktstart ist im Frühjahr 2017.





Porsche-Sammlerstück: 911 Targa 4S Exclusive Design Edition

Der 911 Targa ist der moderne Klassiker unter den Elferrn. Jetzt hat Porsche Exclusive diesen besonderen Stil weiter kultiviert und die 911 Targa 4S Exclusive Design Edition entwickelt. Das Sammlerstück präsentiert sich in Ätnablau, der Serienfarbe für den 356 B (T5) in den Jahren 1960 und 1961. Zahlreiche Elemente sind in seidenglänzendem Weißgoldmetall gehalten. Auch im Innenraum setzt sich die eigens abgestimmte Farbkombination des exklusiven Targa fort. In vielen Einzelheiten zeigt das Interieur eine hochwertig erweiterte Ausstattung, die mit viel Liebe zum Detail in Handarbeit veredelt ist. Die Edition mit 309 kW/420 PS starkem Bi-Turbo-Boxermotor ist allerdings nur für eine begrenzte Zeit lieferbar. Preis (geschätzt): ab ca. 135.000 Euro.

Macht Lust auf Open Air: Audi R8 Spyder

Mit dem neuen R8 Spyder V10 bringt Audi geballte Motorkraft und die Faszination des offenen Fahrens zusammen. Der frei saugende 5.2 FSI-Motor leistet 397 kW/540 PS, liefert dabei satte 540 Newtonmeter Drehmoment und beschleunigt den Hochleistungssportler in 3,6 Sekunden von 0 auf 100 km/h; erst bei 318 km/h ist der Top-Speed erreicht. Damit ist der neue R8 Spyder nicht nur stärker, sondern auch deutlich schneller als sein Vorgänger. Das Leergewicht des Mittelmotorsportwagens beträgt nur 1720 Kilogramm. Der ‚intelligente‘ Leichtbau sowie der Freilaufmodus senken auch den Verbrauch: Gegenüber dem Vorgänger begnügt sich der neue Audi R8 Spyder V10 mit zehn Prozent weniger Kraftstoff (kombiniert: 11,7 Liter auf 100 Kilometer, das entspricht 277 Gramm CO₂). Eine blitzschnell schaltende Siebengang S tronic überträgt die Kräfte auf den neu konzipierten Quattro-Antrieb. Der R8 Spyder V10 entsteht fast ausschließlich in Handarbeit in der Produktionsanlage ‚Böllinger Höfe‘ nahe Neckarsulm. Wer den offenen Zweisitzer sei Eigen nennen will, muss mindestens 179.000 Euro auf den Tisch legen.





Scharfes Jubiläumsmodell: Lotus Exige 350 Special Edition

Anlässlich des 50-jährigen Standortjubiläums in Hethel hat Lotus bereits die Sondermodelle Evora 400 Hethel Edition und Elise 250 Special Edition präsentiert. Als Basis für das dritte und letzte Jubiläumsmodell haben sich die Briten nun für den bereits ab Werk auf pure Performance getrimmten Lotus Exige Sport 350 entschieden. Modifikationen an der Karosserie drücken das Gesamtgewicht des Sportwagens um 26 Kilo auf nur noch knapp über 1000 Kilogramm. Der bekannte 3,5-Liter-V6-Motor leistet 350 PS und 400 Newtonmeter Drehmoment. Tempo 100 fällt bereits nach 3,9 Sekunden. Preis: ab 81.900 Euro.

Blick ins Cockpit ►



Fotos Artikel: Hersteller



Superstar von Morgen: GT-Studie Trezor von Renault

Merkmale der rein elektrischen GT-Studie Trezor mit 260 kW/350 PS (0 auf 100 in vier Sekunden) sind das intelligent gestaltete Innenraumkonzept, das personalisierbare Multimediasystem und der autonome Fahrmodus. Bei einer Gesamtlänge von 4700 Millimetern bietet der Elektrosportler von Renault klassische Gran Turismo-Proportionen – mit einem Radstand von 2776 Millimetern aber auch komfortable Platzverhältnisse im Innenraum. Die großzügige Spurbreite (vorne 2048 Millimeter, hinten 2106 Millimeter) betont die dynamische Auslegung. Auch die niedrige Gesamthöhe von 1080 Millimetern und ausgeprägte ‚Schulterpartien‘ verweisen auf den sportlichen Anspruch der Studie. Spektakulär gestaltet sich der Zugang zum Innenraum: Fahrzeugdach, Panoramascheibe und die Motorhaube schwingen als Einheit elektrohydraulisch nach oben. Die niedrige Fahrzeughöhe erlaubt den Verzicht auf Türausschnitte – Fahrer und Beifahrer nehmen Platz, indem sie über die Seitenflanken steigen. Den Einstieg erleichtern die automatisch zurückschwenkenden Kopfstützen. Das Antriebspaket aus zwei Batterien, die jeweils über ein eigenes Kühlsystem ermöglicht eine maximale Reichweite von 300 Kilometern. Dank der Schnellladetechnik stehen nach rund zwei Stunden 80 Prozent der Ladekapazität zur Verfügung.



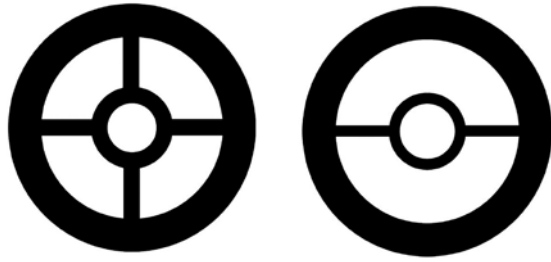
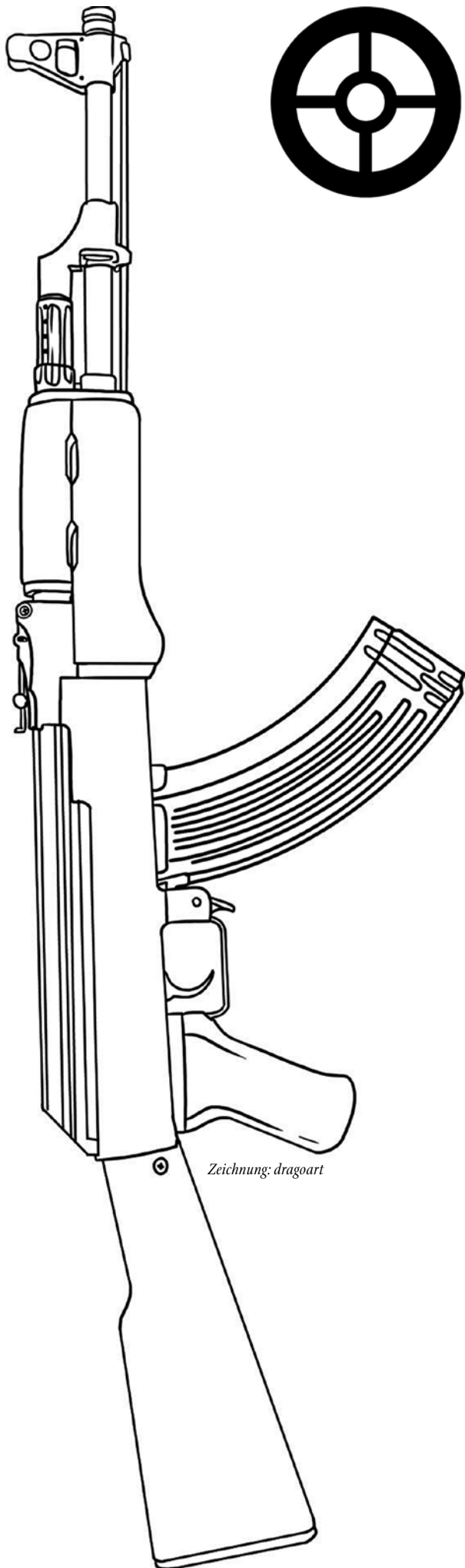

Kalashnikow gefällig?

DEUTSCHLAND IST EIN PARADIES FÜR (ILLEGALEN)
WAFFENHANDEL UND WIRD ES WOHL AUCH BLEIBEN

Deutschland hat bereits eines der schärfsten Waffengesetze der Welt. Nach dem Amoklauf von München zieht die Politik Nachbesserungen in Betracht. Wird das helfen, solche Taten in Zukunft zu verhindern? Wohl kaum, sagen Sicherheitsexperten.



Foto: fotolia

Wer den Antrag auf eine Waffenbesitzkarte stellt, muss extrem hohen Hürden überwinden: Neben einer Prüfung der persönlichen Eignung des Antragstellers muss dieser in den meisten Fällen auch eine sachkundliche Prüfung ablegen und ein „Bedürfnis“ nachweisen können, was fast nicht möglich ist. Wer kein Jäger, Sportschütze oder Waffensachverständiger ist, hat in der Regel kaum Chancen auf den Erwerb einer solchen Besitzkarte.

Was (und warum) also hier Nachbessern?

Das Problem liegt nicht bei den legal erworbenen Waffen, sondern bei denen, die illegal erworben wurden – das wissen alle, die sich mit dem Thema auskennen. Und daran kann eine noch so restriktive Waffengesetzgebung wenig ändern. Man kann maximal versuchen, die Zahl der „Illegalen“ zu reduzieren und den Handel zu erschweren. Doch dafür müsste man erst einmal wissen, wie viele es von ihnen gibt. Das ist jedoch gar nicht so einfach herauszufinden.

Im Internet geistern verschiedene Zahlen herum. Besser ist es, sich amtliche Zahlen einzuholen – vom Nationalen Waffenregister, kurz: NRW. Das gibt es seit 2013 und dort werden Daten zu Waffenbesitz in Deutschland gesammelt. Laut dem NRW gibt es aktuell 5,83 Millionen legale Waffen in Deutschland (zum Vergleich: in den USA sind schätzungsweise 300 Millionen scharfe Waffen in Privatbesitz) – die meisten in Bayern, fast 1,2 Millionen, die wenigsten in den Stadtstaaten Berlin, Hamburg, Bremen, in Niedersachsen immerhin etwa 660.000. Etwa 15-20 Millionen Waffen sollen hierzulande unangemeldet, also illegal im Umlauf sein.



Unglaublich: In Deutschland kann jeder fast überall und kinderleicht an eine Schusswaffe herankommen, heißt es von der Polizeigewerkschaft GdP. Sogar an eine Maschinenpistole oder an ein Sturmgewehr.

Wie? Zum Beispiel, indem man „Dekowaffen“ kauft – so wie es schon die Attentäter getan haben, die die Redaktion des französischen Satiremagazins „Charlie Hebdo“ überfielen und zwölf Personen erschossen. Dekowaffen sind Waffen, die mehr oder weniger aufwändig unbrauchbar gemacht

wurden. Das Problem: Wer sich auskennt, kann fast jede umgearbeitete Dekowaffe wieder schussfähig machen. Mit ein wenig handwerklichem Geschick dauert das keine Stunde. Unternehmen und obskure Einzelhändler im Ausland, auch innerhalb der Europäischen Union, verkaufen seit Jahren solche Dekowaffen. Sie sind oft nur mit sehr dünnen Stahlstiften blockiert. Bis vor kurzem konnte man beispielsweise in der Slowakei und anderen Ländern in Osteuropa solche Waffen ganz offiziell und ohne Angst zu haben, dass am nächsten Morgen die Polizei das eigene Haus stürmt, bestellen. Jetzt ist das etwas schwerer geworden, aber auch nicht sehr.

Und außerdem gibt es ja immer noch das Darknet – die Unterwelt des Internets. Das Darknet ist eine Art geheimes Web. Google und andere Suchmaschinen können die Seiten nicht finden. Man kann sie nur aufrufen, wenn man genau weiß, wo man suchen muss und die richtige Software verwendet. Das bekannteste Tool ist der Tor-Browser. Drogen werden hier verkauft, Kinderpornos auch. Und haufenweise Waffen.

Der kriminelle Onlinehandel erlebt gerade eine Gründerzeit. Vor allem in Deutschland. „Wir sehen da eine neue Generation von Tätern“, sagte Carsten Meywirth, Leiter der Cybercrime-Bekämpfung im Bundeskriminalamt in Wiesbaden, dem Nachrichtenmagazin Spiegel. Einer dieser neuen Tätertypen ist ein unscheinbarer Student aus Schweinfurt. Der 26-jährige funktionierte aus dem Darknet beschaffte Dekowaffen zu Maschinengewehren um und verkaufte diese an Kunden in ganz Europa. Ein Sondereinsatzkommando nahm ihn fest. Urteil: vier Jahre und drei Monate Gefängnis.

Eher selten gefasst werden die vielen Waffenschmuggler vornehmlich aus dem ehemaligen Jugoslawien. Nach einer Studie des „Flemish Peace Institute“ in Brüssel wird der größte Teil der illegalen Waffen aus den Balkanländern in andere europäische Staaten geschmuggelt. „Wir sprechen von Serbien, Kroatien, Bosnien, Albanien – man kann sagen, dass viele dieser Länder ein Problem mit den illegalen Waffen

haben“, sagt einer der Autoren der Studie, Nils Duquet. „Es sind die Waffen, die nach den Balkan-Kriegen in den Händen der Leute blieben.“ Viele Schmuggler nutzen und nutzten die Flüchtlingsströme, um dort quasi unter- und abzutauchen. Das ist ein offenes Geheimnis. Und liegt ja auch auf der Hand: Die offenen Grenzen erleichtern auch noch die düstersten Geschäfte.

Es gibt Berichte, nach denen in den letzten 12-18 Monaten bis zu einer Million Schusswaffen illegal nach Deutschland gelangt sind.

Was treibt die Leute zu den Waffen? Ein Polizeioberkommissar, der anonym bleiben möchte: „Die Zahl der Waffen steigt stetig, weil der Bürger vor zunehmender Kriminalität Angst hat und sich vom Staat im Stich gelassen fühlt. Und ich kann ihm das nicht verdenken.“



Foto: The Cartridge Collector

Wer kann, hilft sich selbst. Seit gut zwei Jahren steigt bundesweit die Zahl der Anträge für den sogenannten kleinen Waffenschein für Reizgas- und Schreckschusspistolen sowie Signalwaffen (in Niedersachsen: + 35 Prozent). Die Erlaubnis zum Mitführen kann jeder ab 18 Jahren beantragen. Vorausgesetzt er hat keine Vorstrafe über 60 Tagessätze und ist nicht drogenabhängig. Außerdem benötigt man ein Zeugnis der Behörden über eine entsprechende Eignung. Der Besitz dieser Waffen allein ist dagegen auch ohne Erlaubnis straffrei.

Polizisten halten allerdings nicht viel von den Gaswaffen zum Eigenschutz: Im Ernstfall würden sie nur wenig nützen, heißt es. Außerdem sehen die Waffen täuschend echt aus, sind von einem scharfen Modell, möglicherweise illegal beschafft, auf den ersten Blick nicht zu unterscheiden. Das kann zu einer folgenschweren Verwechslung führen. Und diesem Risiko sollte man sich lieber nicht aussetzen ...





**Sind Sie wetterfest?
Der nächste große Sturm kommt bestimmt ... ▶**



Sind Sie wetterfest? Der nächste große Sturm kommt bestimmt ...

SINTFLUTARTIGE REGENFÄLLE, BLITZ UND DONNER – MEGA-UNWETTER HALTEN DAS GANZE LAND IN ATEM. WER HAFTET BEI STURMSCHÄDEN?

Umgestürzte Bäume, abgedeckte Dächer, eingedrückte Fenster oder demolierte Autos, schlimme Verwüstungen, Tote, Verletzte – werden Mega-Stürme, die Milliarden Schäden verursachen, in ihrer Intensität in Zukunft sogar noch zunehmen?

Die andauernden Regenfälle, die in manchen Regionen kleine Bäche in reißende Wassermassen verwandelten, seien aus meteorologischer Sicht leicht zu erklären, sagt Volker Wünsche vom Deutschen Wetterdienst. „Das lag daran, dass es nur schwache Luftströmungen in den ausge-

dehnten Tiefdruckgebieten gab. Es gab keine großen Luftdruckunterschiede und damit fehlte auch die Strömungsgeschwindigkeit, sodass die Gewitter, die sich ausgebildet hatten, nur sehr langsam zogen und im schlimmsten Fall sich an Ort und Stelle bewegten.“

Ob größere Unwetter wirklich in der Zahl zugenommen haben, lässt sich schwer nachweisen, so der Meteorologe. Es gebe bereits Auswertungen des Deutschen Wetterdienstes über die letzten Jahre; diese zeigten aber keinen einheitlichen Trend. Ein Zusammenhang der Stärke der Re-

genfälle mit dem Klimawandel liege aber zumindest nahe. „Mit steigenden Temperaturen wird immer mehr Wasserdampf in der Atmosphäre gebunden und so können sich dementsprechend auch immer stärkere Niederschläge entwickeln.“ Ein Problem: Durch die starke Bebauung und Versiegelung des natürlichen Bodens durch Straßen, Plätze, Wege und Bauwerke kann an diesen Stellen kein Regenwasser mehr aufgenommen werden und auch nicht mehr als Puffer dienen. Dazu kommt eine teilweise zu gering dimensionierte und schlecht gewartete Kanalisation.

Fotos: fotolia



Viele fragen sich, ob sie angesichts der immer bedrohlicher werdenden Wetterlagen überhaupt noch richtig bzw. ausreichend versichert sind. Laut Bund der Versicherten ist man bei Sturmschäden über die Hausrat- bzw. Wohngebäudeversicherung abgesichert, wenn der Sturm die Schadensursache bildet. Nach den Versicherungsbedingungen der Hausrat- und Gebäudeversicherung ist Sturm „eine wetterbedingte Luftbewegung von mindestens Windstärke 8“. Die Gebäudeversicherung zahlt Schäden am Haus wie etwa abgedeckte Dächer, zerstörte Schornsteine oder auch Schäden durch umgefallene Bäume. Sie zahlt auch für Folgeschäden, wenn durch das vom Sturm beschädigte Dach oder kaputte Fenster Regen eindringt und Wände oder Fußböden beschädigt werden. Den Nachweis eines Sturmes mit mindestens Windstärke 8 muss allerdings der Versicherungsnehmer erbringen. Tipp: Hierfür kann man sich der Windmessungen durch den Deutschen Wetterdienst (Telefon: 069-80620) bedienen. Aber Achtung: Der „vollgelaufene Keller“ – etwa durch Grundwasser, Hochwasser, Witterungsniederschläge oder einen dadurch hervorgerufenen Rückstau ist in aller Regel nicht versichert. Es sei denn, es wurde eine Erweiterung des Versicherungsschutzes auf „Elementarschäden“ vereinbart. Allerdings gibt es in der Elementarschadenversicherung Ausschlüsse: So zahlt sie in der Regel nicht bei Schäden durch

Rückstau aus der Kanalisation. Viele Versicherungsunternehmen bieten eine erweiterte Elementarschadenversicherung an, meist als Ergänzung zu der Hausrat- und Wohngebäudeversicherung. Diese deckt zusätzlich auch Schäden ab, die u.a. durch

- Überschwemmung (nicht Sturmflut),
- Rückstau,
- Erdbeben,
- Erdsenkung,
- Erdbeben entstehen. Die Police gibt es jedoch oft nur im Paket, d.h. man kann sich nicht nur gegen Überschwemmung oder Rückstau versichern.

Im Bereich der Autoversicherung sind Sturm- und Hagelschäden nur dann mitversichert, wenn eine Teilkaskoversicherung besteht. Autofahrer, die nur die obligatorische Haftpflicht-Versicherung abgeschlossen haben, gehen damit leer aus. Eine Teilkasko kommt auch für Schäden am Auto durch herabfallende Äste, umstürzende Bäume oder auch herabfallende Dachziegel auf. Liegt allerdings ein Baum schon länger auf der Fahrbahn und der Autofahrer knallt mit seinem Wagen dagegen, so trägt er selbst die Schuld. In diesem Fall greift nur die Vollkasko-Versicherung. Anders ist die Lage, wenn durch einen Sturm fremde Autos beschädigt werden, etwa weil Teile des Hausdachs abgedeckt werden. Hier wiederum bietet die private Haftpflichtversicherung Schutz vor Schadenersatzansprüchen Dritter. Streit mit Versicherern gibt es häufig bei Überspannungsschäden an elektrischen

Einrichtungen, die auf Blitzschlag beruhen. In vielen Verträgen ist der Überspannungsschutz ausgeschlossen, es kostet allerdings nur wenig, den Versicherungsvertrag der Hausrat- und Wohngebäudeversicherung „nachzurüsten“. Schwierig wird es, wenn der Blitz nicht direkt bei einem selbst, sondern in unmittelbarer Nähe des Hauses, z. B. beim Nachbarn einschlägt. Hat dieser einen Überspannungsableiter installiert, sucht sich die elektrische Energie den Weg ins nächste Haus. Bis zu einem Kilometer kann sich die Überspannung fortsetzen und Geräte zerstören. Viele Versicherer sperren sich bei der Begleichung der Schäden, wenn man selbst beim Blitzschutz gespart hat.

Wie verhalte ich mich im Schadensfall? Auf jeden Fall sollte nach einem Unwetterschaden unverzüglich der Versicherer informiert werden. Wer den Schaden schriftlich meldet, sollte dies per Einschreiben-Rückschein tun. Zur Dokumentierung am besten Fotos machen. Ferner sollte eine genaue Aufstellung der beschädigten Gegenstände erstellt werden. Auch Zeugen können hilfreich sein. Auf keinen Fall einen eigenen Gutachter bestellen. Die Gesellschaft trägt nur die Kosten für von ihr beauftragte Sachverständige. Beschädigte Gegenstände nie ohne ausdrückliche (schriftliche) Zustimmung des Versicherers entsorgen.

Amerikanische Photo-Highlights von Richard Avedon, Irving Penn und George Hoyningen-Huene



▲ George Hoyningen-Huene, 1900 – 1968. *Vogue's Eye View January 6th, 1934*, silver gelatin print
House of Photography / F.C. Gundlach Collection, Hamburg. © Estate George Hoyningen-Huene

Folgende Seite: George Hoyningen-Huene, 1900 – 1968, ohne Titel (Miss Sonia, Kleid von Madeleine Vionnet), September 1931, Silbergelatine, 15,4 x 20,1 cm © Estate George Hoyningen-Huene Sammlung F.C. Gundlach/Haus der Photographie.

Die im exzellenten Haus der Photographie Hamburg mit einer hervorragenden Ausstellung geehrten Fotografen-Ikonen Richard Avedon (1923-2004), George Hoyningen-Huene (1900-1968) und Irving Penn (1917-2009) gehören zu den bedeutendsten amerikanischen Fotokünstlern des 20. Jahrhunderts. Avedon gründete 1946 das *Richard Avedon Studio* in New York, belieferte fortan den *New Yorker* mit Portraifotografien und arbeitete für die *Vogue*. Futuristisch und wegweisend für die Modefotografie war seine Darstellung der Haute Couture in alltäglicher Umgebung. Als überaus spektakulär gelten Avedons Portraifotografien. Diese zeigen die inneren Stärken, vor allem aber in bisher nicht gekannter Offenheit auch die Schwächen der Portraitierten - Marilyn Monroe, Charlie Chaplin, Brigitte Bardot, der Beatles, Igor Strawinsky, John Ford oder Henry Kissinger. Puristisch und klar überzeugte Avedons Stil der späteren Jahre. Die fotografischen Arbeiten des Künstlers wurden mit zahlreichen Preisen ausgezeichnet. George Hoyningen-Huene, aufgewachsen in St. Petersburg, avancierte bereits 1925 zum Cheffotografen für die französische *Vogue*, arbeitete in den Dreißigern für Harper's und fotografierte schließlich in Hollywood für die Filmindustrie. Von dem ausgebildeten Designer und begnadeten Fotografen Irving Penn stammen viele der berühmtesten *Vogue*-Photos. Penn, ein anerkannt großartiger kreativer Fotograf, ist wohl vor allem für seine intensiven Portraits der ganzen Welt bekannt: u. a. *Pablo Picasso mit Hut und Mantelkragen* oder *die legendäre Hand des Jazztrompeters Miles Davis*.



Das raffinierte Spiel der Linien „The Concept of Lines“

AKTE, MODEINSZENIERUNGEN, VIP-PORTRAITS

Ungeheuer graphisch, ungeheuer subtil und ungeheuer eindrucksvoll: die Kühle und Sachlichkeit der in Hamburg präsentierten Werke der drei herausragenden amerikanischen Fotografen des 20. Jahrhunderts **Richard Avedon**, **George Hoyningen-Huene** und **Irving Penn**. Dabei fungiert die Linie als gestaltendes Stilmittel – sie trennt Bildelemente voneinander oder aber sie verbindet diese oder sie tritt als selbstständiges Bildelement in Erscheinung, wird zum eigenständigen grafischen Muster. Kenner sehen sie zudem als „grafischen Mittler innerhalb des fotografischen Übertragungsprozesses vom Dreidimensionalen ins Zweidimensionale“. Staunen und erfreuen kann sich der Betrachter in „The Concept of Lines“ an ca. 60 Portraits prominenter Persönlichkeiten, an außergewöhnlichen Modeinszenierungen, Akten und Körperbildern. Nicht zuletzt ist diese besonders hochkarätige Ausstellung auch eine Hommage an F. C. Gundlach als Sammler, Kurator und Gründer des Hauses der Photographie zu dessen 90. Geburtstag. Wahrlich ein Seh-Erlebnis! **Vom 17. November 2016 – 12. Februar 2017** ■ *Sigrid Tille*

Deichtorhallen Hamburg / Halle für aktuelle Kunst • Deichtorstraße 1-2 • www.deichtorhallen.de





◀ George Hoyningen-Huené, 1900 – 1968. *Bathing Fashion*, Paris 1930, silver gelatin print. Inv.-No. 083159 House of Photography / F.C. Gundlach Collection, Hamburg © Estate George Hoyningen-Huené

▲ George Hoyningen-Huené, 1900 – 1968. *ohne Titel*, New York, 1941-42, Silbergelatine. © Estate George Hoyningen-Huené Sammlung F.C. Gundlach/Haus der Photographie.



Jakub Dvorsky, Machinarium, 2009, Courtesy: Amanita Design



Der geniale Erfolg der **Game Masters** ▶▶



DARBIETUNG

AUSTRALIAN CENTRE FOR THE MOVING IMAGE (ACMI), MELBOURNE -
ZU SEHEN IM MKG HAMBURG

Der geniale Erfolg der **Game Masters**

Endlich einmal das Smartphone aus der Hand legen, zumindest bei Tisch. Gar nicht so einfach, denn raffinierte und agile junge Teams aus Australien und Finnland haben mit ihren innovativen Casual Games inzwischen auch das riesige Smartphone-Publikum erreicht. Spiele fesseln einfach – mit extremem Suchtpotenzial. In jedem Fall aber ist die virtuelle Welt der Spiele-Kultur ein geniales Produkt hochbegabter Graphiker, Programmierer, Künstler und Techniker. *Game Masters*, zurzeit zu sehen im MKG Hamburg, ist eine aufregende Schau der Video- und Computerspiele-Entwicklung internationaler Videospiele-Designer und Kreativteams – die historischen Unterhaltungsgeräte und neueste Game Master-Erfindungen von den Besuchern bespielbar. Auch die Spiele-Designer kommen in Interviews zu Wort. Versetzt wird man mit voluminösen alten klassischen Spiele-Automaten in die 1970er und 1980er Jahre über die faszinierende Technologie der Smartphone-Spiele bis ins Heute zu den aktuellen immersiven 3D-Spielen und experimentellen Spielsteuerungen. In Kooperation mit der Initiative Creative Gaming werden zudem die nationale Game-Community in Deutschland und die lebendige *Games-Szene Hamburg* gezeigt samt den Ideen ihrer maßgeblichen Entwickler und Lehrenden.

Arcade Heroes

Sie gelten als die ersten Helden der Spiele-Entwicklung: Japanische und amerikanische Spiele-Designer kamen aus der Informatik, dem Maschinenbau, aus der Spielzeugentwicklung oder waren mit Flipperautomaten beschäftigt. Sie schufen neue Dimensionen des Spiels und trieben die technologische Entwicklung bahnbrechend voran. In den Spielhallen der 1970er Jahre konnten die Menschen erstmals mit einem Computer interagieren. Die riesigen Rechner kamen damals richtig futuristisch daher. Spielhallen-Automaten sowie Videospiele mit ikonischen Games wie *Space Invaders* (1978), *Asteroids* (1979) oder *Donkey Kong* können die Besucher des MKG auf dem spannenden Ausstellungsparcours bespielen.



Game Changers

Engagierte zeitgenössische Designer führten in kreativen Ideen- und Realisierungs-Prozessen zur Weiterentwicklung der Spiele-Kultur und schließlich zu ihrem rasanten nahezu euphorischen Wachstum als modernes Massenmedium. Langlebige Spielereihen und Charaktere wie Sonic the Hedgehog und Nintendos Super Mario wurden dabei zu Ikonen der internationalen Popkultur. Inspirationsquellen, Charaktermodelle und Konzeptzeichnungen veranschaulichten dem Interessierten die Realisierung der neuen Spiele-Generation. Dank grafischer und technologischer Leistungsfähigkeit wurden neue Spielprinzipien und deren erzählerische Ausgestaltung von den Game Changers kreiert. Auch an der technologischen Entwicklung der Endgeräte mit den jeweiligen spielbaren Konsolen lässt sich das schnelle Fortschreiten der Game-Kultur beeindruckend verfolgen. Eine neue, fast hypnotische Vielfalt an Spielprinzipien ist bis heute entstanden und die Computer-Spiele werden immer differenzierter: humoristische Adventure-Spiele, Strategie- und Rollenspiele - hochaktuell die kollaborativen, internetbasierten Multiplayer-Spiele des Warcraft-Studios Blizzard Entertainment ebenso wie die performativen Spiele im Stil der SingStar oder des bewegungsintensiven Dance Central.

Kreativ-Entwickler der Zukunft – die Indie-Designer

Sie arbeiten oft unabhängig von großen Studios, ohne große Programmierer-Teams und Animatoren, sind voller Ideen, innovativ und hoch kreativ in ihrer Figurengestaltung und den Spielprinzipien. Ihre Spiele sind sehr individuell, bisweilen mit offenem Ende. Indie-Designer überwinden Grenzen zwischen den Genres und erschaffen neue. Im Zuge der weltweit allorts verbreiteten Smartphones konnten sich junge Indie-Designer-Teams wie Firemint (Flight Control) und Halfbrick (Fruit Ninja) aus Australien sowie die finnische Firma Rovio (Angry Birds) mit Hilfe der riesigen Smartphone Publikums-Masse als internationales Unternehmen etablieren.

Das weltweite Wachstum der Spiele-Industrie basiert letztendlich auf einer ungeheuer kreativen Energie der Gamedesigner und Entwickler-teams. **Zu bestaunen im MKG Hamburg bis zum 23. April 2017.**

■ Sigrid Tille

ACMI, Australian Centre for the Moving Image, ist ein einzigartiges Museum in Melbourne, Australien, welches sich dem Bewegtbild in allen seinen Formen widmet. Mit mehr als 1,45 Millionen Besuchern jährlich ist ACMI das meistbesuchte Bewegtbild-Museum der Welt.

Museum für Kunst und Gewerbe Hamburg (MKG)
Steintorplatz • www.mkg-hamburg.de



Vorherige Seite, oben: Capy, Critter Crunch, 2009, Courtesy: Capy Games
Vorherige Seite, unten: Alex Rigopulos and Eran Egozy, Dance Central, 2011
© 2010 Harmonix Music Systems, Inc.

Diese Seite, oben: Eric Chahi, Another World, 1991, Courtesy: © Eric Chahi
Diese Seite, unten: Halfbrick, Fruit Ninja, 2012, Courtesy: © Halfbrick



Berlin - Kantstraße Bunter Boulevard in zweiter Reihe

Parallel zum Ku'damm – ab Bahnhof Zoo, Stadtteil Charlottenburg: die bunte Welt zuhause in Berlins Kantstraße. Hippe Berliner favorisieren längst diesen speziellen Ort der Begegnung: Spannende Menschen verschiedenster Nationen - und mittendrin befindet sich Berlins flotter deutscher Mittelstand. Die Kantstraße ist eben ein knapp drei Kilometer langer Boulevard extraordinärer Gegensätze. Den grandiosen Auftakt macht der Prachtbau „Theater des Westens“ im Stil des wilhelminischen Historismus - gleich neben der Dauerbaustelle Bahnhof Zoo mit seinen Belagerern vom Rand der Gesellschaft. Spaziert man weiter, so trifft man auf den lauschig gestalteten, begrünten Savignyplatz, bekannt und beliebt als flockiges Künstlerviertel mit teurer Mode und Exklusiv-Design. Und dann die legendäre Paris Bar – seit jeher angesagter Treffpunkt von Sternen und Sternchen der Film- und Theaterbranche. Ab hier wird's dann richtig interessant auf Berlins Kantstraße – besonders für Liebhaber der unterschiedlichsten Küchen der Welt!

„You're welcome“

Zwischen Edelrestaurants, kleinen Cafés mit Selbstgebackenem und starken Dönerbuden – in der Kantstraße wartet manch kulinarische Überraschung, bereitet von Köchen, Gehilfen und Servicekräften aus fünf Kontinenten und allen gesellschaftlichen Schichten. Man schlendert, man kennt sich oder man begegnet einander in auffälliger Unterschiedlichkeit, um schließlich das gebotene genussvolle Essen bewusst zu zelebrieren – und das alles ziemlich friedlich tolerant. Ob italienische, spanische, griechische, türkische, arabische, vietnamesische, chinesische Köstlichkeiten – verführerische kulinarische Düfte schweben stets über der Kantstraße. Diese dichte bunte Mischung fremdländischer Speisen, super appetitlich angerichtet, lockt Landsleute, Ur-Berliner und Touristen seit Jahren auf den quirligen Boulevard der zweiten Reihe. Dabei präsentieren sich kleinere und größere inhabergeführte Restaurants gemäß deutschem Standard, die Atmosphäre nahbar und persönlich, manch lockerer Spruch auf den Lippen der Gastgeber nach Berliner Manier. ▶▶



Fotos: Tille

Kantstraße





Eingewandert, sesshaft, deutsch

Überhaupt sind zumindest Grundlagenkenntnisse der deutschen Sprache absolut wichtig auch für das Miteinander auf Berlins Boulevard der zweiten Reihe - diese Ansicht teilen viele der eingewanderten Anrainer der Kantstraße. Eigentlich erstaunlich, wie passabel Jüngere und Ältere der verschiedenen Nationen deutsch sprechen, wie bemüht doch viele ihre Geschäfte angepasst nach deutschen Regeln und Normen der Pünktlichkeit und Ordnung führen. Selbstverständlich wollen die geschäftstüchtigen Eingewanderten hier an diesem Ort bleiben. Sie sind sesshaft geworden in Berlins Kantstraße. Und spätestens die Generation ihrer Kinder wird dann, wenn auch gesamtpolitisch alles gut geht, vielleicht bereits bestens integriert sein - als Berlins neue Mittelschicht.



Seltsamkeiten und „Normales“

Liebhaber orientalischer Parfüms, asiatischer Skulpturen und farbenfroher Seltsamkeiten werden auf der Kantstraße ihren kleinen Ticks frönen können: kunterbunte Auslagen vor allem asiatischer Geschäfte und Händler, Älteres und Antiquarisches, Künstlerisches und Kitschiges und mittendrin das coole Stilwerk oder stylisch-schlichtes, aber hochpreisiges dänisches Möbel-Design. Selbstverständlich darf der typische Spätkauf nicht fehlen und die angesagten peppigen Nagelstudios. In den vielen kleinen Friseursalons der Iraner, Vietnamesen und Russen werden Männer und Frauen teils separat bedient - nun ja, den verschiedenen Religionen und Landessitten geschuldet. Nicht zu vergessen: das alte Kant Kino mit seinen europäischen Autorenfilmen, dem internationalen Independentkino sowie deutschen Produktionen. Einmalige aufregende Vielfalt begegnet dem entspannten Flaneur - man bewegt sich eben auf Berlins Kantstraße, auch Boulevard der Einwanderer genannt oder „Kantonstraße“, wie Berlins Asiaten sie nennen.

■ Sigrid Tille

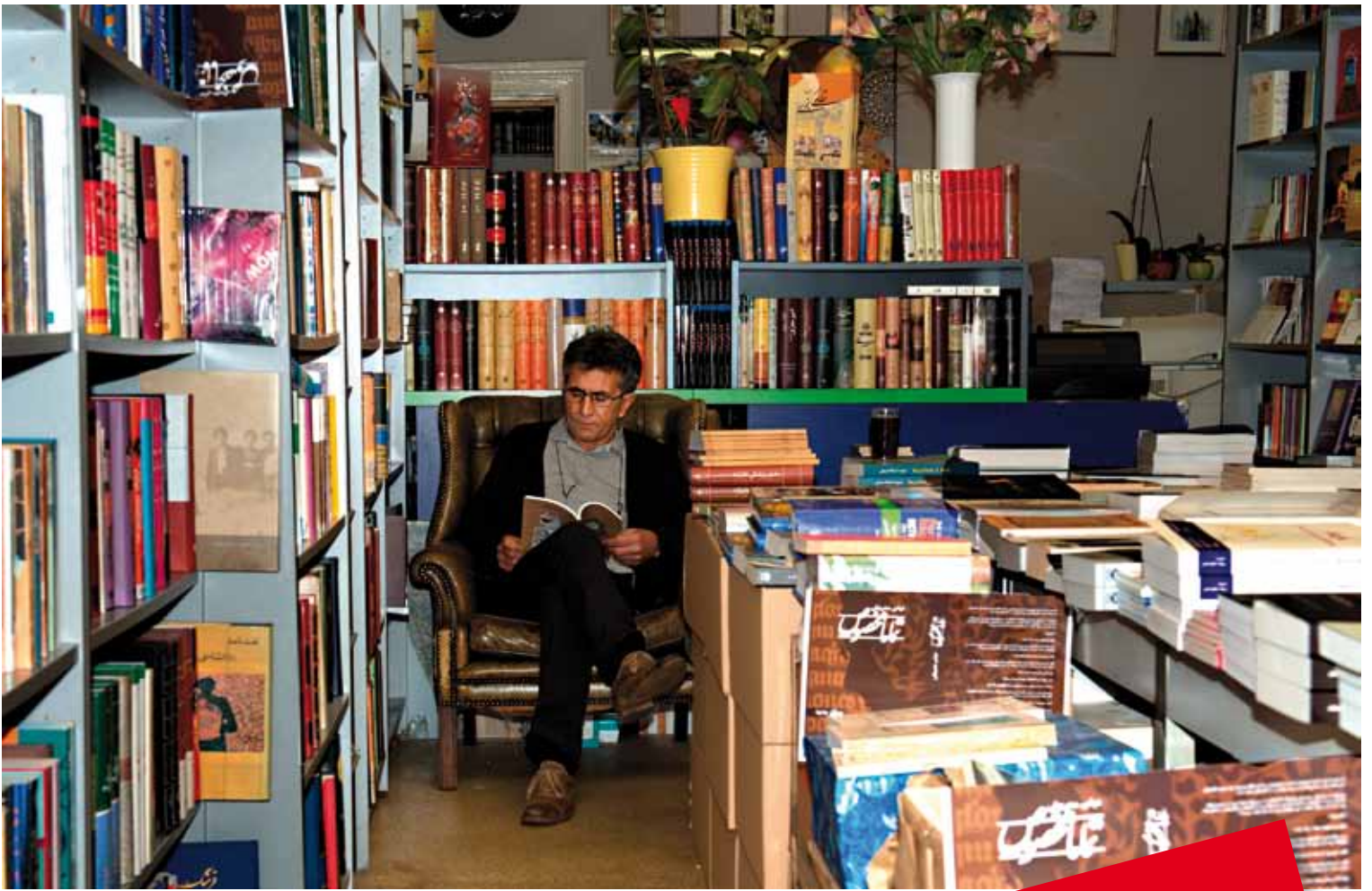

Exklusiv-Interview

Berlin, Kantstraße 76

HEDAYAT heißt das Haus der Kunst & Literatur von Abbas Maroufi in der Kantstraße 76, eines der berühmtesten Schriftsteller des Iran. Wie viele andere Intellektuelle wurde Abbas Maroufi Opfer der Islamischen Revolution. Von Günter Grass, der deutschen PEN-Vereinigung und der Deutschen Botschaft unterstützt, gelang Abbas Maroufi 1996 die Ausreise aus dem Iran. Maroufi ist Mitglied des PEN-Zentrums Deutschland. Der Autor lebt und arbeitet als Verleger, Buchhändler und Schriftsteller. Sein ausgezeichnete Roman *Die Symphonie der Toten* wurde in 16 Sprachen übersetzt und gilt als Klassiker. Im Anschluss an die jüngste Frankfurter Buchmesse widmete die BBC Abbas Maroufi und seinem sprach- und bildgewaltigen literarischen Werk eine eigene Sendung.

ESTHETIC PURE:

Herr Maroufi, Sie sind 1996 nach Deutschland gekommen. Warum haben Sie den Iran verlassen?

Abbas Maroufi: 1996 wurde ich, nach drei aufeinanderfolgenden Gerichtsprozessen gegen mich als Schriftsteller und als Herausgeber der Literaturzeitschrift *Gardoon*, zu Peitschenhieben und einer Gefängnisstrafe verurteilt und erhielt zudem zwei Jahre Schreibverbot. Mit Hilfe des deutschen Botschafters konnte ich den Iran verlassen und nach Deutschland kommen. Sieben Monate lang lebte ich im Heinrich-Böll-Haus. Annemarie Böll sagte eines Tages zu mir: „Herr Maroufi, Sie sind sehr mobil. Möchten Sie hier arbeiten?“ „Gern“, war meine Antwort, „es ist mir eine Ehre.“

Was hat das Jahr im Heinrich-Böll-Haus mit Ihnen gemacht?

Ein Jahr lang habe ich dort gearbeitet und fand im Heinrich-Böll-Haus schließlich die Gelegenheit zur Selbstbetrachtung. Wohin hatte es mich verschlagen, wo war ich gestürzt? Warum war ich gestürzt? Was an und in mir war dabei zerbrochen? Und was sollte ich jetzt tun? Damals war ich ein 38-jähriger Schriftsteller, der sein Land verloren hatte, weil er schrieb, der weder Gelegenheit hatte, sich von seinen Geschwistern zu verabschieden noch seine Notizen zusammenzupacken. Mir blieben genau 24 Stunden Zeit, mich dem verhängnisvollen Gerichtsurteil zu entziehen und mein Land in Richtung Deutschland zu verlassen. Eine tiefschwarze Nacht in meinem Leben. Zwei Pkw mit Pasdaran haben uns bis zum Flughafen verfolgt. ▶▶



Ich bin Schriftsteller und Autor, gehöre keiner politischen Organisation an. Aber ein Schriftsteller, der eine bestimmte Situation erreichen will, muss gegen eine bestehende Situation ankämpfen, solange der gewünschte Zustand nicht erreicht ist.

Würden Sie sich als Regimegegner bezeichnen?

Im Iran war ich vier Jahre lang unterschiedlichsten, quälenden Befragungen des Geheimdienstes bzw. offiziell von Vertretern des Informationsministeriums ausgesetzt. Drei- bis viermal pro Woche hat man mich entweder im Ministerium oder in Zimmern des Hotels Hilton unter Druck gesetzt. Später, in Deutschland, wurde mir klar, dass ich damals in die Fänge einer für ihre Kettenmorde bekannten Gruppe von Leuten geraten war, unter der Leitung des schrecklichen Saïd Emami, dem damals stellvertretenden Informationsminister. Diese Leute hatten Dichter und Schriftsteller entführt, mit Seilen erdrosselt oder mit Messern zerstückelt. Vor ihnen bin ich geflohen, nicht vor dem Urteil der Auspeitschung und der Haft. Ich wusste, wenn ich ins Gefängnis gehe, wird auch mich das Schicksal meines Freundes, des Schriftstellers Saïdi-Sirdjani ereilen, ich werde einen Herzinfarkt erleiden, durch ein Kaliumzäpfchen herbeigeführt.

Haben Sie gezielt Deutschland/Berlin als Ihre neue Heimat gewählt und in der Kantstraße Ihr Haus der Kunst für persische und orientalische Literatur eröffnet?

Ja. *Die Symphonie der Toten* stand kurz vor der Veröffentlichung, die Einladung meines engen Freundes Günter Grass und auch die des Börsenvereins und des Suhrkamp-Verlags waren mir wie ein Leuchtfener. Sie machten mir bewusst, dass ich mich nicht, wie die meisten Flüchtlinge und Asylsuchenden weltweit, auf den Weg durch einen dunklen Tunnel mache, an dessen Ende mich Ungewisses erwartet. Ich war mit Deutschland durch seine Literatur, das Theater, die Musik und die Kultur vertraut. Kant war mir durch seine Schriften bekannt, und es freut mich sehr, dass ich genau in der Kantstraße einen nach einem großen iranischen Autor benannten Buchladen eröffnen konnte.

Spiegeln die Protagonisten Ihrer Romane Ihre eigenen Erfahrungen im Iran wider?

Jeder Schriftsteller schreibt letztendlich über sich selbst. Was nicht heißt, dass die Personen in meinen Romanen unbedingt ich sind. Als Schriftsteller, als Schreiber, bin ich die durch den Federhalter fließende Tinte, die meinen Romanfiguren Gestalt verleiht und sie mit Leben erfüllt. Ich bin ein Mensch, mit all seinen Irrtümern, mit all seinen Leidenschaften, seiner Liebe. Mein Auge ist wie eine Kameralinse, verbunden mit meinem Gedächtnis, und muss alles aus menschlicher Perspektive sehen, auch hören und schließlich zum Ausdruck bringen. Also ist es ganz natürlich, dass ich in meinen Romanen die Gesellschaft und die Menschen auch kritisiere. Ich schreibe jeden Tag, Romanpassagen, Weblog- oder Facebook-Einträge, und manchmal führe ich sogar Tagebuch.

Ihre bedeutendsten Romane?

Mein Lieblingsroman ist *Die Symphonie der Toten*, aber die Hälfte meiner Leserschaft mag *Fereydun hatte drei Söhne* sehr. Interessant ist, dass ein Thema, nämlich das des Brudermords, parallel in beiden Romanen vorkommt. Im ersten geschieht er im Affekt, im zweiten aus ideologischen Gründen. Darauf hatte ein Rezensent hingewiesen und mir bewusst gemacht, dass der Brudermord auf mich nach wie vor einen Reiz ausübt. Der Brudermord nimmt kein Ende. Verübt wird er unter anderem von den Politikern in der Region, aus der ich komme. Von Politikern, die die Macht um der Macht willen anstreben, nicht, um den Menschen zu dienen. Deren ewige Machtgier Menschen und ganze Gesellschaften ins Unglück stürzt und Schriftsteller dazu bringt, immer aufs Neue über den Brudermord zu schreiben.

Worum geht es konkret in Ihren Romanen?

Die Themen meiner Romane sind immer mit einem Gleichnis, einem Mythos verknüpft. Einmal geht es um Kain und Abel, dann um Fereydun und seine Söhne, um Antigone, und in meinem jüngsten Roman, *Iranische Medea*, geht es um Medea. Sie ist, wie Euripides' Medea, schwer verliebt, schwermütig düster, bitter. Ich bin überzeugt, dass das Schicksal der Menschen mit Mythen verwoben ist. Diesem Schicksal kann man nicht entfliehen. Die Menschen scheinen diese Mythen immer neu zu durchleben, in jeder Zeit jeweils mit den ihnen gegebenen Möglichkeiten.

Wie sehen Sie den Schriftsteller u. a. in den Krisenregionen des Nahen Ostens?

Faschisten sagen, „*Legt alles in Schutt und Asche und baut's dann wieder auf.*“ Wir Schriftsteller haben kein Interesse daran, alles dem Erdboden gleichzumachen. Wir haben zwei Hände, mit denen wir Bäume pflanzen müssen, einen nach dem anderen, müssen sie wässern und so viele Bäume pflanzen, bis es überall grün wird. Dieser Kampf geht endlos weiter. Schauen Sie in die Türkei! Schauen Sie in den Irak, nach Afghanistan, in die arabische Welt, nach Israel und Syrien! In diesen Ordnungen ist der Mensch eine Zahl, die sich mühelos auf null reduzieren lässt.

Befreit sich der Bereich Kultur zurzeit im Iran ein Stück weit aus staatlichen Repressionen?

In unseren Breitengraden geben die Herrschenden sich einerseits ein Bild für den heimischen Gebrauch und ein anderes für die äußere Fassade. Sie verhalten sich zwiespältig. Im Innern setzen sie Schriftsteller und Journalisten unter Druck, werfen sie reihenweise in Gefängnisse, während die Herrschenden auf öffentlichen Bühnen Parolen von Freiheit und Demokratie im Munde führen. Und am gefährlichsten ist der, der die meisten Parolen verkündet. Schauen Sie sich Erdogan in der Türkei an! Schauen Sie sich Assad in Syrien an! Die bauen sich selbst auf, zum Preis der Vernichtung der Menschen in ihren Ländern, der Zerstörung ihrer Länder. Gar bis hin zur Vernichtung der Welt. Sie haben noch immer nicht begriffen, dass eine Gesellschaft mit Umsicht und Vernunft aufgebaut, entwickelt und beständig gehegt und gepflegt werden muss. Mein iranischer Verleger bemüht sich noch immer um die Erlaubnis, meine Bücher zu drucken. Fünf meiner Werke haben diese Genehmigung bis heute nicht bekommen. Klar, dass eine Regierung, die die Person des Schriftstellers und die Veröffentlichung seiner Werke fürchtet, ihr Land mit dem Bajonett regiert statt mit Klugheit und Verstand.

Wie bewerten Sie das Krisengebiet des Nahen Ostens – europäisch und weltpolitisch betrachtet?

Unsere Region ist seit vielen Jahren eine Region der Mauern. Die USA haben in Afghanistan mit den Taliban eine Mauer aus Fleisch errichtet, gegen die Gefahr des Kommunismus. Diese Fleischmauer aber hat Beine bekommen, ihr sind Flügel gewachsen, und am Ende reichte sie bis an die Zwillingstürme in New York heran. Aus dieser Erfahrung haben die Maurer keine Lehren gezogen. Sie haben, im Gegenteil, weitere Mauern gebaut, diesmal gegen die Taliban, und diesmal bestand die Fleischmauer aus ihren eigenen Kindern. Aus ihren Nächsten, gestillt mit der Milch ihrer Mütter, großgezogen, um den Taliban zu trotzen. Aus dem Fall der Berliner Mauer haben sie nichts gelernt. Sie haben nicht erkannt, dass die Mauer zwar gefallen, die Wunde aber, die sie geschlagen hatte, noch schwelte, in der Erde, in den Herzen und im Gedächtnis der Menschen. Solche Ereignisse führen zu bösem, bitterem Blut in den Adern der Menschen und prägen im Laufe der Zeit ihr Gedächtnis.

Und die Rolle des Iran?

In unserer Region geht es zu wie im Wilden Westen. Töte, um zu leben! Die iranische Regierung hat das verstanden und sorgt sich um ihren eigenen Schutz. Was dieses Gangstertum wirklich anrichtet, schert sie nicht. Es zählt allein, dass aus der Islamischen Republik eine Islamische Regierung wird, in der ein Mensch die Entscheidungsgewalt über achtzig Millionen andere Menschen hat. Zudem wurde der rechteste Mullah im Nationalen Sicherheitsrat, Hassan Rohani, mit großen Worten und viel Gerede über Freiheit und Demokratie und Menschenrechte nur deshalb Präsident des Landes, weil Ahmadinejad nicht zur Verfügung stand.

Ihre Lieblingsschriftsteller – in Deutschland, im Iran?

Meine Lieblingsschriftsteller sind seit jeher Anton Tschechow, Fjodor Dostojewski, Albert Camus, Graham Greene, Gabriel Garcia Marquez, Heinrich Böll, William Shakespeare und Ernest Hemingway. Im Iran sind viele junge, gute Autoren im Kommen, mit denen ich, im Rahmen von Online-Kursen, die Erfahrungen meiner vierzig Jahre als Schriftsteller seit Jahren teile. Gleichwohl prangt auf der Stirn meines Buchladens in Berlin leuchtend der Name des großen iranischen Schriftstellers Sadegh Hedayat.

Vielen Dank, Herr Maroufi, für dieses außergewöhnlich interessante, aufschlussreiche und offene Interview, das Sie exklusiv unserem Journal Esthetic Pure gegeben haben.

■ Sigrid Tille

Bedeutende Romane in deutscher Übersetzung

Die Symphonie der Toten, Leipzig/Frankfurt am Main 1996

Fereydun hatte drei Söhne, Frankfurt am Main, Wien, Zürich 2016



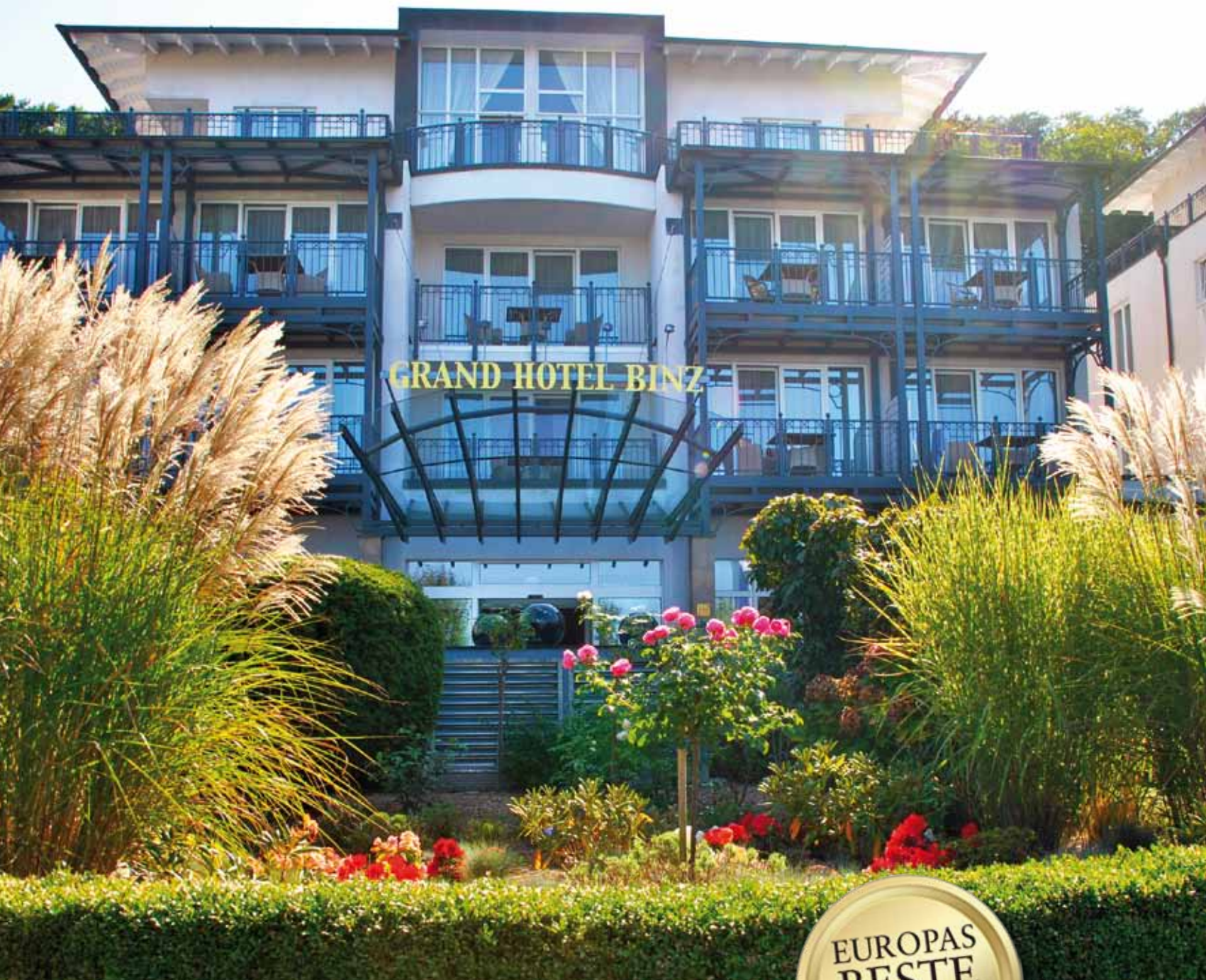

LIEBLINGSINSEL UND LEBENSART
ENTSPANNUNG PUR IM ROMANTISCHEN WINTER AUF RÜGEN

Genießen Sie Ihren Luxusurlaub im Fünf Sterne Grand Hotel Binz!

Das herausragende Private Palace Grand Hotel Binz ist das Glanzlicht des Seebades Binz. Am exklusivsten Teil der Strandpromenade gelegen, vis à vis der malerisch kühl schimmernden Ostsee, begeistert das Luxushotel seine Wintergäste mit einem exquisiten mediterranen Flair in warmer Atmosphäre. Sie residieren im großzügigen Ambiente eines stilvollen Fünf Sterne Hauses unmittelbar gegenüber dem feinsandigen Ostseestrand der Binzer Bucht, umgeben von liebevoll restaurierten historischen Altbauvillen und den herrlichen Buchenwäldern der Granitz. Ein stets aufmerksamer und herzlicher Top-Service ist die oberste Maxime des Grand Hotel-Teams unter der Leitung des engagierten Hoteldirektors. Und mit „Europas bester Wellnessanlage“ sowie dem hervorragenden professionellen Ayurveda-Angebot ist im Grand Hotel Binz für ein harmonisches Rund-um-Wohlfühl des Gastes garantiert gesorgt.



Fotos: Grand Hotel Binz

Die beliebte kreative und leichte Küche im Restaurant RUIANI

Für eine regionale Esskultur mit frischem Fisch, ausgewählten Fleischprodukten und Biogemüse von der Insel Rügen ist das Restaurant RUIANI offiziell zertifiziert. Dabei gilt die Auszeichnung „Regionale Esskultur Rügen“ als starkes aussagekräftiges Gütesiegel für eine kreative Küche mit hohem Standard. Der Gast des Grand Hotel Binz darf sich auf ausgesprochen schmackhafte und qualitätsvolle Speisen freuen.

„Europas beste Wellnessanlage“ - Aufatmen und eintauchen

Das Grand Hotel Binz bietet seinen Gästen mit „Europas bester Wellnessanlage“ eine anspruchsvolle und luxuriöse Wellness-Kultur. Verschiedenste Saunen, Dampfbäder und separate Ruhebereiche sorgen für nachhaltige Erholung und effiziente Entspannung von Körper und Seele. Das professionelle Beauty- und SPA-Team des exklusiven Hauses stellt für Sie mit Sorgfalt ein individuelles Wellness-Programm zusammen. Lassen Sie sich mit wohltuenden Behandlungen und wirkungsvollen Anwendungen verwöhnen!

Live Musik und köstliche Cocktails in der Bar Shaker's

Am Abend verheißt das Grand Hotel am warmen Kaminfeuer den stimmungsvollen Ausklang eines winterlichen Tages in der gemütlichen Bar Shaker's bei angenehmer Live-Musik. Das geschulte Bar-Team kredenzt den Gästen köstliche Cocktail-Kreationen, erlesene Weine, Säfte, Fitnessdrinks und Vitalsnacks und hält eine exklusive Auswahl an Whiskey- und Rumspezialitäten bereit – bis zur fortgeschrittenen Stunde in die Nacht hinein.

■ *Sigrid Tille*

Grand Hotel Binz

Strandpromenade 7 • 18609 Binz / Rügen • Telefon: 038393 15-0
E-Mail: info@grandhotelbinz.com • www.grandhotelbinz.com

Wenn Sie rasche Erholung vom Alltagsstress und maximale Entspannung suchen, ob während eines Kurzurlaubs oder bei einem längeren Aufenthalt - das Grand Hotel Binz bietet Ihnen ganzjährig attraktive Angebote und individuelle Wellness-Arrangements für Ihren Urlaub!

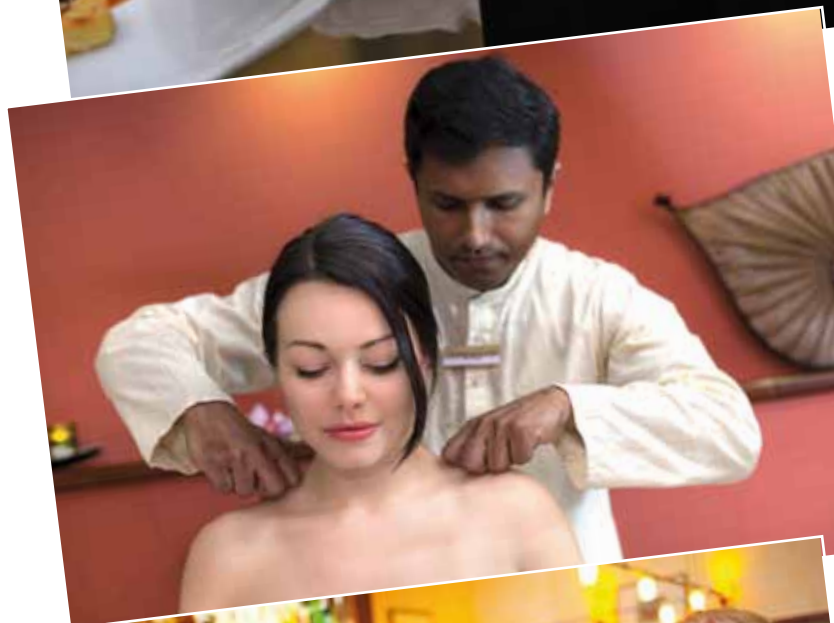

**Gesundheit und
Wohlbefinden
mit Ayurveda
im originalen
THAI-BALI SPA des
Grand Hotel Binz**



W

enn sich die original thailändischen Tempeltüren im Grand Hotel Binz öffnen, dann befinden Sie sich in einem unvergleichlich einmaligen THAI-BALI SPA - nach dem Entwurf des Architekten Chantaka Puranananda, Enkel des thailändischen Königs Rama IX. Ausgestattet mit asiatischen Wellness-Elementen und edelsten Materialien in warmer Atmosphäre, findet der Gast sogleich die ersehnte Ruhe und Gelassenheit.

AYURVEDA – DIE GANZHEITLICHE HEILKUNST „WIR LEBEN AYURVEDA IM PRIVATE PALACE GRAND HOTEL BINZ“

Gesunderhaltung, Regeneration und Wiederherstellung der Balance von Körper und Seele – die ganzheitliche Heilkunst des Ayurveda bringt den Körper wieder in seinen gesunden Ausgangszustand zurück. Dazu gehören eine fachärztliche Diagnose, professionelle ayurvedische Anwendungen ebenso wie die ayurvedische Ernährung. „Das gesamte Team des Private Palace Grand Hotels Binz freut sich, unseren Gästen ausführliche Ayurveda-Beratungen, authentische Ayurveda-Behandlungen und Ayurveda-Aktivitäten aus Indien anbieten zu können. Das ist einzigartig in Deutschland“, betont der Direktor des Grand Hotels. Dabei spielt auch die Ernährung eine entscheidende Rolle: Der Küchenmeister des Grand Hotel Binz ist ein ausgebildeter Ayurveda-Koch. „Ganz klar: Wir leben Ayurveda im Private Palace Grand Hotel Binz.“



Von links:
Dr. Rajkumar Bhati und
Dr. Raghavendra Shetty
Fotos: Grand Hotel Binz

TRADITIONELLE AYURVEDA-ANWENDUNGEN MIT DEN INDISCHEN SPEZIALISTEN DR. SHETTY UND DR. BHATI

Begeistert und immer häufiger buchen die Gäste des exklusiven Grand Hotel Binz die effektiven Ayurveda-Gesundheitskuren bei dem erfahrenen Ayurveda-Arzt Dr. Raghavendra Shetty. Daher verstärkt seit kurzem als zweiter Ayurveda-Spezialist der indische Arzt Dr. Rajkumar Bhati das professionelle Team. So konnten die Ayurveda-Anwendungen noch ausgeweitet werden: Neben der klassischen Panchakarma-Kur zur Reinigung, Entschlackung, Gewichtsreduzierung und Ausbalancierung der Dosha-Lebensenergien werden den Gästen des Grand Hotel Binz die Rasayana-Kur als ayurvedische Verjüngungstherapie, die ayurvedische Stress-off-Kur sowie die Yoga-Kur angeboten. Die mit Sorgfalt ärztlich individuell zusammengestellte und begleitete Ayurveda-Therapie im Grand Hotel Binz vermag Körper, Geist und Seele des Gastes wieder in eine optimale Balance zu führen und die Leistungsfähigkeit nachhaltig zu steigern.

■ *Sigrid Tille*

Das Grand Hotel Binz hält ganzjährig attraktive Angebote für Ihren Ayurveda-Aufenthalt bereit.

**Gern erteilt Ihnen das Team des Grand Hotel Binz weitere Informationen.
www.grandhotelbinz.com**

Grand Hotel Binz

Strandpromenade 7 • 18609 Binz / Rügen • Telefon: 038393 15-0 E-Mail: info@grandhotelbinz.com
www.grandhotelbinz.com

DER TREND AN DER OSTSEE:

Authentisches Ayurveda auf der Insel Rügen



*Dr. Rajkumar Bhati beim morgendlichen Strandspaziergang
Foto: Grand Hotel Binz*

Mit Dr. Raghavendra Shetty und Dr. Rajkumar Bhati arbeiten nun zwei indische Ayurveda-Ärzte im Private Palace Grand Hotel Binz im Ostseebad Binz. Das Fünf-Sterne-Haus baut sein Ayurveda-Angebot aus – das ist einzigartig in Deutschland.

Ostseebad Binz – Kurz nach 6 Uhr in der Frühe läuft Dr. Rajkumar Bhati durch das Ostseebad Binz an der Ostsee. Für den indischen Ayurveda-Arzt ist es ein feststehendes Ritual auf der Insel Rügen – der tägliche Morgenspaziergang. „Anschließend steht eine halbe Stunde Yoga auf meinem Programm, danach gibt es ein ayurvedisches Frühstück“, erzählt der 52 Jahre alte Ayurveda-Mediziner, der seit kurzem im Private Palace Grand Hotel Binz arbeitet. Die „Lehre vom Wissen“ – wie Ayurveda wörtlich übersetzt wird – prägt Dr. Rajkumar Bhatīs Leben.

Das Fünf-Sterne-Haus direkt am feinen Ostseestrand setzt ganz bewusst auf die Tausende Jahre alte indische Heilkunst. „Authentisches Ayurveda liegt voll im Trend – immer mehr Gäste buchen bei uns Ayurveda-Kuren und -Anwendungen. Wir freuen uns, dass wir mit Dr. Rajkumar Bhati einen weiteren Fachmann für uns gewinnen konnten“, sagt Generaldirektorin Birte Löhr. „Dr. Rajkumar Bhati und unser langjähriger Ayurveda-Arzt Dr. Raghavendra Shetty sorgen dafür, dass wir unser Angebot für spezielle Ayurveda-Kuren an der Ostsee erweitern können.“

„Ayurveda hilft den Menschen, glücklicher, gesünder und länger zu leben“, sagt Dr. Rajkumar Bhati, der im Jahr 2006 nach Deutschland kam und zuvor bei „Devaya Authentic Ayurveda“ in Baden-Baden als Ayurveda-Spezialist tätig war. „Es war schon immer mein Traum, nach Deutschland zu kommen. Ich mag die Mentalität der Deutschen“, sagt der zweifache Fami-

lienvater, dessen Frau als Lehrerin in Indien arbeitet. „Ich sehe meine Familie dreimal im Jahr, zweimal reise ich nach Indien, einmal kommt meine Frau zu mir.“

Dr. Rajkumar Bhati freut sich bereits darauf, seiner Frau die Insel Rügen und speziell das Ostseebad Binz vorzustellen. „Hier gibt es wundervolle Natur – und Binz ist das touristische Zentrum. Ich liebe die Sauberkeit und die Architektur des Ostseebads.“

Dr. Rajkumar Bhati, der seit seiner Geburt Vegetarier ist und noch nie Alkohol getrunken oder eine Zigarette geraucht hat, arbeitet das erste Mal in seiner beruflichen Karriere in einem Hotel. Er ist dabei sowohl im Private Palace Grand Hotel Binz als auch im Private Palace Rugard Strandhotel in Binz tätig. „Ich bin sehr herzlich aufgenommen worden – die Gäste und die Kollegen haben es mir sehr leicht gemacht. Ich fühle mich vom ersten Tag an wohl im Ostseebad Binz.“



Die Schauspielerin
Michaela Schaffrath und
Dr. Raghavendra Shetty
beim Teetrinken im Thai Bali-SPA
Foto: Grand Hotel Binz

Dr. Raghavendra Shetty lächelt bei den Worten seines neuen Kollegen: „Ich freue mich, dass unser Ayurveda-Team wächst. Wir sind das einzige Hotel Deutschlands, das gleich mehrere Ayurveda-Kuren anbietet.“

Eine davon ist die traditionelle Panchakarma-Kur. Sie verfolgt das Ziel, den Körper zu reinigen, zu entschlacken und das Gewicht zu reduzieren. Zehn Übernachtungen inklusive ayurvedischer Vollverpflegung, für die Ayurveda-Koch und Küchenchef Heiko Philipp sorgt, kosten im Private Palace Grand Hotel ab 2.144 Euro pro Person im Standard-Doppelzimmer. Die Rasayana-Kur - die ayurvedische Verjüngungstherapie - gibt es bei sieben Übernachtungen inklusive ayurvedischer Vollverpflegung ab 1.738 Euro pro Person im Standard-Doppelzimmer.

Zudem können die Gäste die Langhana-Kur – ayurvedisches Fasten – bei sieben Übernachtungen inklusive ayurvedischer

Vollverpflegung ab 1.487 Euro pro Person im Standard-Doppelzimmer erleben. Die Yoga-Kur – Meditations-Kur – kostet bei sieben Übernachtungen inklusive ayurvedischer Vollverpflegung ab 1.835 Euro pro Person im Standard-Doppelzimmer.

Außerdem neu im Angebot ist die Stress-off-Kur – die Entspannungs-Kur. Dieses bietet das Private Palace Grand Hotel Binz bei drei Übernachtungen inklusive ayurvedischer Vollverpflegung ab 644 Euro pro Person im Standard-Doppelzimmer an.

Bevor eine ayurvedische Kur startet, steht immer die Bestimmung der Doshas an. „Wir untersuchen unseren Gast und stellen ihm Fragen, um seine körperliche Konstitution zu ermitteln – das dauert rund 90 Minuten“, erklärt Dr. Rajkumar Bhati. Die Ayurveda-Lehre unterscheidet drei Doshas: „Vata“, „Pitta“ oder „Kapha“. „Je nachdem, welcher Dosha-Typ unser Gast ist, entwickeln wir Ernährungs- und Anwendungspläne“, ergänzt Dr. Raghaven-

dra Shetty. Beide wissen: „Nur in einem ausgeglichenen Körper und Geist können Lebensfreude, Vitalität und Leistungsfähigkeit stecken.“

Dem stimmt Hotel-Inhaber Dr. Michael J. Hutter zu – der Mediziner aus Braunschweig betont: „Ayurveda ist ein hervorragendes Mittel, Stressgeplagten zu helfen, weil es den Cortisol-Spiegel normalisieren kann. Auch Herz-Kreislauf-Risikofaktoren können deutlich minimiert werden. In der Burn-out-Syndrom-Prophylaxe hat Ayurveda große Erfolge erzielen können. Ayurveda ist mehr als Wellness - das alte Wissen vom Leben ist ein ganzheitliches Gesundheits-Programm. Und es funktioniert - seit Tausenden von Jahren.“

■ *Karsten Lehmann*

Grand Hotel Binz

Strandpromenade 7 • 18609 Binz / Rügen •
Telefon: 038393 15-0 E-Mail: info@grand-
hotelbinz.com • www.grandhotelbinz.com

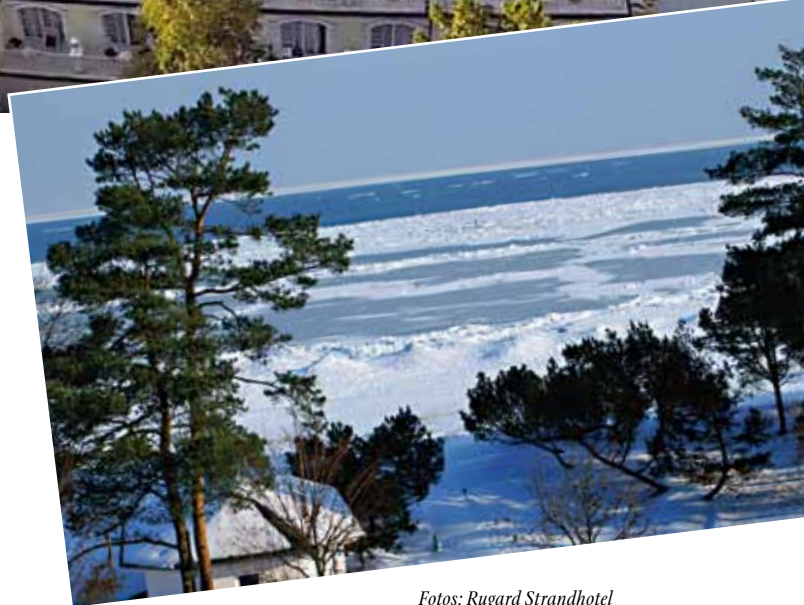

Fotos: Rugard Strandhotel

DER ZAUBER DER OSTSEE IM WINTER
KULINARISCHE HÖHEPUNKTE
UND EINE EINZIGARTIGE WELLNESS-WELT
AUF 3000 QM

Traumhafte Urlaubstage im Viereinhalb Sterne Superior Rugard Strandhotel



Mit einem grandiosen Panorama-Blick auf die endlose Weite der winterlichen Ostsee verwöhnt das imposante Rugard Strandhotel seine Gäste. Dabei sind das exklusive Wohlfühl-Ambiente des Strandhotels und die Herzlichkeit des Rugard-Teams die überzeugende Visitenkarte des privat geführten luxuriösen Hauses. Mit traumhaft freier Sicht auf die langgestreckte Binzer Bucht faszinieren vor allem das lichtdurchflutete Bernstein-Restaurant im 5. Stock des Strandhotels und das exklusive Rugard's Fine Dining. Hier kann der Gast die über Rügens Grenzen hinaus beliebten erstklassigen Kochkünste der Rugard-Küchenchefs genießen. Ein wahres Erlebnis ist zudem die römische Badekultur in der einzigartigen Wellness-Welt des Rugard Strandhotels mit diversen individuell wohltuenden Anwendungen auf über 3000 qm. Eine schöne unvergessliche Urlaubszeit erwartet den Gast - die Gastgeber des Rugard Strandhotels freuen sich auf Sie!

Bon appétit im Rugard's Fine Dining!

Chef de Cuisine im exquisiten und stilvollen Rugard's Fine Dining ist Henry Krüger, der unter anderem in Italien, Moskau und für die Rockband „Rammstein“ kochte. Der Meister der mehrfach ausgezeichneten Küche des Rugard Strandhotels setzt auf „die Frische der Region“. Ob Fisch, Fleisch, Gemüse, Salat oder Kräuter, der Maestro prüft stets ganz genau die Qualität der Produkte, um mit seinen Ideen eine für anspruchsvolle Feinschmecker und Gourmets qualitätsvolle und überraschende Vielfalt auf den Teller zu zaubern. Oberstes Prinzip ist, den Gästen des Spitzenrestaurants Rugard's Fine Dining eine frische, saisongerechte Küche auf höchstem Niveau zu offerieren. Dazu ein erlesener Wein – und all das serviert von einem perfekten Service. Bon appétit!

Wellness und Vitalität im Rugard Royal SPA

Der Rugard Royal SPA ist eine Oase römischer Badekultur, asiatischer Wellnesselemente und exklusiver Kosmetik – eine Wohltat für Körper, Geist und Seele. Antike Stilformen und hochwertige Materialien bilden eine warme Wohlfühl-Atmosphäre - verschiedene Saunen, Dampfbäder und Ruheräume und vor allem das professionelle SPA-Team sorgen für Entspannung und Erholung pur auf 3000 Quadratmetern traumhafter Wellness-Erlebniswelt. Außerdem lädt der Rugard Royal SPA ein zu fachlich angeleiteter Aqua Fitness und Wassergymnastik und/oder zu ein paar sportlichen Runden im Salzwasserpool, dessen fein abgestimmter Salzgehalt allein schon Wellness für die Haut ist. Im Rugard Royal SPA gewinnen Sie auf angenehmste Weise neue Frische und Vitalität.

Gesundheit und Schönheit durch richtiges Saunieren

Ob in der Finnischen Bio-Sauna, Bio-Kräutersauna, Römischen Steinsauna, im Tepidarium, Laconium oder in der Edelstein-Dampfgrotte des Rugard Royal SPA - „In jedem Fall stärkt speziell das Saunieren die Abwehrkräfte des Körpers und dient zudem der Schönheitspflege des Körpers durch die Hautzellenrenewing“, erklärt Dirk Peleikis, geprüfter Saunameister im Rugard Strandhotel: „Und durch die weite Porenöffnung der Haut bewirkt unser Salzwasserpool nach dem Saunieren wahre Wunder.“ Für die Herbst- und Wintermonate plant der Meister wohltuende Sauna-Events im Private Palace Rugard Strandhotel. „In der Finnischen Sauna wird es an diesen Tagen verschiedene Aufgüsse geben. Zudem werde ich die unterschiedlichen Wedeltechniken demonstrieren. Das Ganze wollen wir mit Lichttechnik oder Musik untermalen. Und wenn alles herausgeschwitzt wurde, was Körper und Seele belastet, kann man auch wieder von innen heraus strahlen.“

Ob Strand-, Wellness- oder Kulinarischer Urlaub, Kurzurlaub oder Langurlaub, Gourmet-, Wochenend- oder Wellnessreise - ganzjährig finden Sie attraktive Hotelangebote unter www.rugard-strandhotel.de

■ Sigrid Tille

Rugard Strandhotel

Strandpromenade 62 • 18609 Binz / Rügen • Telefon: 038393 56-0



Foto: fotolia



FRANZÖSISCHE STERNE-KÜCHE IM RUGARD STRANDHOTEL ▶▶

Zwei-Sterne-Koch **Jean-Denis Rieubland** (Mitte) plaudert mit Gästen und Rugard-Direktor **Freddy Quirin** (rechts).

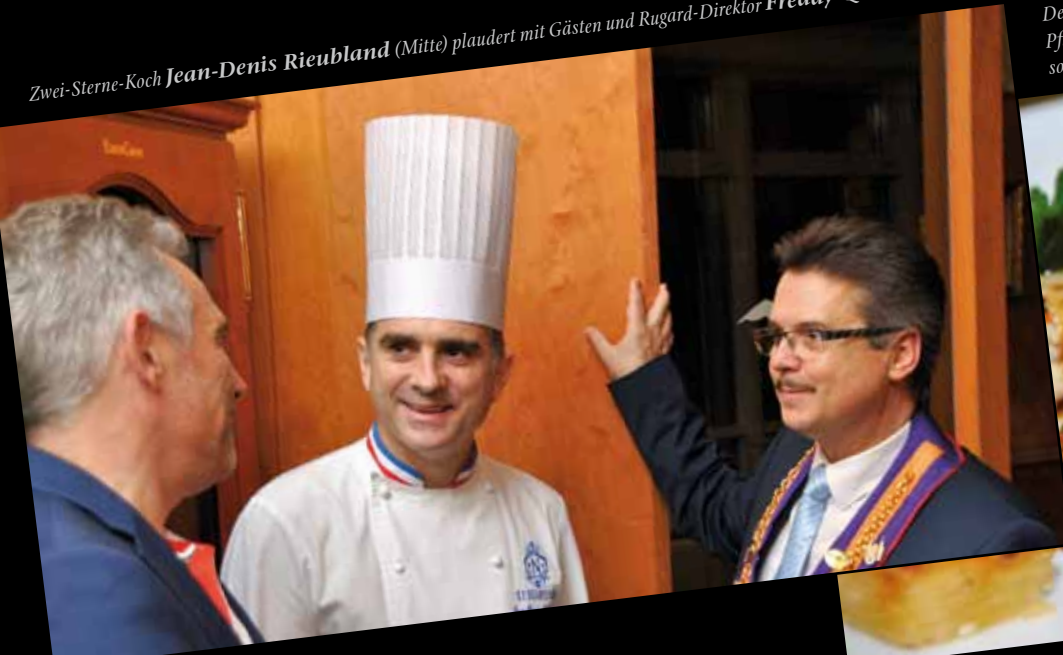

Der Hauptgang des Fünf-Gänge-Menüs: Rinderfilet mit Pfifferlingen, getrüffeltes Schwarzwurzelgratin, soufflierte Kartoffeln und Rindermark-Cannelloni.



Petit Fours mit dem Prädikat „Zwei Sterne“ - französische Pâtisserie-Kunst der Extraklasse erlebten die Gäste des Negresco-Abends im Private Palace Rugard Strandhotel. Traumhafte Pâtisserie-Vollendung à la Frankreich.



Feine Desserts und Pâtisserie-Köstlichkeiten à la Fünf Sterne Grand Hotel Negresco an der berühmten Côte d'Azur.



Gruppenbild - Sie alle trugen zum Gelingen des zweiten Negresco-Abends im Private Palace Rugard Strandhotel bei.





*Französische Meisterköche (von links): Chef Pâtissier **Fabrice Didier**, Küchenchef **Jean-Denis Rieubland**, Sous Chef **Guillaume Winterstein***

FRANZÖSISCHE STERNE-KÜCHE AUF RÜGEN:

Jean-Denis Rieubland begeistert im Rugard Strandhotel

DER ZWEI-STERNE-KOCH AUS DEM WELTBERÜHMTEM NEGRESCO-HOTEL IN FRANKREICH ZAUBERT „RÜGENER GALA-MENÜ“.



Birte Löhrl (Generaldirektorin des Private Palace Rugard Strandhotels/rechts) begrüßte persönlich die Gäste des Negresco-Abends.



Perfektes Ambiente für einen grandiosen Abend: Mit Champagner wurden die Gäste des Negresco-Abends willkommen geheißen.

Ostseebad Binz – Was für ein Abend, was für ein Fest: Zum zweiten Mal weilte der französische Starkoch Jean-Denis Rieubland mit seiner Küchencrew um Guillaume Winterstein (Sous-Chef) und Fabrice Didier (Chef Pâtissier) auf der Insel Rügen. Der Zwei-Sterne-Michelin-Maitre servierte den Gästen des „Negresco-Abends“ im Private Palace Rugard Strandhotel ein ganz spezielles „Rügener Gala-Menü“.

„Unsere Gäste waren begeistert – es gab nur positive Resonanzen. Alle freuen sich schon jetzt auf eine Wiederholung“, sagte Rugard-Generaldirektorin Birte Löhrl. Wahrlich – der Sternekokoch aus Frankreich setzte in seiner Kreation nur auf beste Produkte. So stand als Vorspeise Entenstopfleber mit feinem Feigengelee, Kastanien-Marmelade und Brioche mit getrockneten Feigen auf der Speisekarte. Im Hauptgang folgten Rinderfilet mit Pfifferlingen, getrüffeltes Schwarzwurzelgratin, soufflierte Kartoffeln und Rindermark-Cannelloni. Ein Gedicht. „Und auch der Nachtsch war ein Traum“, schwärmte Birte Löhrl über Delikatesse-Oper mit Passionsfrucht-

Aromen und zartem Pistazienbiscuit.

Woher die Idee stammt, einen Negresco-Abend zu veranstalten, das verriet Freddy Quirin: „Dieses Haus in Nizza zählt zu den besten Hotels der Welt“, erzählte der französische Direktor des Rugard Strandhotels, der im Elsass geboren wurde und seit fast 15 Jahren auf der Insel Rügen lebt. Der 58-Jährige erinnerte sich noch ganz genau an seine erste Negresco-Begegnung. Vor sieben Jahren besuchte er zusammen mit Dr. Michael Hutter, Eigentümer des Private Palace Rugard Strandhotels, das privat geführte Luxus-Hotel an der Côte d’Azur in Südfrankreich: „Wir hatten ein Bild der Negresco-Eigentümerin Jeanne Augier malen lassen – das haben wir ihr geschenkt. Das war der Beginn einer wundervollen Zusammenarbeit beider Häuser – und der Beginn einer Freundschaft.“

Unterstützt wurde der französische Starkoch Jean-Denis Rieubland bei seinem Besuch in Binz von der Crew des Rugard-Feinschmeckerrestaurants um Küchenchef Henry Krüger und seinen Kollegen Ivo Windgassen und Tommy Christoffer.

„Es war uns eine Ehre und eine Freude“, betonte Henry Krüger.

Und der nächste kulturelle Event!

Der nächste kulturelle Höhepunkt wartet bereits: Am 18. Dezember steht im Private Palace Arkona Strandhotel das große Adventskonzert auf dem Programm. Um 17.30 Uhr gastiert Daria in Binz. Sie ist eine außergewöhnliche Frau mit einer unverwechselbaren Stimme, die europaweit für Furore sorgt. Ihr bekanntester Hit ist „Komm in mein Herz“. Mit diesem Titel gewann sie den ersten Preis der „27. Deutschen Rock & Pop Preisverleihung“ in der Kategorie „Beste Schlagersängerin.“

Karten für 64 Euro pro Person - inklusive Getränke – gibt es an der Rezeption des Private Palace Arkona Strandhotels, Strandpromenade 59, 18609 Binz oder unter der Telefonnummer 038393 57-0.

■ *Karsten Lehmann*
Fotos: *Rugard Strandhotel*



WELLNESS AUF RÜGEN IM RUGARD ROYAL SPA

Der Saunameister des Rugard Strandhotels, Dirk Peleikis, erklärt das richtige Saunieren.



IN DEN HERBST- UND WINTERMONATEN PLANT DER 44-JÄHRIGE SAUNA-EVENTS IM PRIVATE PALACE RUGARD STRANDHOTEL.

W

enn der Herbst- und Winterwind die Wellen über die Ostsee peitscht, ist Hochsaison im Rugard Royal SPA – dem über 3000 Quadratmeter großen Luxus-Wellnessbereich des Private Palace Rugard Strandhotels. Immer mehr Menschen setzen in dieser Zeit auf Wellness in Binz und speziell auf das Saunieren, um die Abwehrkräfte des Körpers zu stärken und Entspannung zu finden. Saunameister Dirk Peleikis erklärt, worauf beim Saunieren zu achten ist.

Sein Blick ist wachsam und klar – Dirk Peleikis schaut sich im Saunabereich des Rugard Royal SPA um. „Das gehört zu meinen Aufgaben“, erklärt der Saunameister mit freundlicher Stimme und geht auf eine Frau zu, die die Erklärungen an einer der fünf Saunen studiert. „Kann ich Ihnen helfen – haben Sie Fragen?“ Die Frau nickt mit dem Kopf: „Ich habe noch keine großen Sauna-Erfahrungen“,

meint die Dame. Wieder lächelt Dirk Peleikis und erklärt der Frau die wichtigsten Fakten für ein perfektes Sauna-Erlebnis.

Das gesunde Sauna-Erlebnis!

Seit mehreren Wochen ist Dirk Peleikis geprüfter Saunameister. „Ich wollte diesen Titel haben – durch den Kurs habe ich mein Wissen erweitert. Vor allem der medizinische Teil der Schulung hilft mir, unsere Saunagäste noch besser zu informieren. Es geht um Sicherheit – für die Gäste und mich.“

Der Mann im gelben Shirt und mit dem markanten Bart führt weiter aus: „Ich rate dazu, niemals mehr als drei Saunagänge zu absolvieren. Egal, ob Anfänger oder Saunaprofi. Zudem sind die Pausen zwischen den Saunagängen sehr wichtig – die Lungen brauchen Zeit, sich zu erholen. Und ganz wichtig: Tragen Sie immer ein Handtuch in den Ruhe- und Erholungsphasen, sonst kühlen Sie zu schnell aus.“ Die Dame nickt und lächelt – und Dirk Peleikis ergänzt: „Hören Sie immer auf Ihr Körpergefühl – übertreiben Sie niemals einen Saunagang.“

Der Saunameister geht zum Teebuffet des Saunabereichs und reicht der Dame eine Tasse Tee. „Während des Saunierens verliert der Körper bis zu einem Liter Wasser – deshalb ist es wichtig, viel zu trinken. Am besten sind warme Getränke. Diese helfen dem Körper, gut zu regenerieren.“

■ *Karsten Lehmann*



▲ Foto: Rugard Strandhotel
Foto: fotolia ▶



Veranstaltungen auf Rügen

*Beeindruckend: Die Seebrücke in Sassnitz auf Rügen
Foto: © XXXXXXXXX*

**01./15./22.12.2016, 14:00 Uhr
Feuerschale, Knüppelbrot und
Märchenstunde**

Kulinarisch

Nationalpark-Zentrum KÖNIGSSTUHL
Sassnitz

**02./16./23./30.12.2016,
10:00 Uhr**

**Große Rügenrundfahrt mit
dem Kleinbus**

Ausflug

Glowe

03.12. - 04.12.2016

Mönchguter Weihnachtsmarkt

Ostseebad Göhren
auf dem Kurplatz am Pavillion

08.12. - 11.12.2016

12. Binzer Weihnachtsmarkt

„Engel, Licht & Meer“ im Kurpark und
im Haus des Gastes mit weihnachtlichen
Köstlichkeiten, besinnlicher Musik, einer
lebenden Krippe und anderem mehr.
Ostseebad Binz

10.12.2016, 20:00 Uhr

LAX - Jazztrio

Konzert

Gerold Genßler (Kontrabass), Henrik
Walsdorff (Saxophon) und Uli Jennessen
(Schlagzeug) spielen Improvisationen und
Eigenkompositionen.

Sassnitz, Grundtvighaus, Seestraße 3

10.12.2016, 16:00 Uhr

Eisbahneröffnung

Kinderveranstaltung

Eisbahn Sellin

21.12.2016, 15:00 Uhr

Ideenschmiede Sassnitz

Kreativ

Sassnitz, Molenfußgebäude

29./30./31.12.2016, 20:00 Uhr

**Kabarett-Theater Lachmöwe:
Höhenflüge in Bodennähe**

Politisch-satirisches Kabarett mit Bettina
Prokert und Maxim Hofmann.
Ostseebad Baabe



31.12.2016

**Feuerwerk zum Jahreswechsel
an den Seebrücken der Insel
Rügen**

Ostseebäder Binz, Sellin, Baabe

**November 2016 - Januar 2017
Gefangen im Krieg**

Sonderausstellung

Prora-Zentrum, bei der Jugendherberge

**November 2016 - Mai 2017
Über den Horizont hinaus –
Entdeckungen auf dem
Baumwipfelpfad**

Führung inkl. Ausstellung im Naturerbe
Zentrum Rügen; 1,5 Std.

Prora, Naturerbe Zentrum Rügen, Kasse

Januar 2017 - April 2017

**Hanomag-Jeep-Safari:
Halbinsel Jasmund**

Auf den Spuren der Kreide und der Stein-
zeit. Mittags Erbsensuppe und Getränke.
Ostseebad Göhren, Treff: Haus de Gastes

Näheres unter: www.hanomag-tours.de

11.03.2017, 19:30 Uhr

**Festspielfrühling Rügen
Casanova Society Orchestra
Halbinsel Jasmund**

„Die goldenen 20er - mit Frack, Charme
und Zylinder“, musikalische Revue aus
Berlin

Putbus, Theater Putbus, Markt 13

**19.03.2017, 19:30 Uhr
Festspielfrühling Rügen
Quadro Nuevo**

Argentinische Tangos, italienische Canzo-
ne und orientalische Musik

Quadro Nuevo (Tangoquartett),

Nils Mönkemeyer (Viola)

Binz, Kurhaus-Saal, Strandpromenade 27

**25.03.2017, 19:30 Uhr
Festspielfrühling Rügen
Ein Abend mit Meret Becker**

Abschlusskonzert: Liebeslieder, Country-
Chansons und Eigenkompositionen

Meret Becker und Band (Gesang, Gitarre,

Singende Säge, u.v.a.), Nils Mönkemeyer

(Viola), Musiker des Festspielfrühlings

Göhren, Nordperdhalle,

Gerhart-Hauptmann-Straße 1

**26.03.2017, 11:30 Uhr
Festspielfrühling Rügen
Festspielkehraus,
Matineekonzert**

Caplet - Conte fantastique für Harfe und
Streichquartett nach „Die Maske des roten
Todes“ von Edgar Allan Poe

Ravel - Sonate für Violine und Violoncello

(Auszüge), Mozart - Klarinettenquintett

A-Dur KV 581

Putbus, Theater Putbus, Markt 13

**15.04.2017, 20:00 Uhr
Binzer Osterfeuermeile**

Am Binzer Strand brennen viele kleine
Osterfeuer. Jedes Feuer wird von einem
Restaurant, Hotel oder Verein gastron-
omisch betreut. Dazu wird musikalische
Unterhaltung geboten. Binz, Strand

21.04. - 30.04.2017

5. Wanderfrühling Rügen

Was hilft am Besten gegen Frühjahrsmü-
digkeit? - Bewegung! 10 Tage lang können
Sie sich auf verschiedenen geführten

Wanderungen auspowern, Rügen kennen-
lernen und der Natur beim allmählichen
Erwachen zusehen.

Näheres unter: www.ostsee.de

Weitere Infos zu Veranstaltungen auf Rügen erhalten Sie unter:

www.ruegen.de, www.ostseebad-binz.de, www.ruegenmagic.de und www.ostsee.de

Der letzte Wolf auf Rügen – Private Palace Hotels in Binz übernehmen Patenschaft

IM SASSNITZER TIERPARK LEBT WÖLFIN „LUNA“:
SIE IST DER HINGUCKER FÜR DEN URLAUB AUF RÜGEN.



Sie spitzt die Ohren und beobachtet aufmerksam ihr Revier im Tierpark Sassnitz – Wölfin Luna ist die letzte ihrer Art auf der Insel Rügen. Die Private Palace Hotels in Binz haben die Patenschaft für das Tier übernommen – es ist bereits die dritte. „Zuerst haben wir uns um den weißen Hirsch Heino gekümmert, anschließend um Wolf Kuno. Nachdem er gestorben ist, haben wir die Patenschaft für Wölfin Luna zugesagt“, erklärt Simone Zobel von den Private Palace Hotels im Ostseebad Binz auf der Insel Rügen. „Der Tierpark Sassnitz ist für viele Familien ein beliebtes Ausflugsziel – und da wir ein Familienunternehmen sind, passt das hervorragend.“

Tierpark-Leiterin Kerstin Schulz nickt bei diesen Worten und lächelt: „Die Dr. Hutter-Hotels und unser Tierpark verbindet seit Jahren ein enges Verhältnis. Wir konnten und können uns immer aufeinander verlassen. Ich danke den Private Palace Hotels im Ostseebad Binz für ihre Treue und Unterstützung.“

Von links: Kerstin Schulz, Tierpark-Leiterin und Simone Zobel, Private Palace Hotels

Als Kerstin Schulz ein paar Anekdoten erzählt, scheint Wölfin Luna genau hinzuhören. Sie spitzt wieder die Ohren und schaut die Tierpark-Leiterin an. Wölfin Luna wurde im Jahr 2005 im Tierpark Sassnitz geboren – umgerechnet in Menschenjahre ist die Dame nun schon über 90 Jahre. „Luna ist dennoch sehr schüchtern – wer sie fotografieren möchte, der muss Geduld mitbringen“, erklärt Kerstin Schulz.



Willkommen zu Hause!



Private  Palace
Strandhotel Arkona
★★★★★



Private  Palace
Strandhotel Rugard
★★★★★



Private  Palace
Cha-Am



Private  Palace
Marrakech



Private  Palace
Grand Hotel Binz
★★★★★



Private  Palace
Strandhotel Glowe
★★★★★



Private  Palace
Sporthotel Wildstrubel



Private  Palace
Budapest

Private  Palace
Hotels & Resorts
★★★★★

Your home is your Palace!

Kontakt weltweit: www.privatepalacehotels.com Deutschland: 038393-550



Foto: fotolia



Woher weiß der Joghurt, wann er schlecht ist?

WIE LANGE LEBENSMITTEL NOCH GUT SIND UND WAS „MINDESTHALTBARKEIT“ WIRKLICH BEDEUTET

Jeder Bundesbürger wirft im Durchschnitt über 80 Kilogramm Lebensmittel weg und das jedes Jahr. Jedes achte Lebensmittel, das Verbraucher kaufen, landet im Müll – manchmal noch originalverpackt. Zwei volle Einkaufswagen im Wert von ca. 240 Euro kippen die Deutschen so jährlich in die Abfalltonne. Dabei hätte ein Großteil der Nahrungsmittel noch gut verzehrt werden können. Als größten Feind im Kampf gegen die Verschwendung hat Bundesernährungsminister Christian Schmidt das Mindesthaltbarkeitsdatum (MHD) ausgemacht.

Wahr ist: Viele Verbraucher wissen nicht, was das Mindesthaltbarkeitsdatum eigentlich bedeutet, dass es wenig bis nichts mit dem Verfalldatum zu tun hat – und wie lange manche Produkte wirklich genießbar sind. Auch darum landet so viel Essbares in der Tonne.

Tatsächlich ist das MHD nicht mehr als ein Gütesiegel. Es gibt an, bis zu welchem Datum mindestens das ungeöffnete und richtig gelagerte Lebensmittel seine spezifischen Eigenschaften wie Geschmack, Geruch, Farbe, Konsistenz und Nährwert behält. Damit ist es im Grunde auch nur die Garantie des Herstellers für bestimmte Qualitätseigenschaften.

Heißt andersherum: Bis zum Erreichen des MHD sollte ein Produkt normalerweise in absolutem Top-Zustand sein – also seinen vollen Geschmack behalten oder nicht matschig werden. Die Hersteller legen das Mindesthaltbarkeitsdatum ganz nach eigenem Ermessen fest. Mit der Zeitangabe sichern sie sich gegen Regressansprüche ab, falls ein Produkt irgendwann nicht mehr ganz so schön aussieht oder der Quark an der Oberfläche Wasser ansetzt.

Ganz anders verhält es sich mit dem Verfalldatum: Dies gilt z.B. für leicht verderbliche Ware wie Fisch, Fleisch und Wurst. Nach Ablauf des Verbrauchsdatums sollten Lebensmittel nicht mehr gegessen werden. Denn da geht es nicht mehr um die hübsche Optik und den Geschmack sondern um mögliche Gesundheitsgefährdung. ▶▶

Nicht alle Verbraucherschützer unterstützen die Regierung bei ihrem Kampf gegen das Mindesthaltbarkeitsdatum. Statt das als Lösung für die Verschwendungssucht abzufeiern, sollte lieber der Unterschied zum Verfallsdatum deutlicher kommuniziert werden, heißt es. Das wäre wesentlich effektiver.

Fakt ist: Das Auge isst mit. Auch diese Einstellung muss sich unter den Verbrauchern ändern. Nicht alles, was nicht mehr optimal und frisch aussieht, muss schlecht sein. Wie erkennt man nun aber, ob Lebensmittel tatsächlich noch genießbar sind, deren MHD abgelaufen ist?

„**Testen Sie doch einfach selbst**“, rät die Verbraucherzentrale. „Prüfen Sie das Lebensmittel mit allen Sinnen. Hat es sich verfärbt, hat sich Schimmel gebildet, riecht es komisch, hat eine Gasbildung stattgefunden: Dann seien Sie achtsam und werfen es im Zweifelsfall lieber weg. Schimmelige Lebensmittel gehören ohnehin in den Müll. Eine Ausnahme ist Marmelade mit einem Zuckergehalt von mehr als 50 Prozent. Hat sich Schimmel gebildet, kann man die Stelle großzügig entfernen und das Produkt weiter essen. Auch bei Hartkäse gilt: Schimmelige Stellen großzügig abschneiden, dann besteht keine Gefahr.“

Auch noch Monate nach Ablauf des Haltbarkeitsdatums gut sind u. a. Konserven, Tütensuppen, Nudeln, Reis, Schokolade und Getränke wie Mineralwasser und Bier, wenn sie kühl und trocken gelagert werden. Backpulver ist verschlossen fast unbegrenzt haltbar, ebenso übrigens wie Salz und Zucker – geöffnet lässt die Treibwirkung nach ca. einem Monat nach. Milch ist nach Ablauf des MHD in der Regel noch mindestens etwa drei Tage haltbar. Auch Milchprodukte wie Joghurt sind ungeöffnet in der Regel auch nach Ablauf des MHDs noch mehrere Tage gut. Das gilt auch für Eier (auch ca. zehn Tage „über der Zeit“ noch genießbar) Ab einem Alkoholgehalt von zehn Volumenprozent gibt's für Spirituosen keine MHD-Pflicht. Auch abgepackte Kartoffeln müssen nach der Lebensmittelkennzeichnungsverordnung kein entsprechendes Datum tragen. Bei heller Lagerung können allerdings grüne Stellen entstehen – sie sind giftig, also sollten grüne Kartoffeln entsorgt werden. Handelt es sich nur um kleine Stellen: großzügig wegschneiden und schälen. Ketchup oder Mayo halten nach dem Öffnen zwei bis drei Monate. Am besten notiert man mit einem Marker das Datum der Öffnung auf der Flasche. Honig hat zwar ein MHD, ist aber ebenfalls nahezu unbegrenzt haltbar. Tee, Kaffee oder Gewürze sind mehrere Jahre haltbar, verlieren aber an Geschmack.

Und die Zukunft? Das Bundesernährungsministerium trommelt aktuell nicht nur gegen das MHD, sondern verstärkt auch für „intelligente Verpackungen“, was besonders die Chip-Industrie erfreuen wird. Denn in Verpackungen wie z. B. in Joghurtbechern sollen schon bald elektronische Chips eingebaut werden. Sie ermitteln dann, wie sich ein Produkt von Tag zu Tag verändert. Eine Farbskala von Grün bis Rot soll anzeigen, wie es um die Verzehrbarkeit steht. Ergebnisse eines Forschungsprojektes werden aber erst in etwa drei Jahren vorliegen. ▶▶



Fotos: fotolia

So lange halten Medikamente

WEGWERFEN ODER DOCH NOCH EINNEHMEN? DIE FRAGE STELLT SICH, WENN DAS HALTBARKEITSDATUM EINES MEDIKAMENTS ÜBERSCHRITTEN IST.

Mit Arzneimitteln verhält es sich anders als mit Lebensmitteln. Sie sind tatsächlich immer nur für eine mehr oder weniger „begrenzte Zeit“ haltbar. Darum ist auf dem Behältnis und der Verpackung aller Medikamente auch das Datum aufgedruckt, bis wann das ungeöffnete Mittel verwendet werden kann und der Hersteller für die Produktqualität haftet. Wie lange ein flüssiges (Tinktur, Tropfen, Saft) oder halbfestes Arzneimittel (Creme, Lotion, Salbe) nach Anbruch tatsächlich noch angewendet werden darf, ist in der Packungsbeilage beschrieben. Im Allgemeinen ist zwar davon auszugehen, dass sich Arzneistoffe nicht mit der Zeit in gesundheitsschädliche Produkte verwandeln, doch sie können stark an Wirkung verlieren. Salben beispielsweise zerfallen bei längerer Lagerung in ihre Bestandteile. Weil Bakterien darin siedeln können, sollten sie nach Ablauf des Haltbarkeitsdatums unbedingt entsorgt werden. Feuchtigkeit, höhere Temperaturen und in bestimmten Fällen Licht können zudem dazu führen, dass sich ein Wirkstoff schneller zersetzt. Es gibt aber auch Medikamente, die sehr viel länger haltbar sind, als man zunächst denken mag. In einem Labor wurden z. B. Proben eines im Zweiten Weltkrieg von den US-Streitkräften eingesetzten Antibiotikums getestet – über 70 Jahre alt. Verblüffendes Ergebnis: Alle Tests ergaben, dass das Antibiotikum noch zu 100 Prozent wirksam ist.



So wird das Verfallsdatum bei Medikamenten ermittelt:

Vor der Zulassung eines Medikaments müssen Stabilitätsstudien durchgeführt werden. Was passiert, wenn man es verschiedenen Temperaturen aussetzt? Drei Klimazonen werden simuliert, beim Stresstest ist es 40 Grad warm, die Feuchte der Luft liegt bei 75 Prozent. Untersucht wird, ob der Wirkstoff abbaut, aber auch, ob die „galenische Formulierung“ stabil bleibt. Damit ist die Form gemeint, in der ein Wirkstoff verpackt ist. Nach drei Monaten werden die Tests zum ersten Mal wiederholt, nach 36 Monaten zum letzten Mal. Die Ergebnisse werden den Zulassungsbehörden vorgelegt, die das Verfallsdatum festlegen.



„Ich will mein Leben nicht vergessen!“

DEMENZKRANKE MÜSSEN NICHT NUR GEGEN IHRE ANGST SONDERN AUCH GEGEN ISOLATION KÄMPFEN.

D Rund 1,5 Millionen Demenzkranke leben in Deutschland. Bis 2030 könnte sich die Zahl verdoppeln, sagen Experten. Die Bundesregierung will jetzt besser über die Krankheit aufklären. Durch eine aktuelle Kampagne sollen Menschen mehr über die Bedürfnisse der Erkrankten und ihrer Familien erfahren, da das Thema immer noch mit vielen Vorurteilen behaftet ist. Doch reicht das aus, dass Demenzkranke in Zukunft auch besser – menschenwürdiger – leben können?

Bei der 66-jährigen Rentnerin Erika H. ist die Krankheit vor zwei Jahren diagnostiziert worden, ist noch in einem frühen Stadium. „Ich habe panische Angst vor jedem neuen Tag, merke, wie mein Gedächtnis ganz langsam schwindet. Die Angst äußert sich in aller Regel in einer starken Unruhe. Ich kann nicht länger als zehn Minuten an einem Ort sein. Ich bin auch viel häufiger aggressiv zu anderen, obwohl ich das nicht will. Auch dahinter steckt Angst, sagt mein Arzt.“

Die Wunstorferin hat sich eingehend mit ihrem Leiden beschäftigt, viele Nicht-Betroffene wissen dagegen nur wenig über die Krankheit oder sind Irrtümern aufgesessen. So sprechen viele zum Beispiel über Alzheimer und meinen gleichzeitig Demenz, ohne sich über einen Unterschied der beiden Begriffe bewusst zu sein. Dabei handelt es sich bei Alzheimer lediglich um eine – wenn auch die häufigste – Form von Demenz.



Fotos: fotolia

Nach heutigem Kenntnisstand der medizinischen Forschung sind primäre Demenzen, zu denen auch die Alzheimer-Krankheit zählt, irreversibel, d. h. sie können nicht rückgängig gemacht werden. Die Alzheimer-Krankheit wird durch schädliche Eiweißablagerungen im Gehirn verursacht, welche den Austausch zwischen den Nervenzellen be- oder verhindern. Mit gewissen Medikamenten kann das Fortschreiten der Krankheit hinausgezögert werden. Das massenhafte Absterben der Nervenzellen im Gehirn aber, welches für die Alzheimer-Krankheit charakteristisch ist, können sie nicht verhindern.

Andere primäre Demenzformen sind sogenannte vaskuläre Demenzen. Diese werden durch Durchblutungsstörungen der kleinen Gefäße im Gehirn verursacht. Wie alle unsere Organe muss auch das Gehirn konstant mit sauerstoffreichem Blut versorgt werden, um richtig zu funktionieren. Ist die Blutversorgung jedoch unterbrochen, erhalten die Gehirnzellen zu wenig Sauerstoff und werden beschädigt oder sterben ab. Dies kann durch ein plötzliches Ereignis wie zum Beispiel einen Schlaganfall passieren. Weit häufiger ist jedoch die schleichende Verschlechterung der Blutversorgung des Gehirns, z. B. durch einen über Jahre nicht behandelten Bluthochdruck.

Das Risiko an Demenz zu erkranken nimmt mit dem Alter zu. So leidet zwischen 65 und 69 Jahren jeder 20. an einer Demenz, zwischen 80 und 90 sogar fast jeder 3. Anfangs ist meist nur das Kurzzeitgedächtnis betroffen: Gespräche, Fernsehsendungen, Zeitungsektüre – in kürzester Zeit ist alles aus der Erinnerung gelöscht. In einem fortschreitenden Prozess weiten sich die Ausfallerscheinungen auch auf das widerstandsfähigere Langzeitgedächtnis aus: Fast alle Kindheitserinnerungen gehen verloren, früher Erlerntes ist nicht mehr abrufbar. Der Kranke weiß nicht mehr, was er mit einem Haustürschlüssel in der Hand machen soll etc.

Anhaltende Vergesslichkeit und Zustände geistiger Verwirrtheit sind die am häufigsten auftretenden Symptome, die bei einer Demenzerkrankung in Erscheinung treten – aber lange nicht die einzigen. Bei einer vaskulären Demenz können vielfach schon frühzeitig körperliche Ausfallerscheinungen auftreten. Dazu gehört vor allem eine Koordinationsschwäche, ein sichtbar schwankender Gang ist keine Seltenheit.

Bei Erika H. wurde in einem Untersuchungsmarathon eine Mischform von Alzheimer- und vaskulärer Demenz festgestellt, hervorgerufen oder mindestens befördert möglicherweise durch starkes

Rauchen in der Vergangenheit und ungünstige Blutfettwerte. Sie erhält aktuell u. a. stark blutverdünnende Medikamente und sogenannte Cholinesterase-Hemmer. Die Mittel helfen, die Nebenwirkungen haben es allerdings in sich: „Mir ist oft übel, ich leide unter Erbrechen, Appetitlosigkeit und Schwindel“, klagt Erika H. Seit gut zwei Monaten lebt die ehemalige Steuerfachangestellte jetzt in einer „betreuten Wohnanlage“ bei Hannover. Für ein Pflegeheim fühlt sie sich noch nicht bereit. „Ich habe Sorge, dass ich meine Kinder und Enkel irgendwann nicht mehr erkenne. Aber ich will doch mein Leben nicht einfach vergessen!“

Tipps & Infos

US-Untersuchungen haben gezeigt, dass frische Äpfel besonders wirksam freie Radikale bekämpfen. Diese gelten als bedeutende Faktoren für Gehirnerkrankungen. Eine andere US-Studie zeigt, dass drei oder mehr Gläser Fruchtsaft pro Woche das Krankheitsrisiko um fast 75% senken – besonders wirkungsvoll sollen selbst gepresste Obstsaft sein.

Schon zehn Minuten Gedächtnistraining am Tag können reichen, um Gedächtnisverlust vorzubeugen. Das bloße Abfragen von Inhalten wie beim Kreuzworträtsel bringt allerdings nicht viel. Besser sind deshalb Gesellschaftsspiele wie Memory oder Scrabble.



Foto: Plantes IV

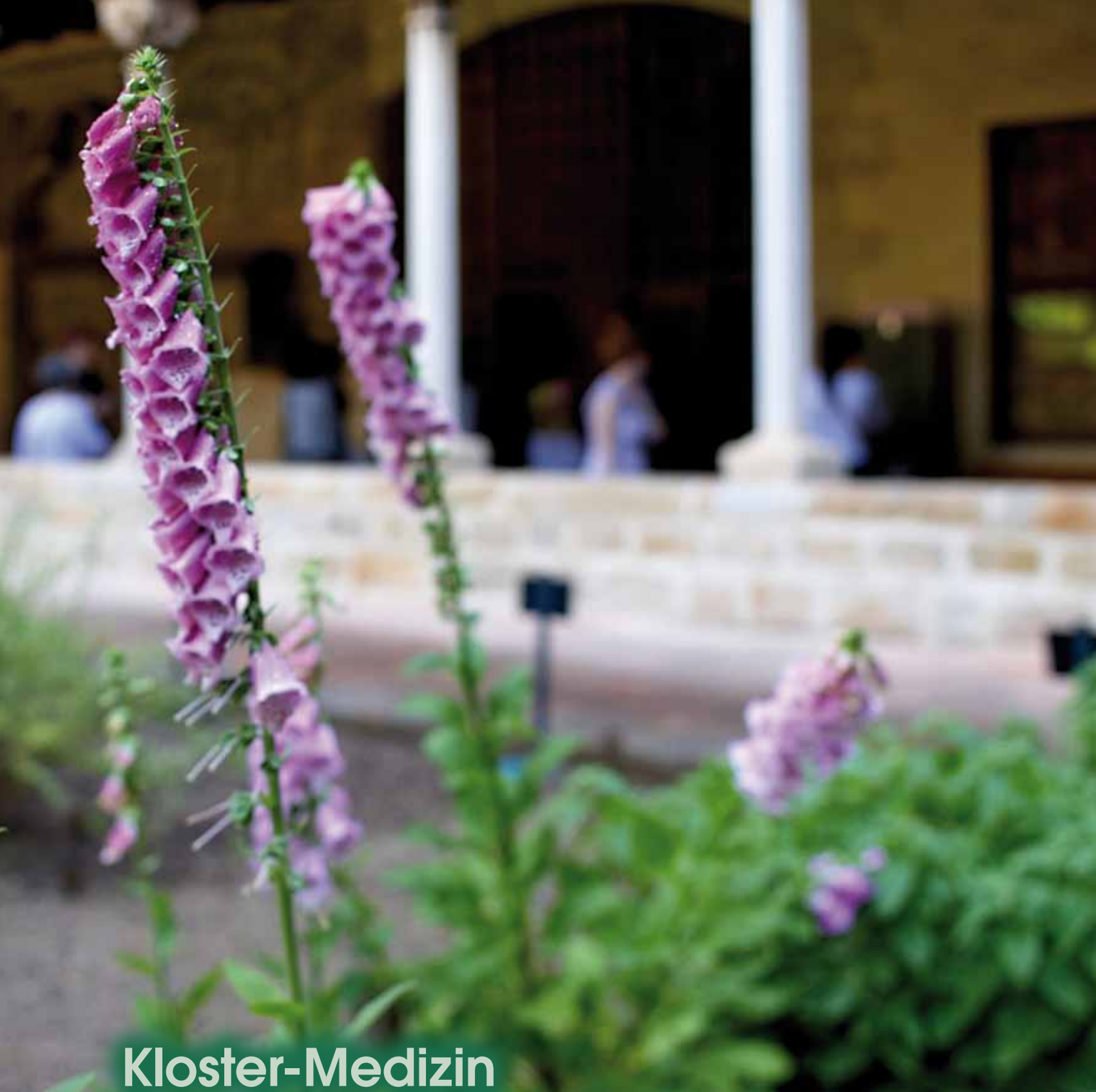

Kloster-Medizin Arznei aus Gottes Garten ▶

Kloster-Medizin Arznei aus Gottes Garten



1.

DAS URALTE WISSEN DER MÖNCHE UND NONNEN ÜBER DIE WIRKUNG VON HEILPFLANZEN UND KRÄUTERN FEIERT EIN COMEBACK. WOGEGEN KONTI, BRENNNESSELN & CO. HELFEN

Sogar der Kaiser deutsch-römischer Nation soll Fan des unscheinbaren Wiesenkrauts gewesen sein: Mit Hilfe der „Herbstzeitlosen“, so berichten Chronisten, war Karl der Große (747 - 814) von einem Hautkrebs geheilt worden. Sein Leib-Medicus hatte ihm die Mahlzeiten mit dem Samenpulver des Liliengewächses gewürzt – das kleine Geschwür des großen Herrschers bildete sich zurück. Heute wissen Forscher warum: Untersuchungen ergaben, dass die Pflanze mit Colchicin einen Wirkstoff enthält, der massiv die Zellvermehrung verhindert. Damit ist die Herbstzeitlose nicht nur eine wirkungsvolle Waffe gegen Geschwüre. Wissenschaftlich anerkannt ist mittlerweile auch die Anwendung des Krauts zur Therapie gegen akute Gichtanfälle: Das Colchicin unterdrückt nämlich die Freisetzung entzündungsfördernder Stoffe, die die Gelenke befallen.

Das Comeback der Klostermedizin

Kürbis für die Niere, Melisse für den Magen – jahrhundertlang waren Nonnen und Mönche für die medizinische Versorgung der Menschen zuständig. Die Ordensleute kopierten nicht nur die heiligen Schriften der Ägypter, Griechen, Kelten und Germanen, sondern forschten auch selbst und fügten neu entdeckte Kräuterrezepturen hinzu. So entstand im Lauf der Zeit eine gewaltige Sammlung über Arzneipflanzen aus Gottes Garten.

Das älteste Werk und die Perle der Klostermedizin schlechthin ist das Lorscher Arzneibuch aus dem Jahre 800. Die wohl berühmteste Vertreterin der mittelalterlichen Heilmethode ist allerdings die Ordensfrau Hildegard von Bingen (um 1100). In ihrem Werk „Physica“ beschrieb sie bereits im 12. Jahrhundert die Anwendung und Wirksamkeit von ca. 300 verschiedenen Kräutern, Mineralien und Tiersubstanzen. Ihre Heilkunde wurde bis ins 19. Jahrhundert praktiziert, dann aber von der

Schulmedizin verdrängt und für überholt erklärt.

Wie aktuell die alten Schriften und Rezepte aber tatsächlich noch sind, beweist eine Forschergruppe der Universität Würzburg. Seit über 15 Jahren werden hier die Kräuterextrakte, Tinkturen und Heiltees aus dem Mittelalter überprüft. „Unser Ziel ist es, das historische Heilwesen für moderne Therapien nutzbar zu machen“, sagt der Medizin-Historiker und Projekt-Sprecher Johannes G. Mayer. Von den 3000 bekannten Heilpflanzen sind zu diesem Zweck bereits ein Großteil unters Mikroskop genommen worden. Johannes G. Mayer: „Wir sind echt erstaunt, wie wenig von den alten Erkenntnissen bisher wissenschaftlich aufgearbeitet worden ist.“

Und die Arbeit der Forscher lohnt sich: Ob bei Vergesslichkeit, Depressionen oder Frauenleiden – immer mehr Menschen vertrauen der Naturheilkunde. Knapp drei Viertel der Deutschen nutzen natürliche Therapien. Vor 30 Jahren waren es gerade mal die Hälfte.



2.



3.

Uraltes Wissen ganz modern

Vieles, was durch die Jahrhunderte auf handgemalten Pergamenten bis zu uns gedrungen ist, zeugt von tiefer Weisheit und milder Heilkraft der Kräuter. So lagen die mittelalterlichen Heuler goldrichtig, wenn sie gegen „Jucken und Kratzen (heute z. B. Neurodermitis) das Kernöl der schwarzen Johannisbeere verordneten. Die Untersuchungen der Pharmakologen ergaben: Die Beere enthält viel Gamma-Linolsäure. Weil diese Fettsäure den Neurodermitiskranken oft fehlt, kann es zu Störungen in der Abwehrfunktion der Haut und des Immunsystems kommen.

Eine andere altbekannte Heilpflanze, die zu neuen Ehren gekommen ist: Salbei. Die Nonnen und Mönche setzten die Blätter des lilafarbenen Lippenblütlers zu Recht gegen Husten und Entzündungen ein. Dass Salbei auch gut für die grauen Zellen ist, konnte eine britische Studie nachweisen: „Probanden, die Kapseln mit Salbeiöl eingenommen hatten, schnitten bei Gedächtnistests besonders gut ab“, sagt Nicola Tildesley, Psychologin am Forschungszentrum für Medizinpflanzen der Universität Newcastle. Verantwortlich dafür sollen gleich mehrere der im Öl enthaltenen Chemikalien sein.

Weitere „Stars“ aus der Klostermedizin, die heute wieder Karriere machen:

- **Knoblauch:** Die beliebte Knolle enthält einige Bestandteile aus der chemischen Gruppe der Sulfide. Diese wirken antibiotisch und senken Cholesterinwerte sowie mäßig erhöhten Blutdruck. Brauchbare Studien existieren allerdings nur für standardisierte Pulver bzw. Extrakt-Produkte – Knoblauch pur wirkt erst in unerträglichen Mengen.
- **Ringelblume:** Der Korbblütler hat sich besonders bei Wundliegen bewährt, hilft aber auch bei anderen Entzündungen wie Haut-, Mundschleimhaut- und Rachenraum-Erkrankungen. Aufgrund der fettlöslichen Hauptwirkstoffe kommt die Ringelblume am besten in Salben zum Tragen. Nebenwirkungen sind nicht bekannt.
- **Brennnessel:** Die Blätter der Brennnessel sind verlässliche Helfer bei Rheuma-Beschwerden. So konnten Patienten im Rahmen einer Studie ihren Schmerzmittel-Konsum herunterschrauben. Angewandt wird die Brennnessel über Präparate, Saft oder Tee. Achtung: Brennnessel ist harntreibend. Bei einer Therapie also viel zusätzliche Flüssigkeit trinken.
- **Pestwurz:** Wissenschaftlich abgesichert ist die Wirkung der Pestwurz bei der Behandlung von Migräne. Bewährt hat sie sich auch bei krampfartigen Schmerzen im Harnwegsbereich und bei Nieren- oder Gallensteinen. Die Anwendung erfolgt über aufbereitete Extrakte aus der Apotheke, da im unkontrollierten Tee-Aufguss krebserregende Substanzen nachgewiesen wurden.

Von Schimmelkäse und Schafdung

„Damals wurden viele Leute erfolgreich behandelt, auch wenn die Heilkunde – im Gegensatz zu heute – keine plausiblen Erklärungen dafür hatte“, sagt Johannes Mayer. Sogar einige für uns heute seltsam klingende Behandlungs-Verfahren halten modernen Untersuchungen und Kriterien stand. Eine Salbe gegen Unterschenkel-Geschwüre aus dem Lorscher Arzneibuch etwa, bei der Schimmelkäse, weicher Schafmist und Honig zu einem unappetitlichen Wundbrei gemixt wurden. Die Wissenschaftler fanden heraus, warum er wirkt: Die Bakterien im Schafdung regen die Pilze im Käse zur Bildung antibiotischer Substanzen an. Der Honig wiederum ernährt die Bakterien und Pilze, verfügt außerdem über antibakterielle Kräfte.

Wer sich für Klostermedizin interessiert, sollte sich Rat von einem Apotheker holen. Die eigene Zubereitung von Heilpflanzen ist ziemlich aufwändig und nicht unproblematisch: Bereits das Sammeln der Pflanzen und Kräuter erfordert genaueste Kenntnisse. Schnell kann es zu einer Verwechslung kommen – und das kann gefährlich werden, weil manche Pflanzen äußerst starke Nebenwirkungen haben können. Sicherer ist es da, auf Fertig-Präparate zurückzugreifen, die eine gezielte Auswahl und Dosierung der Heilpflanze gewährleisten. In Apotheken gibt es sie in den verschiedensten Formen, etwa als Salben, Tinkturen, Säfte, Tees, als Tabletten oder Kapseln. ■ *Andreas Ahlers*



Ringelblume



Knoblauch

1. Christrose: Die Wurzel war früher als *Radix hellebori nigri* officinell. Sie wurde als Herzmittel und harntreibendes Medikament genutzt. Allerdings wiesen bereits im 16. und 17. Jahrhundert Kräuterbücher auf die Giftigkeit sowie auf die Gefahr einer Überdosierung dieser Pflanze hin: „Drei Tropfen machen rot, 10 Tropfen machen tot“.

2. Brennnessel

3. **Mittelalterliche Darstellung der Heilenden Künste**, York (England)

Blitz im Kopf

JÄHRLICH EREIGNEN SICH RUND 270.000 SCHLAGANFÄLLE – RUND DIE HÄLFTE KÖNNTE VERHINDERT WERDEN.



Laut Studien mehren sich Schlaganfälle bei Patienten mittleren Alters auf der ganzen Welt. Danach hat sich die Anzahl der Schlaganfälle bei den 20- bis 55-Jährigen in nur 12 Jahren fast verdoppelt. Experten machen vor allem unsere veränderte Lebensweise dafür verantwortlich: weniger Bewegung, ungesündere Ernährung und in der Folge mehr Bluthochdruck- und Diabetes-Erkrankungen, zwei wesentliche Risikofaktoren des Schlaganfalls.

Auch Kinder können einen Schlaganfall bekommen. In Deutschland sind es jährlich ca. 300 – fast ein Drittel davon sind Neugeborene. Es kann aber sein, dass die Dunkelziffer um einiges höher liegt. Denn noch immer wird nicht jeder Schlaganfall bei einem Kind diagnostiziert. Die Ursachen des kindlichen Schlaganfalls können Blutgerinnungsstörungen sowie Herz- und Gefäßerkrankungen oder auch eine Infektion sein.

Bei einem Schlaganfall oder Hirninfarkt wird ein Teil des Gehirns nicht mehr mit Blut und dadurch auch nicht mehr mit Sauerstoff versorgt, weil das versorgende Gefäß verengt oder verschlossen ist. 79 Prozent aller Schlaganfälle in Deutschland sind solche Hirninfarkte. Weitere 13 Prozent entstehen durch Hirnblutungen, bei rund acht Prozent können Ärzte die Ursache nicht ermitteln.

Etwas Hoffnung gibt es aber auch: Immer weniger Menschen mussten in den letzten Jahren an einem Schlaganfall versterben, weil unsere Akutversorgung so viel besser geworden ist. 280 Stroke Units (Schlaganfall-Spezialstationen) gibt es mittlerweile in ganz Deutschland.

Das Schlaganfallrisiko hängt von unterschiedlichen Faktoren ab. Einige dieser Risikofaktoren können nicht beeinflusst werden, beispielsweise genetische Voraussetzungen. Andere können hingegen durch eine aktive Vorsorge und einen gesunden Lebensstil reduziert werden. Zu den beeinflussbaren Risikofaktoren gehören Diabetes und Rauchen sowie Bluthochdruck und Vorhofflimmern. Da diese Grunderkrankungen häufig keine klar erkennbaren Beschwerden auslösen, ist es wichtig, regelmäßige Vorsorgeuntersuchungen beim Arzt wahrzunehmen und auch das eigene Schlaganfallrisiko abklären zu lassen.

Lässt man die statistisch höhere Lebenserwartung von Frauen außer Acht, besitzen Männer grundsätzlich ein höheres Schlaganfallrisiko im Vergleich zur weiblichen Bevölkerung. Dabei gibt es spezielle Risikofaktoren, die naturgemäß nur Frauen betreffen. So unterliegen Frauen im Laufe ihres Lebens hormonellen Schwankungen, insbesondere in Bezug auf das weibliche Sexualhormon Östrogen. Verschiedene Untersuchungen geben Hinweise darauf, dass ein Zusammenhang zwischen den Schwankungen im weiblichen Hormonhaushalt und einem Schlaganfallrisiko besteht.

Körperliche Bewegung hat viele positive Auswirkungen und kann das Risiko eines Hirninfarkts senken. Sie kann dazu beitragen, den Blutdruck zu senken, den Herzrhythmus zu stabilisieren und Übergewicht zu reduzieren. Schon regelmäßige körperliche Aktivität – auch bei geringer Belastungsintensität – wie flottes Gehen, Radfahren oder Schwimmen wirkt sich positiv auf Wohlbefinden und Gesundheit aus. Empfehlenswert ist auch eine ausgewogene, salzarme Ernährung: Bewährt hat sich eine mediterrane Kost mit viel Obst, Gemüse, Olivenöl und Fisch. Die Deutsche Schlaganfall Hilfe schätzt: „Mehr als 130.000 Schlaganfälle pro Jahr könnten in Deutschland verhindert werden, allein durch die Vermeidung und Kontrolle von Risikofaktoren.“ ▶▶



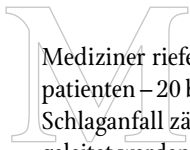

Mediziner riefen am 10. Mai – dem „Tag gegen den Schlaganfall“ – dazu auf, mehr Vorsorge zu betreiben. Vor allem Bluthochdruckpatienten – 20 bis 30 Millionen Deutsche leiden darunter – sollten sich mehr über Schlaganfall-Symptome informieren. Denn bei einem Schlaganfall zählt jede Minute: Bestimmte Behandlungsverfahren können nur bis zu drei Stunden nach Einsetzen der Symptome eingeleitet werden. Wer innerhalb der ersten zwei Stunden seit Symptombeginn die Notaufnahme erreicht und so schnell wie möglich auf einer Schlaganfall-Station behandelt wird, hat daher höhere Genesungschancen.

Zu den typischen Symptomen eines Schlaganfalls gehören plötzlich einsetzende halbseitige Lähmungen, die sich beispielsweise in einem hängenden Mundwinkel äußern können. Es können auch plötzlich Seh- oder Sprachstörungen, Schwindel oder starke Kopfschmerzen auftreten. Darüber hinaus können auch eher untypische Symptome wie Desorientierung, Übelkeit, Erbrechen oder allgemeine Schwäche und Benommenheit ein Hinweis für einen Schlaganfall sein.

Besonders perfide sind sogenannte Mini-Schlaganfälle. Ärzte sprechen von einer Transitorisch Ischämischen Attacke (TIA). Die Symptome dieser Durchblutungsstörung im Gehirn ähneln denen eines echten Schlaganfalls – aber in leicht abgemildeter Form. Eine TIA bildet sich meist innerhalb von ein bis zwei Stunden zurück, gilt aber als Vorbote für einen großen Schlaganfall. Betroffene sollten unbedingt einen Arzt aufsuchen, auch wenn sie sich schnell wieder besser fühlen. Denn jeder Zehnte, der Anzeichen einer Transitorisch Ischämischen Attacke bemerkt, erleidet in den nächsten Tagen einen schweren Hirninfarkt. Australische Forscher der University of New South Wales haben festgestellt, dass die Lebenserwartung bereits durch eine TIA um bis zu 20 Prozent sinkt.

Was sind die wichtigsten Symptome?

Jede Gehirnfunktion, die plötzlich ausfällt, kann auf einen Schlaganfall hinweisen. Das sind die wichtigsten, klassischen Symptome:

- ▶ ein plötzlicher Kraftverlust, meist halbseitig.
- ▶ ein plötzlicher Gefühlsverlust, einhergehend mit Lähmungserscheinungen ebenfalls meist halbseitig.
- ▶ ein plötzlicher Sprachausfall, der Betroffene kann gar nicht mehr oder nur stockend reden. Mancher Betroffene mit Sprachausfall wirkt zunächst verwirrt.
- ▶ eine plötzliche Sehstörung – in der Regel ist das Gesichtsfeld stark eingeschränkt. Der Betroffene kann Menschen oder Gegenstände auf einer Seite nicht mehr wahrnehmen. Es kann sich aber auch um ein Doppelsehen handeln.
- ▶ ein plötzlicher Drehschwindel, verbunden mit einer Gangunsicherheit. Achtung: Wenn der Schwindel mit Übelkeit und Erbrechen einhergeht, kann auch eine Erkrankung des Innenohres vorliegen.
- ▶ In seltenen Fällen einer Hirnblutung kann auch ein sogenannter Donnerschlag-Kopfschmerz auftreten – er fühlt sich an wie eine Explosion im Kopf. Aber in der Regel verlaufen Schlaganfälle schmerzlos.

WICHTIG: Diese Symptome treten nicht alle gleichzeitig auf. Es kann sein, dass nur ein Symptom zu bemerken ist. Jeder vierte Betroffene hat Vorboten eines schweren Schlaganfalls. Das heißt: Ein Symptom kann auch nur flüchtig auftreten und wieder verschwinden. Beispiel: Man hat plötzlich eine Sehstörung für einige Sekunden, dann sieht man wieder normal.



FAST-TEST

So prüfen Sie einen Schlaganfall-Verdacht

F – A – S – T steht für **Face** (Gesicht), **Arms** (Arme), **Speech** (Sprache) und **Time** (Zeit).

Der Test gehört mittlerweile auch in Deutschland zur Grundausbildung von Rettungspersonal. Die meisten Schlaganfälle lassen sich so auch für Ungeübte innerhalb weniger Sekunden feststellen. So geht's:

Face: Bitten Sie die Person zu lächeln. Ist das Gesicht einseitig verzogen? Das deutet auf eine Halbseitenlähmung hin.

Arms: Bitten Sie die Person, die Arme nach vorne zu strecken und dabei die Handflächen nach oben zu drehen. Bei einer Lähmung können nicht beide Arme gehoben werden, sinken oder drehen sich.

Speech: Lassen Sie die Person einen einfachen Satz nachsprechen. Ist sie dazu nicht in der Lage oder klingt die Stimme verwaschen, liegt vermutlich eine Sprachstörung vor.

Time: Wählen Sie unverzüglich die 112 und schildern Sie die Symptome

Der FAST-Test kann auch mit einer App (für IOS und Android) durchgeführt werden, die die Deutsche Schlaganfall-Hilfe kostenlos anbietet. Infos: www.schlaganfall-hilfe.de.



Foto: fotolia

Schlaganfall: Alarm-Signale



Schwierigkeiten
beim Sprechen



unscharfes Sehen
Sehen von Doppelbildern
eingeschränktes
Gesichtsfeld



Drehschwindel
Gleichgewichts-
störungen



plötzliche, heftigste
Kopfschmerzen



vorübergehende halbseitige
Lähmung oder Muskelschwäche

Taubheit in Arm oder Bein

Grafik: Techniker Krankenkasse

Rasche Heilung beim ‚Offenen Bein‘

Vielen leidgeprüften Patienten ist leider nicht bekannt, dass eine rasche Heilung beim schwierigen Krankheitsbild ‚Offenes Bein‘ mit Hilfe eines Spalthauttransplantats möglich ist. Häufig werden Patienten beim ‚Offenen Bein‘ mit täglichen schmerzhaften Lokalbehandlungen und der Anlage von Kompressionsverbänden über Monate hinweg langwierig und erfolglos behandelt. Man spricht von einem therapieresistenten Ulcus. Dank des sogenannten Spalthauttransplantats gelingt es dem hochqualifizierten Facharzt für Chirurgie und Gefäßchirurgie und Chefarzt der Klinik am Zuckerberg, Dr. med. Paul von den Driesch, das ‚Offene Bein‘ in den meisten Fällen innerhalb kurzer Zeit erfolgreich zu therapieren. Die Plastische Deckung von nicht heilenden Hautdefekten beim ‚Offenen Bein‘ ist das Spezialgebiet des deutschlandweit renommierten Facharztes. „Man sollte nicht lange abwarten, sondern das Leiden des Patienten schnellstens beheben“, rät Chefarzt Dr. von den Driesch.

Ursachen des ‚Offenen Beins‘

Ca. 30% der Bevölkerung, insbesondere viele Frauen, haben starke venöse Beschwerden: schwere Beine, Schwellungen und Schmerzen. Besonders betroffen und gefährdet sind Frauen und Männer, die eine chronisch venöse Insuffizienz bei primärer und sekundärer Krampfaderbildung entwickelt haben. In Folge können eine anlagebedingt stark ausgeprägte Krampfaderbildung oder auch der Zustand nach einer Thrombose Ursache eines ‚Offenen Beins‘ sein. Weiter nennt Chefarzt Dr. von den Driesch verstopfte Arterien als Grund eines arteriellen Ulcus. Zudem kann es sich auch um ein diabetisches Fußsyndrom handeln. Insgesamt kommen 7.000 Ulcerationen auf 100 000 Menschen. Vor allem aber sollte der an einem ‚Offenen Bein‘ leidende Patient möglichst frühzeitig mit einem Hauttransplantat eine plastische Deckung erhalten, bevor es zu noch größeren Komplikationen kommt.

Der erfolgreiche Eingriff beim Hauttransplantat

Der operative Eingriff beim Spalthauttransplantat erfolgt in Vollnarkose und in mehreren Schritten. „Zunächst wird vom Ober- oder Unterschenkel des betroffenen Beines mit einem speziellen Apparat, dem Dermatome, ein 0,3 – 0,4 mm dünnes Hautläppchen gewonnen, ein sogenanntes Spalthauttransplantat“, erklärt Dr. von den Driesch: „Anschließend wird die Haut für die Transplantation dermatologisch

aufbereitet. Mit dem sogenannten Mesher wird ein rautenförmiges Muster in das Hautläppchen eingeschnitten, was der besseren Einheilung dient. Das vorbereitete Hautläppchen wird dann auf die sorgfältig gesäuberte Ulcuswunde aufgebracht. Die Entnahmestelle der Haut am Ober- oder Unterschenkel heilt kurzfristig ohne Probleme ab.“

Schmerzfreiheit und eine neue Lebensqualität

Ca. zwei Tage nach Anlage des Hauttransplantats setzt die Schmerzfreiheit ein und dem Patienten bleiben von nun an die aufwändigen und schmerzhaften Verbandswechsel erspart. Etwa 10–14 Tage nach dem Eingriff kann der Patient die Klinik wieder verlassen. Nachfolgend erhält er für vier Wochen einen Kompressionsverband und anschließend einen Kompressionsstrumpf. Ca. 6 Wochen nach der Operation sollte das zugrundeliegende Krampfaderleiden therapiert werden. Durch die frühzeitige Anlage eines Spalthauttransplantats kann die Lebensqualität des betroffenen Patienten erheblich verbessert werden. ■ *Sigrid Tille*



Dr. med. Paul von den Driesch
Facharzt für Chirurgie und Gefäßchirurgie,
Phlebologie, Notfallmedizin und Sportmedizin

Weitere Informationen über modernste Therapien bei Venenleiden erhalten Sie unter
www.klinikamzuckerberg.de

Klinik am Zuckerberg
Zuckerbergweg 2
38124 Braunschweig
Tel. 0531 2633-0
www.klinikamzuckerberg.de

**Sprechzeiten von
CA Dr. Paul von den Driesch:**

Mo – Do

Freitagnachmittag Privatsprechstunde

Telefon:

0531 2633-118 oder 0531 2633-157

Kostenlose Vorträge über Venenerkrankungen und effektive Therapien hält Chefarzt Dr. Paul von den Driesch ca. alle 4 Wochen in der Klinik am Zuckerberg. Die genauen Zeiten entnehmen Sie bitte dem Internet.



*Ulcus cruris **vor** der Hauttransplantation*



*Ulcus cruris **nach** der Hauttransplantation*



RÜCKSTANDSLOSE ENTFERNUNG UNGELIEBTER TATTOOS
ERFOLGREICHE BEHANDLUNG VON COUPEROSE,
RÖTUNGEN UND FEUERMALEN
BESEITIGUNG VON ALTERSWARZEN UND ALTERSFLECKEN
PHOTODYNAMISCHE THERAPIE BEI SONNENSCHÄDEN

Moderne Lasertherapie in den Händen eines erfahrenen Dermatologen



In der Klinik am Zuckerberg, Braunschweig, stehen dem Dermatologen, Phlebologen und Laserspezialisten Sergey Zubachek diverse Lasergeräte zur Verfügung, um für bestimmte Hautveränderungen die passende Therapie zu wählen. Seit vielen Jahren befreit der Facharzt seine Patienten erfolgreich und nachhaltig von verschiedensten Hautproblemen.

Esthetic Pure: Herr Zubachek, warum sollte in jedem Fall ein erfahrener Spezialist die Laser-Behandlung von Hautproblemen durchführen?

Sergey Zubachek: Primär muss unbedingt eine genaue Diagnose gestellt werden u. a. mit der Auflichtmikroskopie, um gutartige von bösartigen Hautveränderungen festzustellen. Erst danach kann man eine Behandlungsmethode festlegen und den passenden Laser für das vorliegende Hautproblem wählen. Bei richtiger Wahl des Lasers und der richtigen Laser-Energie wird zudem die Gefahr der Narbenbildung weitestgehend vermieden.

Zahlreiche Patienten wünschen die Entfernung ungeliebter Tattoos.

In der Tat mögen viele Patienten ihre Tattoos über kurz oder lang nicht mehr tragen, seien es Jugendsünden, Geburtstage und Namen von Ex-Geliebten oder seltsame Motive. Manchmal handelt es sich auch um diskriminierende Tätowierungen Straffälliger, oder aber Patienten wollen aus beruflichen Gründen ihre Tattoos entfernen lassen.

Wie verläuft die Behandlung?

Meistens sind mehrere Sitzungen zur Entfernung eines Tattoos erforderlich. Wichtig ist für mich als Dermatologe und Laserspezialist die Wahl der richtigen Laser-Wellenlänge. Verschiedene Farben erfordern unterschiedliche Wellenlängen. Wir behandeln hier mit dem Q-switched Nd Yag-Laser. Dabei benötigen z. B. die Farben Rot und Braun andere Wellenlängen als Schwarz und Blau. Nur eine genaue Dosierung seitens des erfahrenen Laser-Spezialisten kann ein optimales kosmetisches Ergebnis sicherstellen und das Risiko von Narbenbildung erheblich reduzieren. Eine eventuelle Schmerzhaftigkeit der Behandlung wird durch Vorbehandlung mit Anästhetika-haltigen Cremes reduziert.

Gibt es Haut-Nebenwirkungen, die bei unsachgemäßer Laser-Behandlung auftreten?

Bei unsachgemäßem Einsatz des Lasers besteht die Gefahr von Pigmentverschiebungen, d. h. von Depigmentierung (weiße Flecken) oder von Hyperpigmentierung (bräunliche Flecken), nach der Laser-Behandlung.



Couperose, Rosacea und Feuermale sind belastende Hautprobleme, die einen in der Lasertechnologie besonders versierten Spezialisten erfordern.

Auch diesen Patienten können wir mit unserer modernen und zielgerichteten Lasertherapie erfolgreich helfen. Zur effektiven Behandlung von Gefäßerweiterungen im Gesicht (geplatzte Äderchen, rote Äderchen, Couperose) wird der KTP-Laser verwendet. Damit haben wir die Möglichkeit, kleinste Gefäße punktuell zu treffen. Für eine flächige Behandlung von Rötungen im Gesicht, u. a. im Rahmen verschiedener Hauterkrankungen wie Rosacea, steht uns ein gepulster Farbstofflaser zur Verfügung. Dieser kommt auch zur Behandlung von Feuermalen zum Einsatz. Die Therapie von Feuermalen benötigt mehrere Sitzungen. Im besten Fall haben wir in 3-4 Sitzungen Erfolg, hartnäckige Feuermale erfordern häufigere Sitzungen. Währenddessen wird die Haut bei Kindern ebenso wie bei Erwachsenen von Sitzung zu Sitzung heller, und das Feuermal blasst ab.

Behandeln Sie auch kosmetisch störende Alterswarzen und Ähnliches?

Mit dem CO₂-Laser können wir gutartige kosmetische Neubildungen der Haut wie z. B. Alterswarzen (seborrhische Keratosen), Fibrome und Xanthelasma (Fettablagerung in der Haut) entfernen. In einigen Fällen werden auch nicht pigmentierte Muttermale mit dem Laser behandelt – jeweils nach einer histologischen Untersuchung, um ein etwaiges Hautkrebsrisiko auszuschließen.

Als unansehnlich empfinden Patientinnen und Patienten die bräunlichen Altersflecken.

Sonnen- und Altersflecken an den Händen und im Gesicht werden von den Patienten oftmals als unschön und belastend empfunden – eine häufige Indikation zur Lasertherapie. Diese Behandlung erfolgt mit dem Q-switched Nd-Yag-Laser. Um Sonnen- und Altersflecken zu beseitigen, ist normalerweise nur eine Sitzung erforderlich.

Sie führen zudem die Photodynamische Therapie bei Hautschäden durch – mit besten Ergebnissen.

Die Photodynamische Therapie ist eine moderne Methode zur Behandlung von aktinischen Keratosen, d. h. Hautkrebsvorstufen nach Sonnenschaden - häufig sind Männer mit wenig oder ohne Haupthaar betroffen - und bei oberflächlichen Formen von weißem Hautkrebs. Bei der Photodynamischen Therapie arbeiten wir mit rotem Licht nach Auftragen einer bestimmten Sensibilisator-Salbe. Die Photodynamische Therapie ist eine zugelassene effektive Behandlungsmethode, die im Vergleich zu klassischen Methoden, wie z. B. Stickstoffbehandlung oder chirurgische Abtragung der Haut, exzellente kosmetische Ergebnisse zeigt. In den meisten Fällen sind für den Patienten nur zwei Sitzungen nötig, um von dem Hautproblem befreit zu sein.

Wird die Photodynamische Therapie auch im kosmetischen Bereich eingesetzt?

Die kosmetische Behandlung ist ein weiteres interessantes Anwendungsgebiet der Photodynamischen Therapie: Im Gesicht und am Dekolleté werden Sonnenschäden, Gefäßerweiterungen, vergrößerte Talgdrüsen und Altersflecken erheblich verbessert.

Die Lasertherapie und auch die Photodynamische Therapie in den Händen eines versierten Spezialisten ermöglichen demnach eine effektive und wenig belastende Behandlung verschiedenster Hautprobleme. Vielen Dank, Herr Zubachek, für die interessanten Informationen. ■ Sigrid Tille



Sergey Zubachek
Facharzt für Dermatologie
Phlebologie



Klinik am Zuckerberg

Zuckerbergweg 2
38124 Braunschweig
Tel. 0531 26 33-0
www.klinik-am-zuckerberg.de



Burnout

Burnout ist ein wichtiges Thema in unserer schnelllebigen und leistungsorientierten Zeit. Natürlich kennt jeder Phasen der Überlastung, z. B. Prüfungssituationen. Es ist aber ein Unterschied, ob kurzfristiger oder dauerhafter Stress bewältigt werden muss. Jeder, der unter Dauerstress steht, sollte daher Warnsignale beachten, um rechtzeitig Hilfe zu suchen und nicht die Kontrolle über den Alltag zu verlieren.

Burnout ist keine Erkrankung im engeren Sinn, denn es fehlen eindeutige diagnostische Kriterien. Der Begriff „Burnout“ (Ausbrennen) beschreibt ein Krankheitsbild, das sich auf alle Lebensbereiche des Betroffenen auswirkt. So leiden Gesundheit, Beruf, Partnerschaft, Familie und Freundeskreis. In den frühen Phasen der Erkrankung ist noch Selbsthilfe möglich. Später wird zwingend ärztliche oder psychologische Hilfe erforderlich.

Was ist also Burnout und wie ist der Verlauf?

Als Burnout bezeichnet man eine anhaltende körperliche, emotionale und geistige Erschöpfung aufgrund von Überlastung. Das Burnout-Syndrom wurde zunächst in den helfenden Berufen beschrieben, es ist aber auch in zahlreichen anderen Berufsgruppen und bei Arbeitslosen zu beobachten. Beim Burnout handelt es sich um einen fortschreitenden Prozess. Am Anfang steht meist eine idealistische Begeisterung, die über frustrierende Erlebnisse zu Desillusionierung und Apathie, zu psychosomatischen Krankheitsbildern, zu Depression oder Aggressivität und zu einer Suchtgefährdung führt. Als Hauptsymptome gelten Müdigkeit und emotionale Erschöpfung, Zynismus und Selbstentfremdung, verbunden mit dem Verlust von Mitgefühl, sowie Leistungsabfall und Unzufriedenheit mit der eigenen Arbeitsleistung.

Burnout wird durch Stress verursacht, der nicht mehr bewältigt werden kann. Ein Ungleichgewicht zwischen Anspannungs- und Entspannungsphasen, eine Ernährung, die den (Mikro-)Nährstoffbedarf nicht deckt, und übermäßiger Genussmittelkonsum können zum Burnout beitragen. Dabei verläuft Burnout unterschiedlich. Kein Burnout gleicht dem anderen!

In der Aktivierungsphase fühlt sich der Betroffene zumeist gut. Große Geschäftigkeit und das Gefühl der Unentbehrlichkeit bestimmen das Bild. Die Stresshormone Adrenalin, Noradrenalin und Kortisol sind erhöht. Typisch sind Herzklopfen, Schwitzen, Harndrang, körperliche Unruhe, Zähneknirschen und Rededrang. Erste Fehlleistungen wie z. B. Terminverwechslungen treten auf. Jedem werden solche Symptome aus Stresssituationen bekannt

sein. Kommt man danach zur Ruhe, besteht kein Grund zur Beunruhigung. Sollten diese Reaktionen aber tägliche Begleiter sein, besteht Handlungsbedarf. In dieser Phase ist durch Überdenken der eigenen Ziele und durch Lebensstilveränderungen Selbsthilfe möglich.

Die oben genannten Stresshormone sind in der Widerstandphase dauerhaft erhöht. Zu den genannten Symptomen können ein Anstieg von Blutdruck und Blutzucker kommen. Darüber hinaus sind Verdauungsstörungen, übermäßiges Schwitzen, Schlafstörungen und Schwindel mögliche Symptome. Auch die Sexualfunktion kann beeinträchtigt sein. Durch Frustration nimmt die Arbeitslust immer mehr ab bis hin zur „inneren Kündigung“. Oft tritt zynisches oder sarkastisches Verhalten auf. Es kann auch zu aggressiven Verhaltensmustern kommen. Fast immer resultiert ein gesellschaftlicher Rückzug mit Aufgabe von Hobbys und Freundschaften. Die Leistungsfähigkeit nimmt ab. Das Gefühl der Erschöpfung wächst. Um aus dieser Phase herauszukommen, benötigen Betroffene Hilfe von außen.

In der Erschöpfungsphase verstärkt sich körperlich und seelisch das Gefühl der Erschöpfung. Resignation führt zu Gleichgültigkeit und Leere. Die Stresshormone können abfallen. Oft kommt es durch eine verminderte Immunabwehr zur Infektneigung. Häufig treten körperliche Beschwerden von Herz oder Verdauungsorganen auf, die keine organische Grundlage haben. Die Erschöpfung führt in eine zunehmende Verzweiflung bis hin zur Selbstmordgefährdung. In dieser Phase ist ärztliche und psychologische Therapie zwingend erforderlich.



Foto: J. Sternberg

Behandeln

Der erste Schritt ist eine gründliche Situationsanalyse mit Hilfe von Fragen wie "Welche Umweltbedingungen belasten mich?", „Vernachlässige ich eigene Ziele und Bedürfnisse?“

Falls die Analyse Hinweise auf eine persönliche Burnout-Gefährdung ergibt, ist es zu empfehlen, sich an einen Arzt des Vertrauens zu wenden. Ärztlicherseits sollten körperliche Grunderkrankungen, die zur Erschöpfung führen können, ausgeschlossen bzw. behandelt werden. Mit Hilfe von Fragebögen kann abgeschätzt werden, inwieweit Handlungsbedarf besteht. Es ist sinnvoll, eventuell vorhandene Nährstoffmängel (z. B. Magnesium, Zink, B-Vitamine und Coenzym Q 10) auszugleichen. Eine Analyse des vegetativen Nervensystems zum Erfassen der Anpassungsfähigkeit an innere und äußere Reize kann sinnvoll sein.



Dr. med. Cornelia Decker

*Fachärztin für Allgemeinmedizin, Physikalische Therapie,
Naturheilverfahren und Ernährungsmedizin
Medizinisches Versorgungszentrum am Emmichplatz
Eichstraße 2 (Eingang Hohenzollernstraße) • 30161 Hannover
Telefon: 0511 990 44-0 • www.mvzha.de*

Die wirkungsvollste Behandlung ist allerdings eine rechtzeitige und konsequente Vorbeugung. Diesbezüglich haben Änderungen der Lebensführung eine besondere Wichtigkeit:

- Bevorzugen Sie leicht verdauliche und vitaminreiche Kost.
- Gehen Sie bewusst mit Genussmitteln wie Kaffee, Alkohol und Nikotin um. Eine Einschränkung des Konsums ist oft empfehlenswert.
- Nehmen Sie sich Zeit für regelmäßige körperliche Bewegung. Dabei ist die richtige Intensität von Bedeutung: Zu wenig Bewegung lässt erschlaffen, zu viel erschöpft (und kann auch Suchtcharakter haben).
- Verbessern Sie Ihr Zeitmanagement. Dabei geht es nicht darum, sich noch effektiver im Hamster-Rad zu drehen. Empfehlenswert ist es, Energieräuber zu Gunsten von Energiespendern zu streichen. Auf jeden Fall ist es wichtig, genügend Ruhephasen und Pausen einzuplanen.
- Seien Sie auch mal „off-line“! Eine ständige Erreichbarkeit mittels Smartphone, E-mail, Facebook etc. ist sehr belastend. Gönnen Sie sich auch diesbezüglich Pausen.
- Erlernen Sie ein Entspannungsverfahren und wenden es dann regelmäßig an. Es kommen z. B. Progressive Muskelrelaxation nach Jacobsen, Autogenes Training, Yoga und Tai Chi/Qi Gong in Frage. Auch Achtsamkeitstraining hat sich als günstig herausgestellt.
- Gönnen Sie sich Freizeit und Urlaub. Genießen Sie Ihre freie Zeit. Pflegen Sie Hobbys und Interessen. Es ist durchaus wünschenswert, mal Dinge zu tun, die keinen Zweck verfolgen, aber guttun.
- Lassen sie sich ihr Lachen nicht nehmen. Humor und Fröhlichkeit sind für unser seelisches Gleichgewicht sehr wichtig. Lachen entspannt. Sogar wenn Sie lächeln, obwohl Ihnen nicht danach zumute ist, reagiert der Körper positiv.
- Lernen Sie ihre eigenen Belastungsgrenzen zu akzeptieren. Dies ist wichtig, um die eigenen Bedürfnisse situationsgerecht durchsetzen zu können.
- Führen Sie ein Stress-Tagebuch. Hiermit kann man erfassen, welche Faktoren am Burnout bzw. der Burnout-Gefährdung beteiligt sind. Außerdem kann geklärt werden, welche der Faktoren veränderbar sind.

Ein einzigartiges Team

DIE BEZIEHUNG ZWISCHEN VATER UND TOCHTER IST IN STÄNDIGER BEWEGUNG. UND NICHT IMMER GEHEN BEIDE IN DIE GLEICHE RICHTUNG



Foto: fotolia

Es gibt Tage, da kann Hermann über seine Tochter Isabella nur schmunzeln. „Vor Kurzem

etwa hat sie ihre Zimmer neu gestaltet“, erzählt der 41-jährige Tischlermeister aus Hamburg. Die Tierbilder sind Starpostern gewichen. „Danach hat sie deutlich klargestellt, dass sie jetzt eine Jugendliche sei und entsprechend behandelt werden möchte.“

Dabei steckt „die Lütte“ mit ihren elf Jahren doch noch mit einem Bein in den Kinderschuhen, malt Bilder und kann ohne ihr Kuscheltuch abends nicht einschlafen. „Auf der anderen Seite aber fängt sie an, sich zu schminken und Wert aufs Outfit zu legen“, erzählt Hermann. Auch dass Papi gepflegt daherkommt, sei der Tochter plötzlich wichtig. Und wehe er lacht zu laut oder über die falschen Witze! „Ich weiß nicht, ob sie sich ihrer Wirkung auf Männer bewusst ist“, rätselt Hermann. „Hin und wieder testet sie das wohl bei mir aus und kokettiert vor mir herum. Aber das ignoriere ich meist.“

Vater und Tochter – das ist eine ganz besondere Beziehung. Eine, die Spuren hinterlässt, gute wie schlechte. In der Kindheit lernt die Tochter den Umgang mit dem anderen Geschlecht durch ihren Vater. Seine Reaktionen beeinflussen ihr zukünftiges Verhalten. In Partnerschaft, aber auch in Beruf und

Freizeit wird das Mädchen dann auf die erprobten Methoden zurückgreifen.

Was mit Zuneigung belohnt oder durch Liebesentzug bestraft wurde, kann für das spätere Leben der Tochter entscheidend sein. Denn jedes Mädchen spürt instinktiv, wie es sein muss, um dem Vater zu gefallen. Auf diese Weise ist und bleibt der Vater bei vielen Handlungen, auch häufig über Jahre, der heimliche Drahtzieher und Motor für Erfolg, aber auch Misserfolge im Leben seiner Tochter.

So macht denn eine Frau nicht unbedingt Karriere, weil ihr der Ehrgeiz in die Wiege gelegt worden ist. Viel wahrscheinlicher ist es, dass sie ihrem Vater imponieren will. Auch Trägheit und Entscheidungsunlust sind oft nicht Folge angeborener Faulheit, sondern eher das Resultat eines überbehütenden Vaters, der sich um alles gekümmert hat und seiner kleinen Tochter jede Entscheidung abgenommen hat. Frühe Eheschließungen zeigen eine Tendenz, die alte Nestgeborgenheit, wie die mit dem Vater, so schnell wie möglich wiederherzustellen. Und so können immer wieder enttäuschende Partnerbeziehungen auch mehr als nur Pech sein: Unbewusst wiederholt hier die Tochter ihre negativ empfundene Beziehung zum Vater. ▶▶

LASER - HAARENTFERNUNG

**Haarfrei in den
Sommer!
Erstberatung
bei uns
kostenlos!**



aesthetic management



in der

Eilenriede Klinik

Tel. 0511 99044-21





Papa das Vorbild

„Wenn ich groß bin, will ich Papa heiraten!“ Diesen Satz hörte Hermann nicht nur einmal von seiner Tochter. Er erinnert sich: „Etwa mit fünf Jahren fing Isabella an, sich für mich zu interessieren: Bilder mit großen Herzen darauf, dazu ihr und mein Name, waren zu der Zeit die häufigsten Geschenke an mich.“ Immer öfter unternahm das ungleiche Paar auch mal etwas ohne Mama: „Wir sind zum Ponyreiten gefahren, waren beim Schwimmen oder sind einfach nur mal Eisessen gegangen.“

Und auch sonst war Isabella plötzlich häufig an seiner Seite. Hermann: „Sie wollte helfen, wenn ich zum Beispiel in der Werkstatt etwas zu tun hatte.“ Der Vater zeigte Isabella nicht nur wie man Fahrrad fährt – sondern auch, wie man es repariert. „Am meisten allerdings hat sich Isabella gefreut, als wir gemeinsam ein Baumhaus gebaut haben.“

Während Mütter den Töchtern emotional näher stehen, ihnen als Identifikationsfiguren dienen, spielt der Papa eher die Rolle des souveränen Wegbegleiters, bei dem die Rationalität im Vordergrund steht. „Bei meinem Vater weiß ich, dass ich immer zu ihm kommen kann“, sagt etwa Sophie Wepper, Tochter des TV-Stars Fritz Wepper. „Ich habe das Gefühl, nie allein im Leben zu stehen, sondern die Sicherheit, jemanden zu haben, den ich immer um Rat fragen kann, der immer für mich da ist und sein wird.“

Ob in Alltagssituationen, in seiner Rolle als Partner oder im Umgang mit Fremden – das Verhalten des Vaters prägt die Tochter. Er wird vor allem zum Vorbild, sobald es bei der Tochter um Männerbeziehungen geht. Sogar sein Äußeres spielt dabei eine Rolle. Ein Forscherteam von der Wayne-State-Universität in Detroit (USA) etwa fand heraus, dass Frauen sich bei der Partnerwahl am Aussehen ihres Vaters orientieren – allerdings nicht im aktuellen Zustand: Vielmehr wird vermutet, dass es eine Phase während der Kindheit gibt, in der die Frauen ein gedankliches Modell bilden, dem ein späterer Partner zumindest teilweise entsprechen muss. Denn den Erkenntnissen der Forscher zufolge ähneln die Ehemänner und Lebensgefährten dem Aussehen des Vater zu einem Zeitpunkt, als die Töchter zwei bis acht Jahre alt waren.

Zu ebenfalls erstaunlichen Ergebnissen kam eine andere US-Studie, in der eine Erklärung für den Erfolg von 25 Top-Managerinnen gesucht wurde. Die Wissenschaftler fanden heraus, dass die Mehrheit der Frauen einen sehr engagierten Vater hatte, der sie gerne zu klassisch männlichen Freizeitaktivitäten wie Angeln oder Jagen mitnahm. Dadurch wurden die Erfolgs-Ladys schon früh mit Eigenschaften und Fähigkeiten ausgerüstet, die in der männerdominierten Geschäftswelt von großer Bedeutung sind.

In Vertrauen loslassen

Doch bei aller Liebe – nicht immer herrscht zwischen Vater und Tochter eitel Sonnenschein. Die Probleme kommen spätestens mit der Pubertät, wenn die Kinder anfangen, sich von ihren Eltern abzunabeln, um ihre eigenen Wege zu finden. Das hat natürlich auch Auswirkungen auf die Vater-Tochter-Beziehung: Plötzlich ist sie nämlich nicht mehr „mein Mädchen“, das ihm all ihre Geheimnisse anvertraut oder mit ihm das Auto sauber machen möchte. Auch in Sachen Körper-Kontakt zeigt sie Zurückhaltung – Kuscheleinheiten finden nur noch selten statt.

Viele Väter leiden unter diesem Verlust, wollen die Entwicklung nicht wahrhaben. Spätestens wenn die jungen Frauen ihren ersten Feind mit nach Hause bringen, kommt es häufig zum offenen Konflikt. Dann ist die Mutter gefragt, die zwischen Vater und Tochter vermitteln muss. Doch auch wenn der Vater sich mit seiner neuen Situation abfindet – ganz loslassen wird er wohl nie. Sophie Wepper: „Was mich damals an meinem Vater genervt hat war, dass er lange noch das Kind in mir sah und – wie meine Mutter es so schön genannt hat – ‚over-protecting‘ war, also überbesorgt. So manches Mal musste ich ihn daran erinnern, dass ich alt genug war für eigene Entscheidungen.“

Auch Hermann ahnt, dass Isabella schon bald „flügge“ wird. „Natürlich finde ich das irgendwie schade“, sagt er. „Aber ich habe bisher mein Bestes gegeben, um aus ihr eine selbstständige und vor allem selbstbewusste junge Frau zu machen. Sie beginnt jetzt auf eigenen Füßen zu stehen. Und wenn sie mich braucht, bin ich immer für sie da ...“

Vatertypen und ihre Auswirkungen

• Der Ideale Vater

Er akzeptiert die Tochter in jeder Hinsicht, ist ihr ein Vorbild. Rechtzeitig lässt er die Leinen locker – deshalb hat seine Liebe nichts Einengendes.

Mögliche Folge: Die Tochter kann später eine glückliche Partnerschaft führen, die auf gegenseitigem Vertrauen basiert.

• Der Über-Vater

Er ist ein Beschützertyp, der seiner Tochter ein Höchstmaß an Geborgenheit vermittelt, ihre alle Schwierigkeiten aus dem Weg räumt.

Mögliche Folge: Aus der Tochter wird eine unselbstständige, ängstliche Frauenpersönlichkeit, die früh heiratet – ebenfalls einen Beschützertyp –, um wieder geborgen zu sein. Es ist aber auch möglich, dass sie ein Leben lang nach einem idealisierten Vater-Ersatz sucht.

• Der kühle Vater

Seine Liebe kocht meistens auf Sparflamme. Kritisieren fällt ihm leichter als Loben. Zuneigung wird von Leistung abhängig gemacht.

Mögliche Folge: Eine so erzogene Tochter stellt später hohe Anforderungen an sich – und den Partner.

• Der sensible Vater

Er ist zärtlich, nachgiebig und nie böse, braucht viele Streichelheiten und Unterstützung.

Mögliche Folge: Töchter solcher Väter verlieben sich in sensible jüngere Männer, die bei ihr Halt suchen. Damit überfordert sie sich aber häufig.

• Der tyrannische Vater

Er lehnt seine Tochter ab und zeigt ihr das auch, notfalls mit Schlägen. Sie hat es besonders schwer, ein Selbstbewusstsein zu entwickeln.

Mögliche Folgen: Aus Selbstschutz wird sie häufig aggressiv. Eine harmonische Partnerschaft ist für sie schwierig. Denn entweder will sie herrschen oder sie lässt sich beherrschen.



FETT WEG OHNE OP



 coolsculpting®

**Kostenloses
Beratungs-
gespräch
nur bei uns!**

aesthetic management



in der

 **Eilenriede Klinik**

Tel. 0511 99044-21





Perfektion ist unsere
Leidenschaft.

Dr. med. dent. Jeanette Graf - Zahnärztin
Lina Knees - Zahnärztin
Leyla Stahl - Zahnärztin in Elternzeit

*„Der kürzeste Weg
zwischen zwei Menschen
ist ein Lächeln.“*

Bei uns steht auch Ihr Lächeln
im Mittelpunkt.

Wir sind Zahnärztinnen aus Leidenschaft!

Sokrates verwendet das Wort „Philosophie“ als Liebe zur Weisheit, zum Wahren, Guten und Schönen.

Die „Weisheit“ der **Zahnarztpraxis Graf** liegt in der hohen fachlichen Kompetenz unserer Ärzte und der ausgezeichneten Zusammenarbeit mit den hoch motivierten und bestens ausgebildeten Fachkräften.

Unsere Spezialgebiete:

- Hochästhetische Vollkeramik- und Kompositrestaurationen
- Herstellung im praxiseigenen Labor
- Implantologie
- Behandlung von Angstpatienten, auch in Vollnarkose
- Endodontie: maschinelle Wurzelkanalbehandlung
- Behandlung von CMD-Patienten
- Parodontitis-Behandlung
- individuelle Prophylaxe
- Minimalinvasive Füllungstherapie
- Kieferchirurgie & ambulante Operationen
- Bleaching mit Zoom



Uns unterstützt ein starkes Team.

Praxis Dr. med. dent. Jeanette Graf, Zahnärztin

Ernst-August-Platz 10 (im Ernst-August-Carrée)
30159 Hannover

Telefon: + (49) 511 - 400 698 55

Fax: + (49) 511 - 400 698 56

E-Mail: info@praxis-graf.de

Erfolgreiche Behandlungsmethoden bei Venenleiden

Besenreiser, schwere Beine, Krampfadern – Venenleiden sind eine Volkskrankheit. Über 5 Millionen Menschen in der Bundesrepublik leiden unter einer fortgeschrittenen chronischen Venenschwäche. Ursache der Krampfadern (Varizen) ist meist eine angeborene Gewebeschwäche. Weitere begünstigende Faktoren sind Alter, Übergewicht, sitzende oder stehende Tätigkeit, mangelnde Bewegung und speziell bei Frauen die Schwangerschaft. Dabei verbreitern sich die Venen durch die Belastung der Blutsäule, und die Klappensegel funktionieren nicht mehr als Rückschlagventil. So fließt das Blut nicht mehr aus dem Bein zurück in den Blutkreislauf, sondern zurück ins Bein. Bleibt ein Krampfaderleiden über lange Zeit unbehandelt, können schwerwiegende Folgen auftreten wie massive Schwellungen, Hautveränderungen und Entzündungen. Oftmals ist auch eine operative Entfernung der Venen notwendig.

Als langjährig erfahrene Fachärztin für Chirurgie und Phlebologie behandelt **Dr. Almut Schröder** ihre Patienten im MVZ Hannover nach neuesten wissenschaftlichen Erkenntnissen und innovativen Methoden. Die hochqualifizierte Venenspezialistin absolvierte ihre Weiterbildung zur Phlebologin in der renommierten Praxisklinik für Gefäßchirurgie und Phlebologie Dr. Schwahn-Schreiber, Mitverfasserin der Leitlinien für Phlebologie, und Dr. Hiemer.



Foto:
Free Wallpaper

Esthetic Pure: Frau Dr. Schröder, was hat Sie als erfahrene Phlebologin dazu bewogen, am MVZ/Eilenriede Klinik Hannover Ihre Tätigkeit auszuüben?

Dr. Schröder: Hier sehe ich die Möglichkeit, innovative Behandlungsmethoden anzuwenden – vor allem endovenöse Behandlungen mit Laser und Radiofrequenzablation, d. h. mit hochfrequentem Ultraschall – Methoden, die heute eigentlich mehr und mehr zum Therapiestandard gehören sollten. Zudem herrscht ein sehr gutes patientenorientiertes Klima. Die Patienten fühlen sich gut aufgehoben, gut informiert und bestens betreut sowohl von den Ärzten als auch vom Pflegepersonal.

Welche venösen Leiden behandeln Sie ...

Meine ärztliche Tätigkeit umfasst das gesamte Spektrum der Phlebologie mit sämtlichen Erkrankungen des Venensystems: Krampfadern, chronisch venöse Insuffizienz, Diagnostik und Therapie von Thrombosen, auch unter Berücksichtigung von Tumorerkrankungen und angeborener und erworbener Gerinnungsstörungen, sowie die Behandlung chronischer Wunden (Ulcus cruris).

... mit welchen Therapien?

Sowohl die konservativen als auch die operativen Verfahren sind fester Bestandteil der Therapie, insbesondere der Krampfadern. Dabei blicke ich auf eine weitreichende Erfahrung zurück. Goldener Standard ist nach wie vor die stadiengerechte Entfernung erkrankter Stammvenen. In den letzten 10 Jahren haben sich neue OP-Verfahren etabliert, die sich Studien zufolge als dem Stripping gleichwertig gezeigt haben. Dazu gehören die Laserbehandlung der Stammvarikose und die Radiofrequenzablation mit hochfrequentem Ultraschall. Neben den operativen Verfahren führe ich auch konservative Behandlungsmethoden wie die Sklerosierung (Verödung) kleinerer Krampfadern und Besenreiser durch.

Das Lipödem und das Lymphödem sind ein weiterer Schwerpunkt Ihrer Behandlung?

Ich befasse mich intensiv mit Diagnostik und Therapie lymphologischer Erkrankungen (Ödeme). Patienten mit einem Lipödem sind häufig von Jugend an besonders leidgeprüft. Schwere Beine mit starkem Umfang, in denen viel Wasser eingelagert ist, belasten den Patienten gesundheitlich und auch sein äußeres Erscheinungsbild. Oft ist es für die betroffenen Patienten nicht leicht, einen verständnisvollen Ansprechpartner zu finden, der sie über lange Zeit ärztlich begleitet, um die Symptome zu lindern. Insbesondere bei diesem Krankheitsbild ist für mich als Ärztin die Möglichkeit einer fachübergreifenden Zusammenarbeit mit den Plastisch Ästhetischen Chirurgen der Eilenriede Klinik interessant, da der am Lipödem erkrankte Patient nach starker Gewichtsabnahme häufig eine plastisch ästhetische Maßnahme wünscht.

Von der Diagnose zur Therapie – wie ist der Verlauf für den Patienten?

Die Diagnose venöser Erkrankungen und auch unspezifischer Beschwerden in den Beinen beginnt mit einer umfassenden Anamneseerhebung und einer klinischen Untersuchung. Damit kann die Ursache der Beschwerden bereits eingegrenzt werden. Daran schließt sich obligat eine farbcodierte Duplex-Sonographie, d. h. eine Ultraschalluntersuchung der Venen an. Im Verlauf der Untersuchung kann bereits die Struktur der Gefäße beurteilt werden. Anhand eines simultan durchgeführten Tests wird eine Prüfung der Funktion der Venenklappen ermöglicht. Ergänzend dazu werden noch schmerzlose apparative Venenfunktions-tests wie z. B. die LRR (Licht-Reflexions-Rheographie) durchgeführt, womit der Bluttransport der Venen beurteilt werden kann.

Würden Sie bestimmte Behandlungsverfahren anderen vorziehen?

Die Therapien venöser und lymphologischer Erkrankungen müssen jeweils sehr individuell und auf den Patienten maßgeschneidert erfolgen. Nicht jedes OP-Verfahren eignet sich für jeden Patienten. Das Verfahren richtet sich nach dem klinischen Befund und wird mit dem Patienten abgesprochen. In der Regel wird ein Eingriff ambulant vorgenommen. Liegen jedoch z. B. Herz-Kreislaufkrankungen vor oder ist eine häusliche Versorgung nach OP nicht gewährleistet, sollte in jedem Fall ein kurzer stationärer Aufenthalt erfolgen.

Führen Sie die Nachbehandlung/Betreuung Ihrer Patienten persönlich durch? Worauf darf sich der Patient einstellen?

Die persönliche Nachbehandlung meiner Patienten ist für mich selbstverständlich. Dazu gehören der Bandwechsel und die Ultraschall-Kontrolle nach einer Woche und schließlich noch einmal nach drei Monaten.

Vielen Dank, Frau Dr. Schröder, für die eingehenden Informationen zu Ihren modernen Behandlungsmethoden bei Venenleiden und lymphologischen Erkrankungen. ■ Sigrid Tille

Medizinisches Versorgungszentrum am Emmichplatz

Eichstraße 2 / Eingang Hohenzollernstraße • 30161 Hannover

Telefon: 0511 99044-0 • Telefax: 0511 99044-44

www.mvzha.de • info@mvzha.de

Impressum ESTHETIC Pure

Herausgeber und Verlag:
Holimed Verlagsgesellschaft mbH
Uhlemeyerstraße 16
30175 Hannover
Telefon: 0511 3882639
Telefax: 0511 99044-30
info@holimed-verlag.de
info@esthetic-pure.de
www.esthetic-pure.de

Bankverbindung:
Volksbank Seesen
IBAN: DE85278937600015195500
BIC: GENODEF1SES

Geschäftsführer:
Dr. med. Michael J. Hutter

Director Marketing:
Eda Sagdic
Telefon: 0511 33639860
Mobil: 0151 58246280

Redaktion:
Sigrid Tille
Eda Sagdic
Hans-Werner Schwarz
Andreas Ahlers
Karsten Lehmann

Layout:
Hans-Werner Schwarz

Titelfoto: 123rf

Fotos:
Sigrid Tille, Hans-Werner Schwarz,
Arkona & Rugard Strandhotel, Grand Hotel Binz,
wikimedia, Eilenriede Klinik, Klinik am Zuckerberg,
Private Palace Hotels & Resorts

Verlagsvertretung:
Impuls Werbeagentur GmbH
Lange Laube 2
30159 Hannover
Telefon: 0511 1696662
Telefax: 0511 624108
E-Mail: estheticpure@impuls-wa.de
Ralf Flörke, Verkaufsleitung

Druck:
Bonifatius GmbH
Druck, Buch, Verlag
Karl-Schurz-Str. 26
33100 Paderborn
Druck: Offset, 4-c Euroskala
Umschlag: glanzfolienkaschiert

Gültige Anzeigenpreisliste: 01.01.2016
Bezugspreis: EUR 3,50 zzgl. Versandgebühren

Copyright, Holimed Verlagsgesellschaft mbH
Alle enthaltenen Beiträge und Abbildungen sind
urheberrechtlich geschützt. Abdrucke, auch aus-
zugsweise, nur mit schriftlicher Genehmigung des
Verlages. Veranstaltungshinweise ohne Gewähr,
Gerichtsstand ist Hannover.
Alle gedruckten Fremdbeiträge geben nicht unbedingt
die Meinung der Redaktion wieder.

- Herbst-/Winter Ausgabe

Stil und Wohlbefinden

Kompressionsstrümpfe mit Aloe vera pflegen die Haut

Einen attraktiven Körper zu haben, mit dem sie sich wohlfühlen, das liegt den meisten Frauen sehr am Herzen. Stellen sich mit den Jahren Fältchen, überzählige Pfunde oder Krampfadern ein, suchen sich selbstbewusste Frauen Hilfe. Der Gang zur Kosmetikerin oder ins Fitnessstudio wird genauso selbstverständlich wie der zum Friseur. Wenn die Venen sich unschön unter der Haut abzeichnen, entscheidet man sich gern für Kompressionsstrümpfe. Und zwar nicht nur wegen der Gesundheit, sondern auch aus Gründen der Schönheit: Denn moderne Kompressionsstrümpfe sehen gerade zu kurzen Röcken schick und gepflegt aus, und es gibt sie in einer Vielzahl von Farbtönen, beispielsweise von Ofa Bamberg. Was die Freude an den schönen Strümpfen und Strumpfhosen aber oftmals einschränkt, ist die Trockenheit der Haut. Sie ist aufgrund der Venenprobleme nicht mehr so gut mit Nährstoffen versorgt, spannt oder juckt unangenehm. Kompressionsstrümpfe wie „Memory Aloe Vera“ haben daher den Pflegefaktor schon inklusive: Wertvolle Nährstoffe der Aloe vera wurden direkt in das textile Material eingebracht. Weil diese nicht nur oberflächlich aufgetragen sind, vertragen die Strümpfe weit über 100 Maschinenwäschen, ohne ihre Wirksamkeit zu verlieren. So kann die Haut lange von der Nährstoffversorgung profitieren. Mehr auf www.ofa.de.



Aloe vera enthält viel pflegende Feuchtigkeit

Pflanzenextrakte im Gewebe

Die Strümpfe „Memory Aloe Vera“ von Ofa Bamberg beispielsweise pflegen die Haut beim Tragen. Sie sind mit feuchtigkeitsspendenden Extrakten ausgestattet, die in das Gewebe integriert wurden und daher der Haut über lange Zeit zur Verfügung stehen. Die Extrakte und Vitamine befinden sich in winzigen Mikrokapseln, die für das bloße Auge nicht sichtbar sind. Nach und nach werden diese Stoffe während des Tragens abgegeben und können gestresste Haut vor Trockenheit schützen.

Promotion, Fotos: Ofa Bamberg



Nur unter dem Elektronenmikroskop sichtbar: Mikrokapsel mit integrierter Hautpflege

ofa bamberg

Entspannt durch die Stadt:

Natürlich gepflegte Beine
mit Memory Aloe Vera.

memory[®]
aloe vera

Die **eleganten** medizinischen
Kompressionsstrümpfe
inklusive Hautpflege

Mehr Informationen: www.ofa.de



taglich
AB 5:30 UHR
einschalten

DIE STIMME DER STADT

RADIO **H**annover **87.6**

Hannover!

Guten Morgen